

IT	MANUALE D'USO E MANUTENZIONE
EN	INSTRUCTION MANUAL
FR	MODE D'EMPLOI
DE	BEDIENUNGS- UND WARTUNGSHANDBUCH
ES	MANUAL DE USO Y MANTENIMIENTO
PT	MANUAL DE INSTRUÇÕES
NL	HANDLEIDING
DK	BRUGERVEJLEDNING
SE	INSTRUKTIONSBOK
FI	OHJEKÄSIKIRJA
GR	ΟΔΗΓΙΕΣ ΧΡΗΣΗΣ
PL	INSTRUKCJA OBSŁUGI
HR	PRIRUČNIK ZA UPORABU I ODRŽAVANJE
SLO	NAVODILA ZA UPORABO

CZ	NÁVOD K POUŽITÍ
SK	NÁVOD NA OBSLUHU
HU	KEZELÉSI ÉS KARBANTARTÁSI UTASÍTÁS
RUS	ИНСТРУКЦИЯ ПО ЭКСПЛУАТАЦИИ
NO	INSTRUKSJONSVEILEDNING
TR	TALİMAT KILAVUZU
RO	MANUAL DE INSTRUCȚIUNI
BG	РЪКОВОДСТВО С ИНСТРУКЦИИ
SRB	UPUTSTVO ZA UPOTREBU
LT	NAUDOJIMO VADOVAS
EST	KASUTUSJUHEND
LV	LIETOŠANAS ROKASGRĀMATA
AR	دليل الإرشادات

OILLESS COMPRESSOR

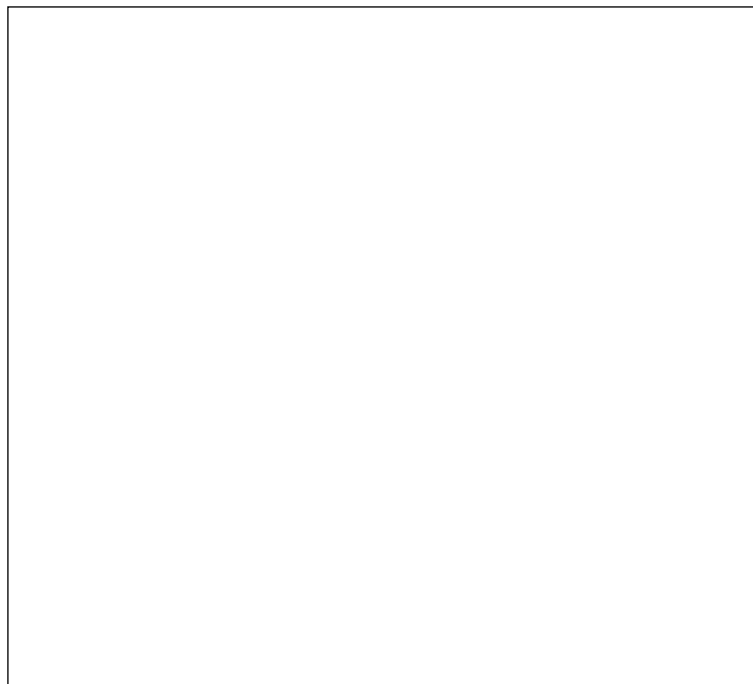

IT	MANUALE D'USO E MANUTENZIONE	21
EN	INSTRUCTION MANUAL	25
FR	MODE D'EMPLOI	29
DE	BEDIENUNGS- UND WARTUNGSHANDBUCH	33
ES	MANUAL DE USO Y MANTENIMIENTO	37
PT	MANUAL DE INSTRUÇÕES	41
NL	HANDLEIDING	45
DK	BRUGERVEJLEDNING	49
SE	INSTRUKTIONSBOK	53
FI	OHJEKÄSIKIRJA	57
GR	ΟΔΗΓΙΕΣ ΧΡΗΣΗΣ	61
PL	INSTRUKCJA OBSŁUGI	65
HR	PRIRUČNIK ZA UPORABU I ODRŽAVANJE	69
SLO	NAVODILA ZA UPORABO	73
CZ	NÁVOD K POUŽITÍ	77
SK	NÁVOD NA OBSLUHU	81
H	KEZELÉSI ÉS KARBANTARTÁSI UTASÍTÁS	85
RUS	ИНСТРУКЦИЯ ПО ЭКСПЛУАТАЦИИ	89
NO	INSTRUKSJONSVEILEDNING	93
TR	TALİMAT KILAVUZU	97
RO	MANUAL DE INSTRUCȚIUNI	101

BG	РЪКОВОДСТВО С ИНСТРУКЦИИ	105
SRB	UPUTSTVO ZA UPOTREBU	109
LT	NAUDOJIMO VADOVAS	113
EST	KASUTUSJUHEND	117
LV	LIETOŠANAS ROKASGRĀMATA	121
AR	دليل الإرشادات	125
SCHEMA ELETTRICO – WIRING DIAGRAM – SCHÉMA DE CÂBLAGE – SCHALTPLAN – DIAGRAMA DE CABLEADO – ESQUEMA ELÉTRICO – AANSLUITSCHEMA – LEDNINGSDIAGRAM – KOPPLINGSSCHEMA – KYTKENTÄKAAVIO – ELEKTROMOS KAPCSOLÁSI RAJZ – ΗΛΕΚΤΡΙΚΟ ΔΙΑΓΡΑΜΜΑ – SCHEMAT ELEKTRYCZNY – SHEMA OŽIČENJA – ŽIČNI DIAGRAM – SCHÉMA ZAPOJENÍ – SCHÉMA ZAPOJENIA – ПРИНЦИПИАЛЬНАЯ СХЕМА ЭЛЕКТРИЧЕСКИХ СОЕДИНЕНИЙ – KABELDIAGRAM – ELEKTRİK ŞEMASI – DIAGRAMĂ DE CABLARE – СХЕМА НА ЕЛЕКТРИЧЕСКИ ВРЪЗКИ – ŠEMA OŽIČENJA – ELEKTROS SCHEMA – JUHTMESTIKU SKEEM – ELEKTROINSTALĀCIJAS SHĒMA – مخطط توصيلات الأسلاك		128

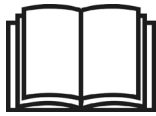

IT	Leggere attentamente il manuale d'istruzioni prima dell'uso
EN	Carefully read the instruction manual before use
FR	Lisez attentivement le mode d'emploi avant utilisation
DE	Lesen Sie die Gebrauchsanweisung vor der Verwendung sorgfältig durch
ES	Antes de usar, lea atentamente el manual de instrucciones.
PT	Ler com atenção o manual de instruções antes do uso
NL	Lees voor gebruik deze handleiding zorgvuldig door
DK	Læs brugervejledningerne grundigt inden brug
SE	Läs noggrant igenom instruktionsboken innan användning
FI	Lue ohjekäsikirja huolellisesti ennen käyttöä
GR	Διαβάστε προσεκτικά το εγχειρίδιο οδηγιών πριν από την χρήση
PL	Przed użyciem urządzenia należy dokładnie przeczytać instrukcję obsługi.
HR	Prije uporabe pažljivo pročitajte priručnik s uputama
SLO	Pred uporabo skrbno preberite navodila.
H	Használat előtt figyelmesen olvassa el a használati útmutatót!
CZ	Před použitím si pozorně přečtěte návod k použití
SK	Pred použitím si pozorne prečítajte návod na obsluhu
RUS	Перед использованием внимательно прочтите инструкцию по эксплуатации.
NO	Les brukerveiledningen grundig før bruk
TR	Kullanmadan önce talimat kılavuzunu dikkatlice okuyun
RO	Citiți cu atenție manualul de instrucțiuni înainte de utilizare
BG	Преди употреба прочетете внимателно ръководството с инструкции
SRB	Pre upotrebe pažljivo pročitajte uputstvo za upotrebu.
LT	Prieš naudodami atidžiai perskaitykite naudojimo vadovą
EST	Enne seadme kasutamist lugege kasutusjuhend hoolikalt läbi
LV	Pirms lietošanas rūpīgi izlasiet lietošanas rokasgrāmatu
AR	الرجاء قراءة دليل الإرشادات بدقة وعناية قبل الاستخدام



IT	Attenzione corrente elettrica
EN	Caution: electric current
FR	Attention : courant électrique
DE	Vorsicht: elektrischer Strom
ES	Precaución: corriente eléctrica
PT	Cuidado: corrente elétrica
NL	Let op: elektrische stroom
DK	Forsigtig: elektrisk strøm
SE	Varning:
FI	Huomio: sähkövirta
GR	Προσοχή: ηλεκτρικό ρεύμα
PL	Przeostroga: prąd elektryczny
HR	Oprez: električna struja
SLO	Previdno: električni tok
H	Vigyázat: elektromos áram!
CZ	Pozor: elektrický proud
SK	Výstraha: elektrický prúd
RUS	Осторожно: электрический ток
NO	Forsiktig: Elektrisk strøm
TR	Dikkat: elektrik akımı
RO	Atenție: curent electric
BG	Внимание: електрически ток
SRB	Oprez: električna struja
LT	Perspėjimas: elektros srovė
EST	Ettevaatust! Elektrivool
LV	Uzmanību! Elektriskā strāva
AR	تنبيه: تيار كهربائي



IT	Pericolo di scottature
EN	Risk of burns
FR	Risque de brûlure
DE	Gefahr von Verbrennungen
ES	Riesgo de quemaduras
PT	Risco de queimaduras
NL	Gevaar voor brandwonden
DK	Risiko for forbrændinger
SE	Risk för brännskador
FI	Palovammavaara
GR	Κίνδυνος εγκαυμάτων
PL	Ryzyko oparzenia
HR	Rizik od opeklin
SLO	Nevarnost opeklin
H	Égési sérülés veszélye!
CZ	Nebezpečí popálení
SK	Nebezpečenstvo popálenia
RUS	Опасность ожогов
NO	Risiko for forbrenning
TR	Yanma riskleri
RO	Risc de arsuri
BG	Опасност от изгаряне
SRB	Rizik od opekotina
LT	Nusideginimo pavojus
EST	Põletusoh
LV	Apdegumu risks
AR	خطر الحروق



IT	Pericolo avviamento automatico
EN	Risk of accidental start-up
FR	Risque de démarrage accidentel
DE	Gefahr einer unbeabsichtigten Inbetriebnahme
ES	Riesgo de puesta en marcha accidental
PT	Risco de arranque acidental
NL	Gevaar voor onbedoeld opstarten
DK	Risiko for utilsigtet start
SE	Risk för oavsiktlig uppstart
FI	Vahingossa käynnistymisen vaara
GR	Κίνδυνος τυχαίας εκκίνησης
PL	Ryzyko przypadkowego uruchomienia
HR	Rizik od slučajnog pokretanja
SLO	Nevarnost nenamernega zagona
H	A véletlen elindulás kockázata
CZ	Nebezpečí náhodného spuštění
SK	Nebezpečenstvo neúmyselného spustenia
RUS	Риск случайного пуска
NO	Risiko for utilsiktet oppstart
TR	Kazara başlatma riski
RO	Risc de pornire accidentală
BG	Опасност от случайно стартиране
SRB	Rizik od nenamernog uključivanja
LT	Atsitiktinio įsijungimo pavojus
EST	Juhusliku käivitamise oht
LV	Nejaušas iedarbināšanas risks
AR	خطر التشغيل بغير قصد



IT	Protezione obbligatoria della vista
EN	Always wear eye protection
FR	Portez toujours des lunettes de protection
DE	Immer Schutzbrille tragen
ES	Utilice siempre protección para los ojos
PT	Utilizar sempre proteção para os olhos
NL	Draag een veiligheidsbril
DK	Vær altid iført øjenværn
SE	Bär alltid ögonskydd
FI	Käytä aina silmiensuojainta
GR	Να φοράτε πάντα προστατευτικά για τα μάτια
PL	Należy nosić zawsze okulary ochronne
HR	Uvijek nosite zaštitu za oči
SLO	Vedno nosite zaščito za oči
H	Mindig viseljen védőszemüveget!
CZ	Vždy používejte ochranu očí
SK	Vždy noste ochranu očí
RUS	Всегда надевайте защитные очки
NO	Bruk alltid øyevern
TR	Her zaman göz koruyucu takın
RO	Purtați întotdeauna echipament de protecție pentru ochi
BG	Винаги носете защита за очите
SRB	Uvek nosite zaštitu za oči
LT	Visada dėvėkite akių apsaugą
EST	Kandke alati silmakaitset
LV	Vienmēr valkājiet aizsargbrilles
AR	يجب دائماً ارتداء وسيلة حماية للعينين



IT	Gruppo pompante
EN	Pumping unit
FR	Unité de pompage
DE	Pumpeneinheit
ES	Unidad de bombeo
PT	Unidade de bombeamento
NL	Pomp
DK	Pumpeenhed
SE	Pumpaggregat
FI	Pumppuyksikkö
GR	Μονάδα άντλησης
PL	Zespół pompowania
HR	Pumpni sklop
SLO	Črpalna enota
H	Kompresszor egység
CZ	Čerpací jednotka
SK	Čerpacia jednotka
RUS	Насосный агрегат
NO	Pumpenhet
TR	Pompalama ünitesi
RO	Unitate de pompare
BG	Помпен агрегат
SRB	Pumpna jedinica
LT	Siurblys
EST	Pumbaüksus
LV	Sūkņšāšanas mezgls
AR	وحدة ضخ



IT	Potenza motore
EN	Motor power
FR	Puissance du moteur
DE	Motorleistung
ES	Potencia del motor
PT	Potência do motor
NL	Motorvermogen
DK	Motoreffekt
SE	Motoreffekt
FI	Moottorin teho
GR	Ισχύς κινητήρα
PL	Moc silnika
HR	Snaga motora
SLO	Moč motorja
H	Motorteljesítmény
CZ	Výkon motoru
SK	Výkon motora
RUS	Мощность двигателя
NO	Motoreffekt
TR	Motor gücü
RO	Putere motor
BG	Мощност на двигателя
SRB	Snaga motora
LT	Variklio galia
EST	Mootori võimsus
LV	Motora jauda
AR	قوة محرك



IT	Capacità serbatoio
EN	Tank capacity
FR	Capacité du réservoir
DE	Inhaltsvermögen des Behälters
ES	Capacidad del depósito
PT	Capacidade do depósito
NL	Tankinhoud
DK	Tankkapacitet
SE	Tankens kapacitet
FI	Säiliön tilavuus
GR	Χωρητικότητα δεξαμενής
PL	Pojemność zbiornika
HR	Zapremnina spremnika
SLO	Prostornina rezervoarja
H	Tartály térfogat
CZ	Objem nádrže
SK	Objem nádrže
RUS	Емкость резервуара
NO	Tankkapasitet
TR	Tank kapasitesi
RO	Capacitate rezervor
BG	Вместимост на резервоара
SRB	Kapacitet rezervoara
LT	Rezervuaro talpa
EST	Paagi maht
LV	Tvertnes ietilpība
AR	سعة الخزان



IT	Aria aspirata
EN	Intake air
FR	Air d'admission
DE	Ansaugluft
ES	Aire de entrada
PT	Admissão de ar
NL	Inlaatlucht
DK	Indsugningsluft
SE	Inluft
FI	Imuilma
GR	Εισαγωγή αέρος
PL	Powietrze dolotowe
HR	Usisani zrak
SLO	Dovodni zrak
H	Levegő beszívás
CZ	Nasávaný vzduch
SK	Nasávaný vzduch
RUS	Всасываемый воздух
NO	Inløpsluft
TR	Giriş havası
RO	Aer de aspirare
BG	Входящ въздух
SRB	Ulazni vazduh
LT	Jsiurbiamas oras
EST	Imiõhk
LV	Gaisa ieplūde
AR	مدخل هواء



IT	Corrente assorbita
EN	Current consumption
FR	Consommation de courant
DE	Stromverbrauch
ES	Consumo actual
PT	Consumo de corrente
NL	Stroomverbruik
DK	Strømforbrug
SE	Strömförbrukning
FI	Virrankulutus
GR	Κατανάλωση ρεύματος
PL	Zużycie energii
HR	Potrošnja struje
SLO	Poraba energije
H	Áramfogyasztás
CZ	Spotřeba proudu
SK	Spotreba elektrického prúdu
RUS	Потребляемый ток
NO	Strømforbruk
TR	Anlık tüketim
RO	Consum de curent
BG	Потребление на ток
SRB	Potrošnja struje
LT	Suvartojamos srovės kiekis
EST	Praegune kulu
LV	Strāvas patēriņš
AR	استهلاك تيار



IT	Pressione max.
EN	Max. pressure
FR	Pression max.
DE	Max. Druck
ES	Presión máx.
PT	Máx. pressão
NL	Max. druk
DK	Maks. tryk
SE	Max. tryck
FI	Maks.paine
GR	Μέγιστη πίεση
PL	Ciśnienie maks.
HR	Maks. tlak
SLO	Najv. tlak
H	Max. nyomás
CZ	Max. tlak
SK	Max. tlak
RUS	Макс. раб. давление
NO	Maks. trykk
TR	Maks. basınç
RO	Presiune maximă
BG	Максимално налягане
SRB	Maksimalni pritisak
LT	Didž. slėgis
EST	Maksimaalne rõhk
LV	Maks. spiediens
AR	أقصى ضغط



IT	Giri / min.
EN	RPM / min.
FR	tours/min
DE	U/min
ES	RPM
PT	RPM / min.
NL	RPM / min.
DK	omdr./min.
SE	Varv/min.
FI	RPM / min.
GR	RPM / min.
PL	OBR./min
HR	o/min
SLO	vrt./min.
H	ford/perc
CZ	Otáčky za minutu
SK	Otáčky za minútu
RUS	Об/мин.
NO	Omdr./min.
TR	RPM / min.
RO	RPM/min.
BG	Об/мин
SRB	o/min
LT	Aps./min.
EST	Pöörlemiskiirus
LV	Apgr./min
AR	لفة/ دقيقة



IT	Tensione e frequenza
EN	Voltage and frequency
FR	Tension et fréquence
DE	Spannung und Frequenz
ES	Voltaje y frecuencia
PT	Tensão e frequência
NL	Spanning en frequentie
DK	Spænding og frekvens
SE	Spänning och frekvens
FI	Jännite ja taajuus
GR	Τάση και συχνότητα
PL	Napięcie i częstotliwość
HR	Napon i frekvencija
SLO	Napetost in frekvenca
H	Feszültség és frekvencia
CZ	Napětí a frekvence
SK	Napätie a frekvencia
RUS	Напряжение и частота
NO	Spenning og frekvens
TR	Voltaj ve frekans
RO	Tensiune și frecvență
BG	Напрежение и честота
SRB	Napon i frekvencija
LT	Įtampa ir dažnis
EST	Pinge ja sagedus
LV	Spriegums un frekvence
AR	الفولتية والتردد



IT	Sezione cavo di alimentazione
EN	Power wire cross-section area
FR	Zone de section transversale du câble d'alimentation
DE	Querschnittsfläche der Stromleitung
ES	Área de la sección transversal del cable de alimentación
PT	Área da secção transversal do cabo de alimentação
NL	Doorsnede stroomdraad
DK	Tværsnit af strømforsyningsledning
SE	Strömkabelns tvärsnittsarea
FI	Sähköjohtimen poikkipinta-ala
GR	Επιφάνεια διατομής; καλωδίων τροφοδοσίας
PL	Pole przekroju przewodu zasilającego
HR	Presjek kabela za napajanje
SLO	Površina preseka napajalnega kabla
H	Tápkábel keresztmetszete
CZ	Průřez napájecího vodiče
SK	Prierez elektrického kábla
RUS	Площадь сечения силовых проводников
NO	Strømkabel kryssnittområde
TR	Güç kablosu kesit alanı
RO	Zonă secțiune transversală cablu de alimentare
BG	Зона на напречно сечение на захранващ кабел
SRB	Poprečni presek kabla za napajanje
LT	Maitinimo laido skerspjūvio plotas
EST	Toitejuhtme ristlõike pindala
LV	Barošanas kabeļa šķērsriezuma laukums
AR	مساحة المقطع العرضي لسلك الطاقة

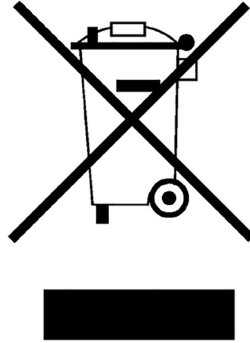

I	<p>L'apparecchio non può essere smaltito nei normali rifiuti domestici.</p> <p>Questo apparecchio dispone di contrassegno ai sensi della direttiva europea 2012/19/UE in materia di apparecchi elettrici ed elettronici (waste electrical and electronic equipment - WEEE).</p> <p>Questa direttiva definisce le norme per la raccolta e il riciclaggio degli apparecchi dismessi valide su tutto il territorio dell'Unione Europea. Per la restituzione di un dispositivo smesso, si prega di servirsi dei sistemi di restituzione e di raccolta messi a disposizione nei singoli paesi di utilizzo.</p>
EN	<p>The device may not be disposed of with household waste.</p> <p>This appliance is labelled in accordance with European Directive 2012/19/EU concerning used electrical and electronic appliances (Waste Electrical and Electronic Equipment - WEEE).</p> <p>The guideline determines the framework for the return and recycling of used appliances as applicable throughout the EU. To return your used device, please use the return and collection systems available to you.</p>
FR	<p>L'appareil ne doit pas être jeté avec les ordures ménagères.</p> <p>Cet appareil est étiqueté conformément à la directive européenne 2012/19/UE concernant les appareils électriques et électroniques usagés (Déchets d'équipements électriques et électroniques - DEEE).</p> <p>La directive détermine le cadre pour le retour et le recyclage des appareils usagés applicable dans toute l'UE. Pour retourner votre appareil usagé, veuillez utiliser les systèmes de retour et de collecte mis à votre disposition.</p>
DE	<p>Das Gerät darf nicht über den Hausmüll entsorgt werden.</p> <p>Dieses Gerät ist gemäß der europäischen Richtlinie 2012/19/UE über Elektro- und Elektronik-Altgeräte (Waste Electrical and Electronic Equipment - WEEE) gekennzeichnet.</p> <p>Die Richtlinie legt die Rahmenbedingungen für die Rücknahme und das Recycling von Altgeräten fest, die EU-weit gelten. Zur Rückgabe Ihres Altgerätes nutzen Sie bitte die Ihnen zur Verfügung stehenden Rückgabe- und Sammelsysteme.</p>
ES	<p>El dispositivo no puede eliminarse como un residuo doméstico.</p> <p>Este aparato está marcado con el símbolo de cumplimiento con la Directiva Europea 2012/19/UE relativa a los aparatos eléctricos y electrónicos usados (Residuos de aparatos eléctricos y electrónicos - RAEE).</p> <p>La normativa establece el marco para la devolución y el reciclado de electrodomésticos usados, según corresponda en toda la UE. Para reciclar su dispositivo usado, utilice los sistemas de recogida y tratamiento disponibles.</p>
PT	<p>O dispositivo não pode ser eliminado com o lixo doméstico.</p> <p>Este aparelho está etiquetado de acordo com a Diretiva Europeia 2012/19/UE relativa a aparelhos elétricos e eletrónicos usados (Resíduos de equipamentos elétricos e eletrónicos - WEEE).</p> <p>A linha guia determina a estrutura para a devolução e reciclagem de aparelhos usados, conforme aplicável em toda a UE. Para devolver o seu dispositivo usado, por favor, use os sistemas de devolução e recolha disponíveis na sua área.</p>
NL	<p>Dit apparaat mag niet bij het gewone huisvuil worden weggegooid</p> <p>Dit apparaat is geëtiketteerd conform de Europese richtlijn 2012/19/EU betreffende afgedankte elektrische en elektronische apparatuur (AEEA) - (Waste electrical and electronic equipment - WEEE).</p> <p>Deze richtlijn bepaalt het kader voor het inzamelen en recyclen van gebruikte apparaten en is van toepassing in de hele EU. Om uw gebruikte apparaat in te leveren, kunt u het beste gebruik maken van de voor u beschikbare inzamel- en recyclingsystemen.</p>
DK	<p>Enheden må ikke bortskaffes sammen med husholdningsaffald.</p> <p>Denne apparat er mærket i overensstemmelse med europæisk direktiv 2012/19/UE om affald af elektrisk og elektronisk udstyr (Waste Electrical and Electronic Equipment - WEEE).</p> <p>Retningslinjen bestemmer rammerne for returnering og genbrug af brugte apparater, som er gældende i hele EU. For at returnere din brugte enhed skal du bruge de retur- og indsamlingssystemer, der er tilgængelige for dig.</p>
SE	<p>Anordningen kan inte skaffas undan med hushållsavfall.</p> <p>Denna apparat är märkt i enlighet med EU-direktiv 2012/19/EU om begagnade elektriska och elektroniska apparater (om avfall som utgörs av eller innehåller elektrisk och elektronisk utrustning - WEEE).</p> <p>Riktlinjen fastställer metoden för återlämnande och återvinning av begagnade apparater som gäller i hela EU. För att lämna tillbaka din begagnade enhet, använd de återlämnings- och sorteringssystem som finns tillgängliga.</p>

FI	<p>Laitetta ei saa hävittää talousjätteiden mukana. Tässä laitteessa on sähkö- ja elektroniikkalaiteromua koskevan eurooppalaisen direktiivin 2012/19/EU mukainen merkintä (sähkö- ja elektroniikkalaiteromu - SER). Ohje määrittää koko EU:n alueella voimassa olevat säännöt käytettyjen laitteiden palautukselle ja kierrätykselle. Palauta käytetty laite saatavilla oleviin palautus- ja kierrätysjärjestelmiin.</p>
GR	<p>Η συσκευή δεν μπορεί να απορριφθεί με τα οικιακά απορρίμματα. Αυτή η συσκευή φέρει ετικέτα σύμφωνα με την Ευρωπαϊκή Οδηγία 2012/19/UE σχετικά με τις χρησιμοποιημένες ηλεκτρικές και ηλεκτρονικές συσκευές (Waste Electrical and Electronic Equipment - WEEE). Η κατευθυντήρια γραμμή καθορίζει το πλαίσιο για την επιστροφή και την ανακύκλωση των χρησιμοποιημένων συσκευών όπως αυτό ισχύει σε ολόκληρη την ΕΕ. Για να επιστρέψετε την χρησιμοποιημένη συσκευή σας, χρησιμοποιήστε τα συστήματα επιστροφής και συλλογής που έχετε στη διάθεση σας.</p>
PL	<p>Zabrania się utylizacji urządzenia razem z odpadami gospodarstwa domowego. Urządzenie jest oznaczone zgodnie z Dyrektywą Parlamentu Europejskiego i Rady 2012/19/UE w sprawie zużytego sprzętu elektrycznego i elektronicznego (Zużyty sprzęt elektryczny i elektroniczny – WEEE). Dyrektywa określa zasady zwrotu i recyklingu zużytych urządzeń obowiązujące w całej Unii Europejskiej. Aby zwrócić używane urządzenie, należy skorzystać z dostępnych systemów zwrotu i odbioru.</p>
HR	<p>Uređaj se ne smije odlagati zajedno s otpadom iz kućanstva. Ovaj je uređaj označen u skladu s europskom Direktivom 2012/19/EU o otpadnoj električnoj i elektroničkoj opremi (OEEO). Smjernicom se određuje okvir vraćanja i recikliranja rabljenih uređaja, koji je primjenjiv u cijeloj EU. Za vraćanje svog rabljenog uređaja molimo iskoristite sustave za vraćanje i sakupljanje koje imate na raspolaganju.</p>
SLO	<p>Naprave ne smete odvreči med gospodinjske odpadke. Ta naprava je označena v skladu z evropsko Direktivo 2012/19/EU o rabljenih električnih in elektronskih napravah (odpadna električna in elektronska oprema – OEEO). Smernica določa okvir za vračanje in recikliranje rabljenih aparatov, kot velja v celotni EU. Če želite vrniti rabljeno napravo, uporabite razpoložljive sisteme vračila in zbiranja.</p>
H	<p>Leselejtezés esetén a készüléket nem szabad a háztartási hulladék közé helyezni. Ezt a készüléket a használt elektromos és elektronikus készülékekről szóló 2012/19/EU európai irányelvnek megfelelően, leselejtezés esetére a WEEE (elektromos hulladék) címkével látták el. Az iránymutatás meghatározza a használt készülékek visszavételének és újrafeldolgozásának kereteit az EU egész területén alkalmazandó módon. Használt készülékei visszaszolgáltatásához kérjük, használja a rendelkezésére álló visszavételi és gyűjtési rendszereket.</p>
CZ	<p>Zařízení nesmí být likvidováno spolu s domovním odpadem. Tento spotřebič je označen v souladu s evropskou směrnicí 2012/19/EU o použitých elektrických a elektronických zařízeních (odpadní elektrická a elektronická zařízení – OEEZ). Směrnice určuje rámec pro vrácení a recyklaci použitých spotřebičů, který je uplatňován v celé EU. Chcete-li vrátit použité zařízení, použijte systémy vrácení a sběru, které máte k dispozici.</p>
SK	<p>Zariadenie sa nesmie likvidovať spolu s domovým odpadom. Toto zariadenie je označené v súlade s európskou smernicou 2012/19/EÚ o použitých elektrických a elektronických zariadeniach (Odpad z elektrických a elektronických zariadení – OEEZ). Táto smernica určuje rámec pre odovzdanie a recykláciu použitých zariadení, ktorý sa uplatňuje v celej EÚ. Na vrátenie použitého zariadenia použite systémy na odovzdanie a zber, ktoré máte k dispozícii.</p>
RUS	<p>Устройство нельзя утилизировать вместе с бытовыми отходами. Этот прибор имеет маркировку в соответствии с Европейской директивой 2012/19/ЕС, относящейся к бывшим в употреблении электрическим и электронным устройствам (Waste Electrical and Electronic Equipment - WEEE). Руководство определяет рамки возврата и переработки использованной техники, применимые на всей территории ЕС. Чтобы вернуть использованное устройство, воспользуйтесь доступными вам системами возврата и сбора.</p>
NO	<p>Enheten må ikke kasseres i husholdningsavfallet Dette apparatet er merket i henhold til Europadirektivet 2012/19/UE angående elektrisk og elektronisk avfall (Waste Electrical and Electronic Equipment - WEEE). Disse retningslinjene fastsetter rammeverket for retur og resirkulering av brukte apparater, og gjelder over hele EU. Ta kontakt med lokale avfallshåndteringselskaper for å returnere apparatet ditt.</p>
TR	<p>Cihaz, evsel atıklarla birlikte atılamaz. Bu cihaz, kullanılmış elektrikli ve elektronik cihazlara (Atık Elektrikli ve Elektronik Ekipman - WEEE) ilişkin Avrupa Parlamentosu ve Konseyi 2012/19/AT Yönetmeliğine uygun olarak uygunluk etiketlenmiştir. Kılavuz, AB genelinde geçerli olduğu üzere kullanılmış cihazların iadesi ve geri dönüşümüne ilişkin çerçeveyi belirlemektedir. Kullanılmış cihazınızı iade etmek için lütfen kullanabileceğiniz iade ve toplama sistemlerini kullanın.</p>
RO	<p>Dispozitivul nu poate fi eliminat împreună cu deșeurile menajere. Acest aparat este etichetat în conformitate cu Directiva Europeană 2012/19/UE cu privire la dispozitivele electrice și electronice uzate (Deșeuri de echipamente electrice și electronice - DEEE). Directiva determină cadrul pentru returnarea și reciclarea aparatelor uzate aplicabil în UE. Pentru a returna dispozitivul dumneavoastră uzat, vă rugăm folosiți sistemele de returnare și colectare disponibile.</p>

BG	<p>Не може да изхвърляте устройството с битовите отпадъци.</p> <p>Този уред е етикиран в съответствие с Европейската директива 2012/19/UE относно използвани електрически и електронни уреди (Отпадъци от електрическо и електронно оборудване – WEEE).</p> <p>Указанието определя рамката за връщането и рециклирането на използвани уреди, както е приложимо в целия ЕС. За да върнете вашето използвано устройство, моля, използвайте наличните за вас системи за връщане и събиране.</p>
SRB	<p>Uređaj se ne sme odlagati sa kućnim otpadom.</p> <p>Ovaj uređaj označen je u skladu sa evropskom Direktivom 2012/19/EU o korišćenim električnim i elektronskim uređajima (otpadna električna i elektronska oprema – OEEO).</p> <p>Smernice određuju okvir za vraćanje i reciklažu korišćenih uređaja koji se primenjuje u celoj EU. Da biste vratili korišćeni uređaj, koristite sisteme za vraćanje i prikupljanje koji su vam dostupni.</p>
LT	<p>Prietaiso negalima išmesti kartu su buitinėmis atliekomis.</p> <p>Šis prietaisas yra paženklintas remiantis Europos Sąjungos direktyva 2012/19/ES dėl naudotos elektros ir elektroninės įrangos (elektros ir elektroninės įrangos atliekos – EEI atliekos).</p> <p>Šios gairės nustato naudotų prietaisų grąžinimo ir perdirbimo sistemą, taikomą visoje ES. Norėdami grąžinti naudotą įrenginį, naudokite jums prieinamas grąžinimo ir surinkimo sistemas.</p>
EST	<p>Seadet ei tohi visata olmeprügi hulka.</p> <p>See seade on märgistatud vastavalt Euroopa Liidu direktiivile 2012/19/EL, mis käsitleb kasutatud elektri- ja elektroonikaseadmeid (elektri- ja elektroonikaseadmete jäätmed – WEEE).</p> <p>See suunis määrab kindlaks kasutatud seadmete tagastamise ja ringlussevõtu raamistiku, nagu see on kohaldatav kogu ELis. Kasutatud seadme tagastamiseks kasutage teile kättesaadavaid tagastus- ja kogumissüsteeme.</p>
LV	<p>Šo ierīci nedrīkst izmest sadzīves atkritumos.</p> <p>Šī ierīce ir marķēta saskaņā ar Eiropas direktīvu 2012/19/ES par lietotām elektriskajām un elektroniskajām iekārtām (elektrisko un elektronisko iekārtu atkritumi, EEIA).</p> <p>Šī vadlīnija nosaka lietoto iekārtu atgriešanas un pārstrādes sistēmu, kas piemērojama visā ES. Lai atgrieztu lietoto ierīci, lūdzu, izmantojiet jums pieejamās atgriešanas un savākšanas sistēmas.</p>
AR	<p>لا يجوز التخلص من هذا الجهاز مع المخلفات المنزلية.</p> <p>هذا الجهاز يحتوي على علامات وملصقات/بطاقات طبقاً للتوجيه الأوروبي UE/19/2012 بشأن الأجهزة الكهربائية والإلكترونية المستعملة (توجيه نفايات المعدات الكهربائية والإلكترونية «WEEE»).</p> <p>وهذا التوجيه يحدد إطار عمل إرجاع وإعادة تدوير الأجهزة المستعملة حسبما ينطبق في أرجاء الاتحاد الأوروبي. ولإعادة جهاز مستعمل، الرجاء استخدام أنظمة الإرجاع والجمع المتوفرة في البلد المعني.</p>

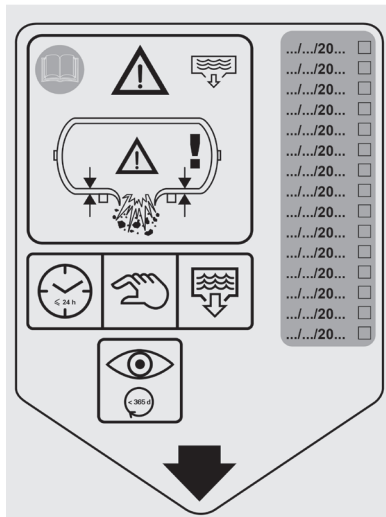

IT	Etichetta spurgo - spurgare il serbatoio ogni giorno - far controllare annualmente lo spessore della parete del serbatoio da un organismo notificato, annotando sull'etichetta la data dell'intervento.
EN	Purging label - Purge the tank every day - Have the wall thickness of the tank checked once a year by a notified body. Record the servicing date on the label.
FR	Étiquette de purge - Purgez le réservoir tous les jours - Faites contrôler l'épaisseur de la paroi du réservoir une fois par an par un organisme notifié. Notez la date d'entretien sur l'étiquette.
DE	Spüleetikett - Spülen Sie den Behälter täglich - Lassen Sie die Wandstärke des Behälters einmal im Jahr von einer benannten Stelle überprüfen. Notieren Sie das Servicedatum auf dem Etikett.
ES	Etiqueta de purga - Purgue el depósito cada día - Haga que un organismo notificado revise el grosor de la pared del depósito una vez al año. Anote la fecha del mantenimiento en la etiqueta.
PT	Etiqueta de purga - Purgar o depósito todos os dias - Fazer verificar a espessura da parede do depósito uma vez por ano por um organismo notificado. Registrar a data da manutenção na etiqueta.
NL	Etiket doorspoelen - Spoel de tank elke dag door - Laat de wanddikte van de tank eenmaal per jaar controleren door een erkende instantie. Noteer de datum van de onderhoudsbeurt op het etiket.
DK	Udluftningsetiket - Udluft tanken hver dag - Få tankens vægtykkelse kontrolleret en gang om året af et bemyndiget organ. Skriv servicedatoen på etiketten.
SE	Rengöringsetikett - Rensa tanken varje dag - Låt ett anmält organ kontrollera väggtyckelen på tanken en gång om året. Anteckna servicedatum på etiketten.
FI	Tyhjennyksen kilpi - Tyhjennä kondenssivesi joka päivä - Pyydä kerran vuodessa ilmoitetulta laitokselta säiliön seinän paksuuden tarkastus. Tarkasta huollon päivämäärä kilvestä.
GR	Ετικέτα καθαρισμού - Καθαρίστε την δεξαμενή σε καθημερινή βάση - Ελέγξτε το πάχος του τοιχώματος της δεξαμενής μία φορά το χρόνο από έναν κοινοποιημένο οργανισμό. Καταγράψτε την ημερομηνία συντήρησης στην ετικέτα.
PL	Etykieta opróżniania - Codziennie opróżniać zbiornik - Raz w roku zlecać upoważnionej instytucji kontrolę grubości ścian zbiornika. Datę serwisowania odnotować na etykietcie.
HR	Naljepnica za odzračivanje – svakodnevno odzračite spremnik – jednom godišnje prijavljeno tijelo mora kontrolirati debljinu stijenske spremnika. Datum servisiranja mora se zabilježiti na naljepnici.
SLO	Etiketa za čiščenje – Očistite rezervoar vsak dan – Priglašeni organ naj enkrat letno preveri debelino sten rezervoarja. Na etiketo zapišite datum servisiranja.
CZ	Štítek čištění – Čistěte nádrž každý den – Nechte jednou za rok zkontrolovat tloušťku stěny nádrže notifikovanou osobou. Zaznamenejte servisní datum na štítek.
SK	Čistiaci štítok – Nádrž čistite každý deň – Nechajte raz ročne skontrolovať hrúbku steny nádrže notifikovaným orgánom. Vyznačte dátum údržby na štítok.
H	Tisztítócímke - Tisztítsa ki a tartályt minden nap - Évente egyszer ellenőriztesse a tartály falvastagságát egy bejelentett szervezettel. Jegyezze fel a szervizelés dátumát a címkére.
RUS	Табличка с информацией о продувке - Очищайте резервуар каждый день - Проверяйте толщину стенок резервуара один раз в год уполномоченным органом. Запишите дату обслуживания на табличке.
NO	Tømmetikett - Tøm tanken hver dag - Få veggtykkelsen kontrollert en gang i året av et godkjent kontrollorgan. Registrer servicedatoen på etiketten.
TR	Gazdan arındırma etiketi - Tankı her gün boşaltın - Tankın duvar kalınlığını yılda bir kez onaylanmış bir kuruluş tarafından kontrol ettirin. Bakım tarihini etikete kaydedin.

RO	Etichetă de purjare - Purjați rezervorul în fiecare zi - Dispuneți verificarea grosimii peretelui rezervorului o dată pe an de către un organism notificat. Înregistrați data de service pe etichetă.
BG	Етикет за продухване – Продухвайте резервоара всеки ден – Нотифициран орган трябва да проверява дебелината на резервоара веднъж на година. Запишете датата на обслужване върху етикета.
SRB	Oznaka za čišćenje – Čistite rezervoar svakodnevno – Nadležna služba treba da proveri debljinu zida rezervoara jednom godišnje. Zabeležite datum servisiranja na oznaci.
LT	Ištuštinimo etiketė – ištuštinkite rezervuarą kiekvieną dieną – paveskite notifikuotajai įstaigai patikrinti rezervuaro sienelių storį vieną kartą per metus. Užrašykite patikrinimo datą ant etiketės.
EST	Tühjendamise silt – tühjendage paak iga päev. Laske teavitatud asutusel kord aastas paagi seinu paksust mõõta. Märkige hoolduse kuupäev sildile.
LV	Tīrīšanas uzlīme – Tīriet tvertni katru dienu – Reizi gadā uzdodiet pilnvarotai iestādei pārbaudīt tvertnes sienu biezumu. Ierakstiet uzlīmē apkopes datumu.
AR	ملصق التطهير - يجب تطهير الخزان كل يوم، وقياس سماكة جدران الخزان مرة في السنة بواسطة جهة معننة. ويجب تسجيل تاريخ الخدمة على الملصق.

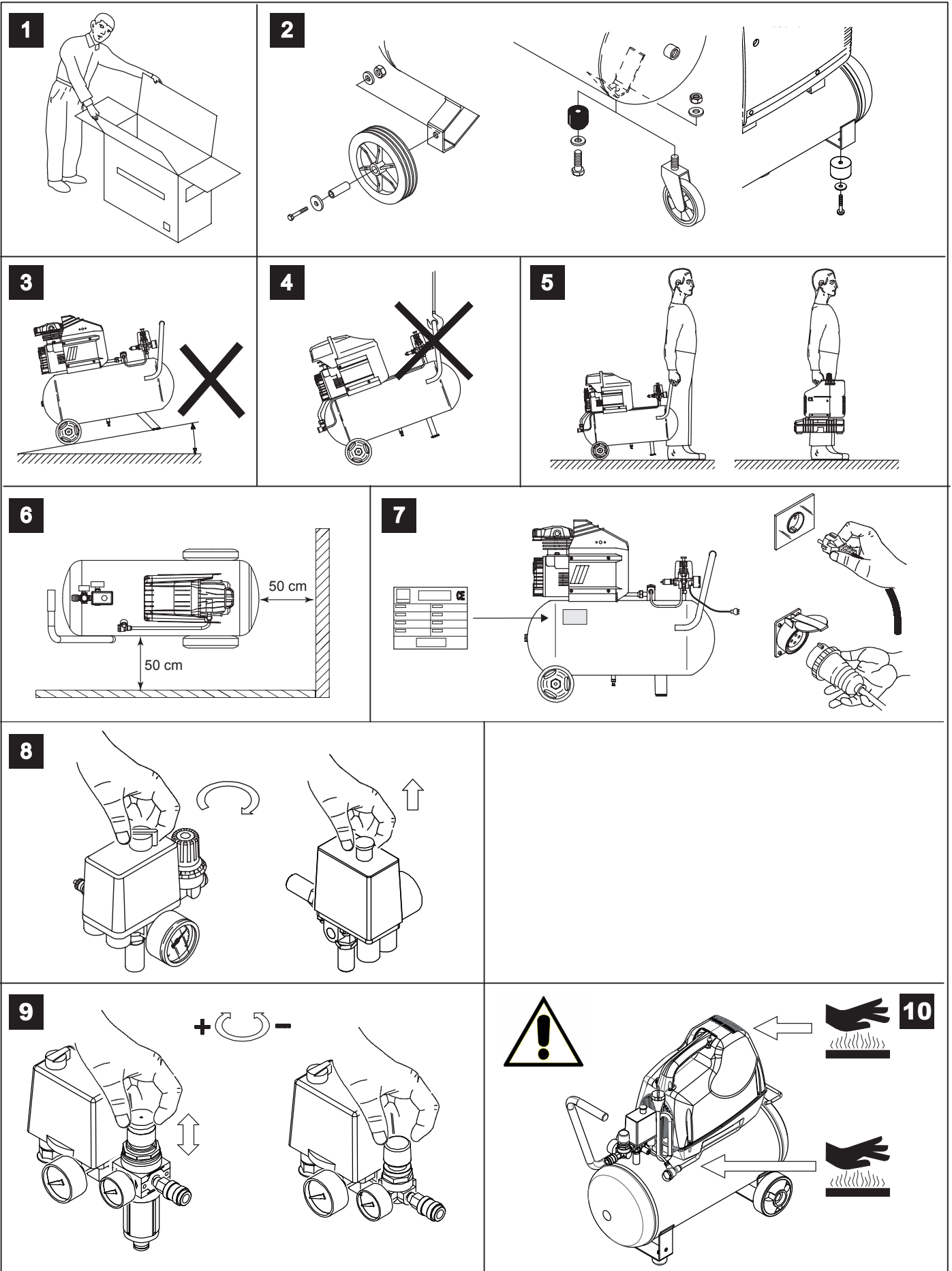

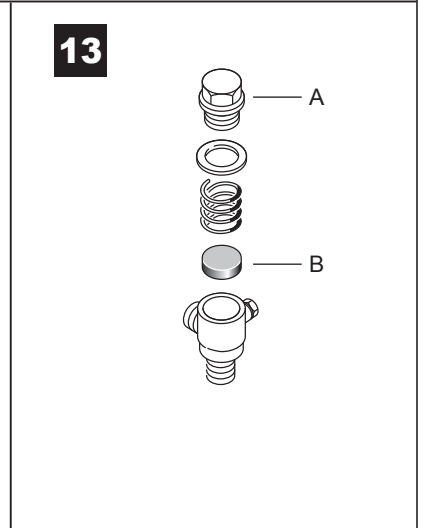
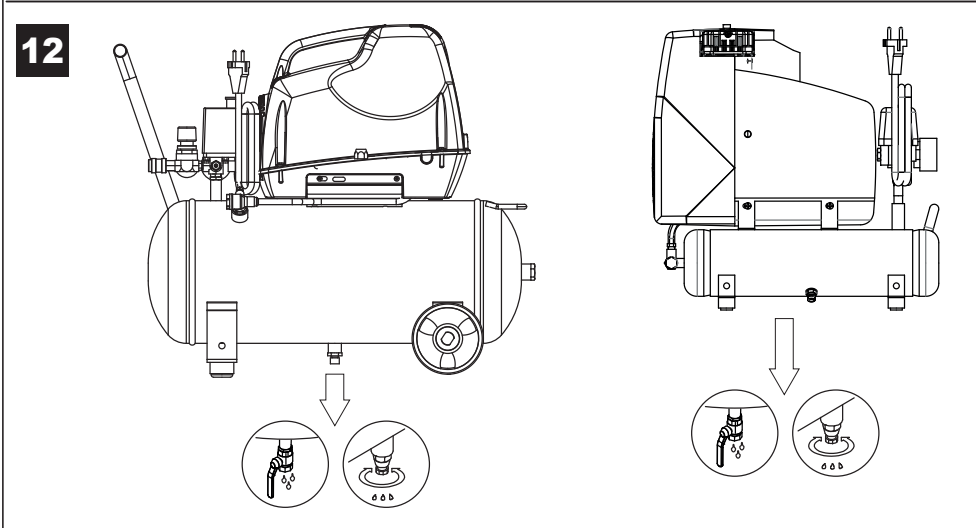
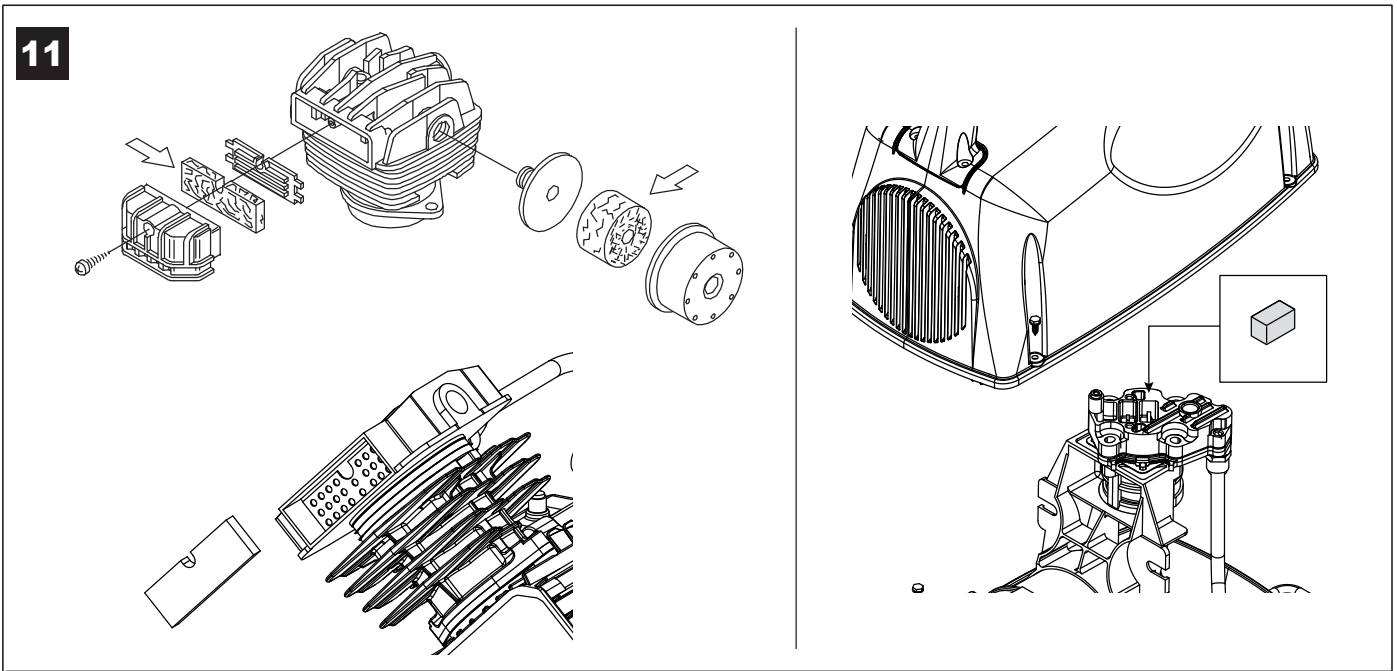

Tab. A (A) الجدول

Volt / ph فولت / طور		220-230/1	110-120/1	110-120/1
HP	kW	mm ² (*)	mm ² (*)	mm ² (*)
حصان	كيلو واط	مم ² (*)	مم ² (*)	مم ² (*)
0.75	0.65	1.5	2.5	2.5
1	0.75	1.5	2.5	2.5
1.5	1.1	2.5	4	4
2	1.5	2.5	4 - 6	4 - 6
2.5 - 3	1.8 - 2.2	4	/	/

(*)
 Sezione valida per una lunghezza massima di 20 m
 Cross-section area for max. length of 20 m
 Section transversale pour longueur max. de 20 m
 Querschnitt gilt für max. Länge von 20 m
 Área de sección transversal para una longitud máx. de 20 m
 Área da secção transversal para um comprimento máx. de 20 m
 Dwarsdoorsnede voor max. lengte van 20 m
 Tværnsnit for maks. længde på 20 m
 Tvärnsnittsarea för max. längd på 20 m
 Poikkipinta-ala 20 m:n maksimipituudelle
 Επιφάνεια διατομής για μέγιστο μήκος 20 μέτρων
 Powierzchnia przekroju w przypadku maks. długości 20 m
 مساحة المقطع العرضي لطول أقصى قدره 20 م

Presjek kabela za maks. dužinu 20 m
 Površina preseka za najv. dolžino 20 m
 Průřez pro max. délku 20 m
 Prierez pre max. dĺžku 20 m
 Tápkábel keresztmetszet max. 20 m kábelhosszúság esetén
 Площадь поперечного сечения для макс. длины 20 м
 Kryssnittområde for maks. lengde på 20 m
 Maks. 20 m uzunluk için kesit alanı
 Zonă de secțiune transversală pentru lungimea max. de 20 m
 Зона на напречно сечение за макс. дължина от 20 м
 Površina poprečnog preseka kabla za maksimalnu dužinu od 20 m
 Skerspjūvio plotas, kai didž. ilgis 20 m
 Ristloike pindala kuni 20 m pikkuse korral
 Šķērsriezuma laukums maks. garumam 20 m

1	SERBATOIO / TANK / RÉSERVOIR / BEHÄLTER / DEPÓSITO / DEPÓSITO / TANK / TANK / TANK / SÄILIÖ / ΔΕΞΑΜΕΝΗ / ZBIORNIK / SPREMNIK / REZERVOAR / NÁDRŽ / NÁDRŽ / TARTÁLY / БАК / TANK / TANK / REZERVOR / РЕЗЕРВОАР / REZERVOAR / REZERVUARAS / PAAK / TVERTNE / الخزان / صنوبر تصريف ناتج التكاثر
2	SCARICO CONDENZA / CONDENSATE DRAIN / DRAIN DE CONDENSAT / KONDENSWASSERAUSLASS / DESCARGA DE CONDENSADO / DESCARGA DE CONDENSAÇÃO / AFVOER CONDENS WATER / KONDENSUDLEDER / DRÄNERING AV KONDENSAT / KONDENSSEDEN TYHJENNYS / ΑΠΟΣΤΡΑΓΓΙΣΗ ΣΥΜΠΥΚΝΩΣΕΩΝ / ODPROWADZENIE KONDENSATU / ISPUST KONDENZATA / ODTOK KONDENZATA / ODTOK KONDENZÁTU / VÝPUST KONDENZÁTU / KONDENZVÍZ LEERESZTÉS / СЛИВ КОНДЕНСАТА / KONDENSTØMMING / YOĞUŞMA SUYU TAHLIYE / SCURGERE CONDENS / ПРОБКА ЗА ИЗТОЧВАНЕ НА КОНДЕНЗАТА / ODVOD KONDENZATA / KONDENSATO NUTEKÉJIMAS / KONDENSAADI ÄRAVOOL / KONDENSÄTA IZVADE / صنبور تصريف ناتج التكاثر
3	FILTRO ARIA / AIR FILTER / FILTRE À AIR / LUFTFILTER / FILTRO DE AIRE / FILTRO DO AR / LUCHTFILTER / LUFTFILTER / LUFTFILTER / ILMANSUODATIN / ΦΙΛΤΡΟ ΑΕΡΟΣ / FILTR POWIETRZA / FILTER ZRAKA / ZRAČNI FILTER / VZDUCHOVÝ FILTR / VZDUCHOVÝ FILTER / LÉGSZŰRŐ / ВОЗДУШНЫЙ ФИЛЬТР / LUFTFILTER / HAVA FİLTRESİ / FILTRU DE AER / ВЪЗДУШЕН ФИЛТЪР / FILTER ZA VAZDUH / ORO FILTRAS / ÖHUFILTER / GAISA FILTRS / مُنقي (فلتر) الهواء
4	VALVOLADINON RITORNO / CHECK VALVE / CLAPET ANTI-RETOUR / PRÜFVENTIL / VÁLVULADE RETENCIÓN / VÁLVULA DE RETENÇÃO / TERUGSLAGKLEP / KONTRAVENTIL / BACKVENTIL / TAKAISKUVENTTIILI / ΒΑΛΒΙΔΑ ΕΛΕΓΧΟΥ / ZAWÓR ZWROTNY / НЕПОВРАТНИ ВЕНТИЛ / НЕПОВРАТНИ ВЕНТИЛ / ZPĚTNÝ VENTIL / SPÄTNÁ Klapka / VISSZACSAPÓ SZELEP / ОБРАТНЫЙ КЛАПАН / KONTROLLVENTIL / ÇEK VALF / SUPAPĂ DE ÎNCHIDERE / КОНТРОЛЕН КЛАПАН / НЕПОВРАТНИ ВЕНТИЛ / ATBULINIS VOŽTUVAS / KONTROLLVENTIIL / PRETVĀRSTS / الصمام الراجع
5	PRESSOSTATO / PRESSURE SWITCH / PRESSOSTAT / DRUCKWÄCHTER / PRESOSTATO / PRESSÓSTATO / DRUKSCHAKELAAR / TRYKKONTAKT / TRYCKVAKT / ΠΑΙΝΕΚΥΤΚΙΝ / ΔΙΑΚΟΠΤΗΣ ΠΙΕΣΗΣ / WYŁĄCZNIK CIŚNIENIOWY / PRESOSTAT / TLAČNO STIKALO / TLAKOVÝ SPÍNAČ / TLAKOVÝ SPÍNAČ / NYOMÁSKAPCSOLÓ / РЕЛЕ ДАВЛЕНИЯ / PRESSOSTAT / BASINÇ ŞALTERİ / PRESOSTAT / ПРЕВКЛЮЧВАТЕЛ ЗА НАЛЯГАНЕ / PRESOSTAT / SLÉGIO JUNGIKLIS / RÖHULÜLITI / SPIEDIENA SLĒDZIS / مفتاح الضغط
6	RIDUTTORE DI PRESSIONE / PRESSURE REDUCER / RÉDUCTEUR DE PRESSION / DRUCKMINDERER / REDUCTOR DE PRESIÓN / REDUTOR DE PRESSÃO / DRUKREGELAAR / TRYKREDUKTIONSENHED / TRYCKREGLERVENTIL / ΠΑΙΝΕΕΝΑΛΕΝΝΙΝ / ΜΕΙΩΤΗΡΑΣ ΠΙΕΣΗΣ / REDUKTOR CIŚNIENIA / REDUKTOR TLAKA / REDUKTOR TLAKA / REDUKČNÍ VENTIL / REDUKČNÝ VENTIL / NYOMÁSCSÖKKENTŐ / РЕДУКТОР ДАВЛЕНИЯ / TRYKKREGULATOR / BASINÇ DÜŞÜRÜCÜ / REDUCTOR DE PRESIUNE / РЕДУКТОР НА НАЛЯГАНЕТО / REGULATOR PRITISKA / SLÉGIO REDUKTORIUS / RÖHUALANDAJA / SPIEDIENAREDUKTORS / مخفض الضغط
7	MANOMETRO / PRESSURE GAUGE / MANOMÈTRE / DRUCKMESSGERÄT / MANÓMETRO / MANÓMETRO / MANOMETER / TRYKMÅLER / MANOMETER / PAINEMITTARI / MANOMETRO / MANOMETR / MANOMETAR / MERILNIK TLAKA / MANOMETR / MANOMETER / NYOMÁSMÉRŐ ÓRA / ДАТЧИК ДАВЛЕНИЯ / TRYKKMÅLER / BASINÇ MANOMETRESİ / MANOMETRU / МАНОМЕТЪР / MANOMETAR / MANOMETRAS / RÖHUMŐÖDIK / MANOMETRS / مقياس الضغط
8	USCITA ARIA COMPRESSA RIDOTTA / REDUCED COMPRESSED AIR OUTLET / SORTIE D'AIR COMPRIMÉ RÉDUITE / REDUZIERTER DRUCKLUFTAUSGANG / SALIDA DE AIRE COMPRIMIDO REDUCIDA / SAÍDA DE AR COMPRIMIDO REDUZIDA / GEREDUCEERDE PERSLUCHTUITLAAT / REDUCERET TRYKLUFTUDGANG / RAJOITETTU PAINEILMAN POISTOAUUKKO / REDUCERAT TRYCKLUFTSUTSLÄPP / ΕΞΟΔΟΣ ΠΕΠΙΕΣΜΕΝΟΥ ΑΕΡΑ ΜΕΙΩΜΕΝΗΣ ΠΙΕΣΗΣ / ZREDUKOWANY WYLOT SPRĘŻONEGO POWIETRZA / IZLAZ STLAČENOG ZRAKA S REDUKCIJOM / IZPUST REDUCIRANEGA STISNJENEGA ZRAKA / REDUKOVANÝ VÝSTUP STLAČENÉHO VZDUCHU / REDUKOVANÝ VÝSTUP STLAČENÉHO VZDUCHU / CSÖKKENTETT NYOMÁSÚ SŰRÍTETT LEVEGŐ KIMENET / ВЫПУСК СЖАТОГО ВОЗДУХА / REDUSERT TRYCKLUFTUTGANG / BASINCI DÜŞÜRÜLMÜŞ KOMPRES HAVA ÇIKIŞI / İEŞİRE DE AER COMPRIMAT REDUSĂ / ИЗХОД ЗА РЕДУЦИРАН СГЪСТЕН ВЪЗДУХ / IZLAZ KOMPRIMOVANOG VAZDUHA SA SMANJENIM PRITISKOM / SUMAŽINTA SUSLĒGTOJO ORO IŠLEIDIMO ANGA / ALANDATUD SURUÖHU VÄLJALASKEAVA / SAMAZINĀTĀ SASPIESTĀ GAISA IZVADE / مخرج الهواء المضغوط المخفض

2 L

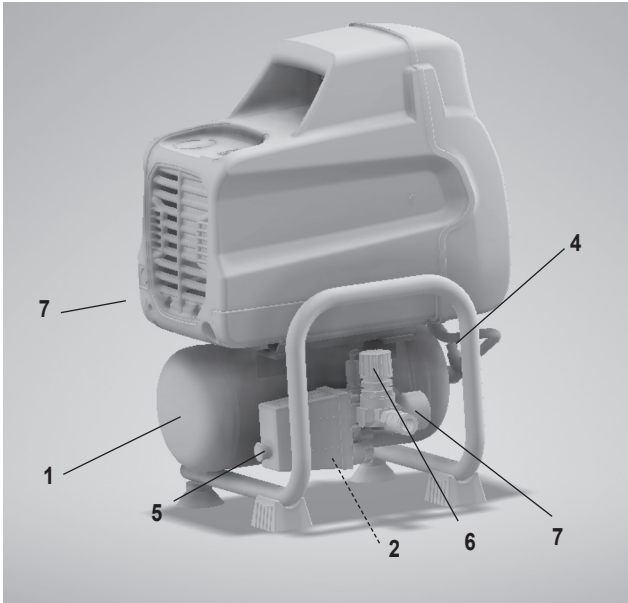

3+3 L

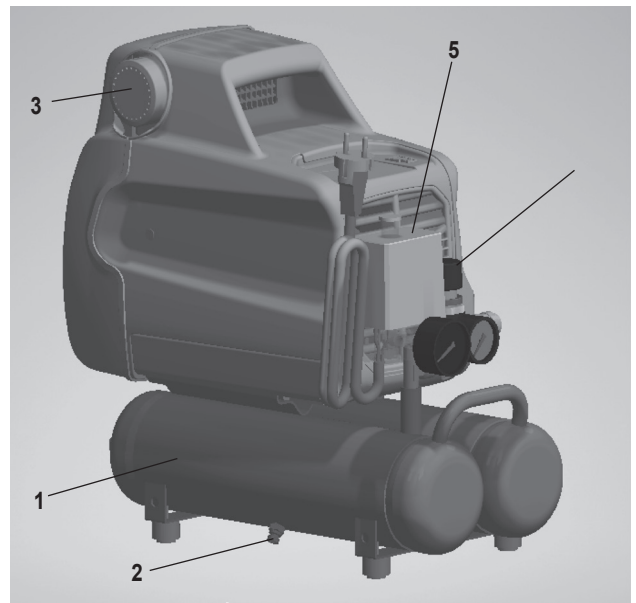

4,5+4,5 L

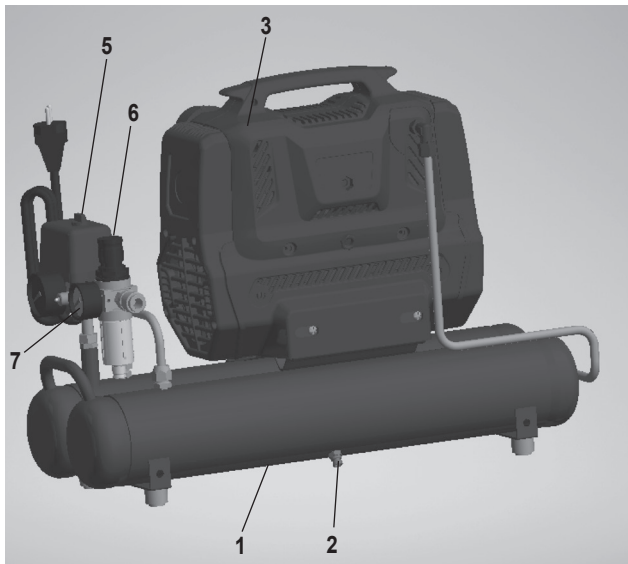

6 L

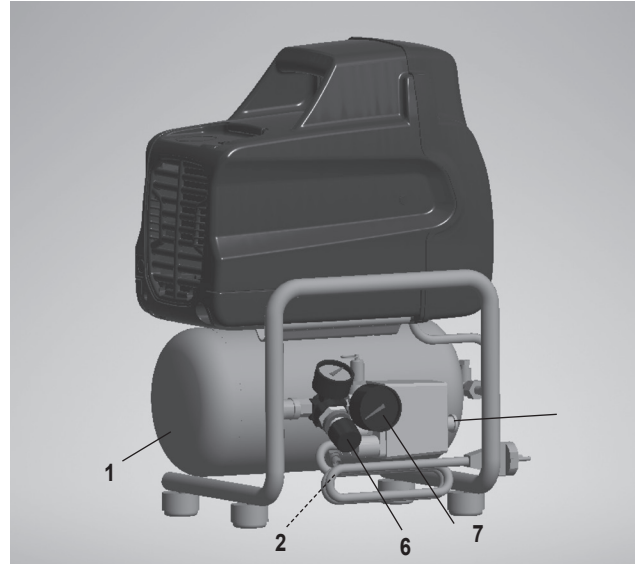

6 L



9/10 L

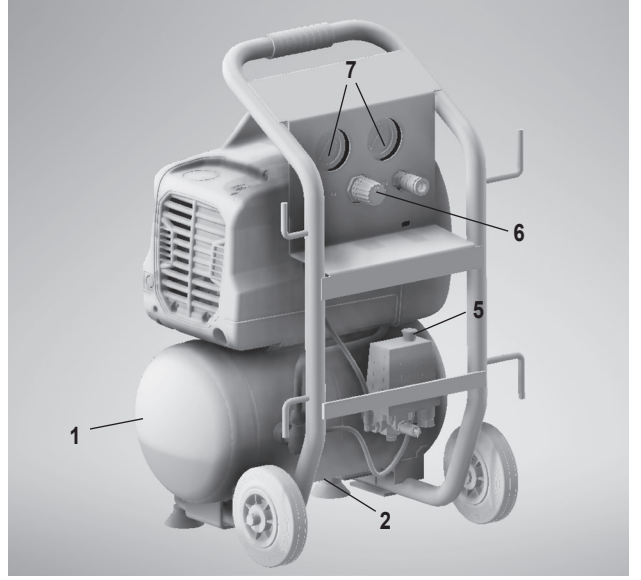

22/24 L

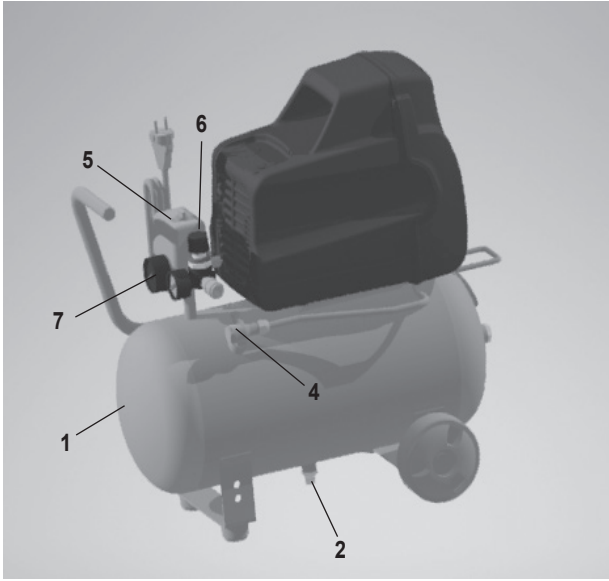

50 L

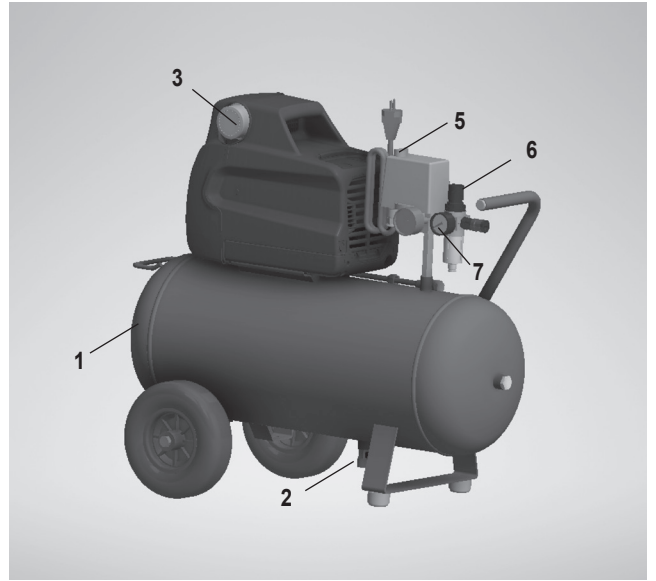

1 PREMESSA

1.1 INFORMAZIONI IMPORTANTI

Leggere attentamente tutte le istruzioni di funzionamento, i consigli per la sicurezza e le avvertenze del manuale d'istruzioni. La maggioranza degli incidenti con l'uso del compressore, sono dovuti al non rispetto delle elementari regole di sicurezza. Identificando in tempo le potenziali situazioni pericolose e osservando le regole di sicurezza appropriate, si eviteranno gli incidenti.

Le regole fondamentali per la sicurezza sono elencate nella sezione "SICUREZZA" di questo manuale.

Le situazioni pericolose da evitare per prevenire tutti i rischi di lesioni gravi o danni alla macchina sono segnalate nella sezione "AVVERTENZE".

Non utilizzare mai il compressore in modo inappropriato, ma solo come consigliato dalla casa costruttrice.

Legenda:

AVVERTENZE: indica una situazione potenzialmente pericolosa che, se ignorata, può provocare gravi danni.

PRECAUZIONI: indica una situazione pericolosa che, se ignorata, può provocare leggeri danni alle persone e alla macchina.

NOTA: sottolinea un'informazione essenziale.

1.2 NORME DI SICUREZZA

L'UTILIZZO INAPPROPRIATO E LA CATTIVA MANUTENZIONE DI QUESTO COMPRESSORE POSSONO PROVOCARE LESIONI FISICHE. PER EVITARE QUESTI RISCHI SI PREGA DI SEGUIRE ATTENTAMENTE LE SEGUENTI ISTRUZIONI.

1. NON TOCCARE LE PARTI IN MOVIMENTO

Non mettere mai le vostre mani, dita o altre parti del corpo vicino a parti in movimento del compressore.

2. NON USATE IL COMPRESSORE SENZA LE PROTEZIONI MONTATE

Non usare mai il compressore senza che tutte le protezioni siano perfettamente montate al proprio posto (es. carenature, paracinghia, valvola di sicurezza) se la manutenzione o il servizio richiedono di rimuovere queste protezioni assicuratevi che prima di utilizzare nuovamente il compressore le protezioni siano ben fissate al posto originale.

3. UTILIZZARE SEMPRE OCCHIALI DI PROTEZIONE

Utilizzare sempre occhiali o equivalenti protezioni per gli occhi. Non indirizzare l'aria compressa verso nessuna parte del corpo proprio o di altri.

4. PROTEGGI TE STESSO CONTRO GLI SHOCK ELETTRICI

Prevenire contatti accidentali del corpo con le parti metalliche del compressore come tubi, serbatoio o parti di metallo collegate a terra. Non usare mai il compressore in presenza di acqua o di ambienti umidi.

5. SCOLLEGARE IL COMPRESSORE

Scollegare il compressore dalla fonte elettrica e scaricare completamente il serbatoio dalla pressione prima di effettuare qualsiasi servizio, ispezione, manutenzione, pulizia rimpiazzo o controllo di ogni parte.

6. PARTENZE ACCIDENTALI

Non trasportare il compressore mentre è collegato alla fonte elettrica o quando il serbatoio è sotto pressione. Assicurarsi che l'interruttore del pressostato sia nella posizione OFF prima di collegare il compressore alla fonte elettrica.

7. STOCCARE IL COMPRESSORE IN MANIERA APPROPRIATA

Quando il compressore non è utilizzato deve essere tenuto in un locale secco al riparo dagli agenti atmosferici. Tenere lontano dai bambini.

8. AREA DI LAVORO

Tenere la zona di lavoro pulita eventualmente liberare l'area da utensili non necessari. Tenere l'area di lavoro ben ventilata. Non usare il compressore in presenza di liquidi infiammabili o gas. Il compressore può produrre scintille durante il funzionamento. Non usare il compressore in situazioni dove si possono trovare vernici, benzine, sostanze chimiche, adesivi e ogni altro materiale combustibile o esplosivo.

9. TENERE LONTANO I BAMBINI

Evitare che bambini o qualsiasi altra persona entri in contatto con il cavo di alimentazione del compressore, tutti gli estranei devono essere tenuti ad una distanza di sicurezza dalla zona di lavoro.

10. INDUMENTI DI LAVORO

Non indossare abiti voluminosi o gioielleria, questi potrebbero essere catturati dalle parti in movimento. Indossare cuffie che coprano i capelli se necessario.

11. NON ABUSARE DEL CAVO DI ALIMENTAZIONE

Non collegare la spina di corrente tirando il cavo di alimentazione. Tenere il cavo lontano dal calore, dall'olio e da superfici taglienti. Non calpestare il cavo elettrico o schiacciarlo con pesi inadeguati.

12. MANTENERE IL COMPRESSORE CON CURA

Seguire le istruzioni per la lubrificazione (non valido per oilless). Ispezionare il cavo di alimentazione periodicamente e se danneggiato deve essere riparato o sostituito da un centro assistenza autorizzato. Verificare l'aspetto esterno del compressore che non presenti anomalie visive. Rivolgersi eventualmente al più vicino centro assistenza.

13. PROLUNGHE ELETTRICHE PER UTILIZZO ESTERNO

Quando il compressore è usato esternamente utilizzare solamente prolunghe elettriche destinate all'uso esterno e marcate per questo.

14. ATTENZIONE

Fate attenzione a cosa state facendo. Usate il buon senso comune. Non usate il compressore quando siete stanchi. Il compressore non deve essere mai usato se siete sotto l'effetto dell'alcool, droga o medicinali che possano indurre sonnolenza.

15. CONTROLLARE PARTI DIFETTOSE O PERDITE DI ARIA

Prima di utilizzare nuovamente il compressore, se una protezione o altre parti sono danneggiate devono essere controllate attentamente per determinare se possono funzionare come previsto in sicurezza. Controllare allineamento di parti in movimento, tubi, manometri, riduttori di pressione, connessioni pneumatiche e ogni altra parte che può avere importanza nel funzionamento normale. Ogni parte danneggiata deve essere propriamente riparata o rimpiazzata da un servizio assistenza autorizzato o sostituito come indicato nel libretto istruzioni. **NON UTILIZZARE IL COMPRESSORE SE IL PRESSOSTATO E' DIFETTOSO.**

16. UTILIZZARE IL COMPRESSORE ESCLUSIVAMENTE PER LE APPLICAZIONI SPECIFICATE

Il compressore è una macchina che produce aria compressa. Non utilizzare mai il compressore per utilizzazioni diverse da quelle specificate nel libretto istruzioni.

17. USARE IL COMPRESSORE CORRETTAMENTE

Far funzionare il compressore conformemente alle istruzioni di questo manuale. Non lasciare utilizzare il compressore ai bambini, alle persone che non hanno familiarità con il suo funzionamento.

18. VERIFICARE CHE OGNI VITE, BULLONE E COPERCHIO SIANO SOLIDAMENTE FISSATI.

Verificare che ogni vite, bullone e targhetta siano solidamente fissati. Verificare periodicamente che siano ben stretti.

19. TENERE PULITA LA GRIGLIA DI ASPIRAZIONE

Tenere la griglia di ventilazione del motore pulita. Pulire regolarmente questa griglia se l'ambiente di lavoro è molto sporco.

20. FARE FUNZIONARE IL COMPRESSORE ALLA TENSIONE NOMINALE

Fare funzionare il compressore alla tensione specificata sulla targhetta dei dati elettrici. Se il compressore è utilizzato a una tensione superiore di quella nominale, il motore girerà più velocemente e si può danneggiare l'unità bruciando il motore.

21. NON USARE MAI IL COMPRESSORE SE E' DIFETTOSO

Se il compressore lavora emettendo strani rumori o eccessive vibrazioni o appare difettoso, fermatelo immediatamente e verificate la funzionalità o contattate il più vicino centro assistenza autorizzato.

22. NON PULIRE PARTI DI PLASTICA CON SOLVENTI

Solventi come benzina, diluenti, gasolio o altre sostanze che contengono alcool possono danneggiare le parti di plastica, non strofinare questi componenti sulle parti in plastica. Pulire eventualmente queste parti con un panno morbido e acqua saponata o liquidi appropriati.

23. USARE SOLO PARTI DI RICAMBIO ORIGINALI.

L'utilizzazione di parti di ricambio non originali provocano l'annullamento della garanzia e un malfunzionamento del compressore. I pezzi di ricambio originali sono disponibili presso i distributori autorizzati.

24. NON MODIFICARE IL COMPRESSORE

Non modificare il compressore. Consultare un centro assistenza autorizzato per tutte le riparazioni. Una modifica non autorizzata può diminuire le prestazioni del compressore, ma può anche essere la causa di gravi incidenti per le persone che non hanno la conoscenza tecnica necessaria per effettuare delle modifiche.

25. SPEGNERE QUANDO NON E' UTILIZZATO

Quando il compressore non è in uso, posizionare la manopola del pressostato in posizione "0" (OFF), scollegare il compressore dalla corrente e aprire il rubinetto di linea per scaricare l'aria compressa dal serbatoio.

26. NON TOCCARE LE PARTI CALDE DEL COMPRESSORE

Non toccare i tubi, il motore e tutte le altre parti calde.

27. NON DIRIGERE IL GETTO D'ARIA SUL CORPO

Non dirigere mai il getto d'aria su persone o animali.

28. SCARICO CONDENZA DAL SERBATOIO

Scaricare il serbatoio giornalmente oppure ogni 4 ore di servizio. Aprire il dispositivo di scarico ed inclinare il compressore se necessario per rimuovere l'acqua accumulata.

29. NON ARRESTARE TIRANDO IL CAVO DI ALIMENTAZIONE

Utilizzare l'interruttore "O/I" (ON/OFF) del pressostato per arrestare il compressore.

30. CIRCUITO PNEUMATICO

Utilizzare tubi, utensili pneumatici raccomandati che sopportano una pressione superiore o uguale alla massima pressione di esercizio del compressore.

1.3 USO PREVISTO

I modelli descritti in questo manuale sono progettati e costruiti per un uso intermittente con un fattore di servizio massimo del 40 % (es. 4 minuti di lavoro e 6 minuti di riposo), in condizioni ambientali ottimali (temp max 25 °C). Il rispetto di queste indicazioni e degli intervalli di manutenzione previsti, consentirà un buon funzionamento del prodotto nel tempo.

1.4 COLLEGAMENTO A TERRA

Il compressore monofase è equipaggiato con un cavo elettrico con spina bipolare più terra.

Il compressore trifase è fornito con cavo elettrico senza spina. È necessario che il collegamento elettrico venga effettuato da un tecnico qualificato. Il filo di messa a terra è quello verde o giallo/verde. Mai collegare questo filo ad un terminale vivo.

Si raccomanda di non eseguire altri collegamenti sul pressostato. Qualsiasi riparazione deve essere eseguita solamente da un tecnico qualificato.

1.5 USO DI UNA PROLUNGA

Utilizzare solamente prolunghe con spina e collegamento a terra, non utilizzare prolunghe danneggiate o schiacciate. Una prolunga troppo sottile può causare cadute di tensione, perdita di potenza ed un eccessivo riscaldamento dell'apparecchio. Il cavo di prolunga deve avere una sezione proporzionata alla sua lunghezza.

Verificare la corretta dimensione utilizzando la tabella A.

AVVERTENZE

Evitare tutti i rischi di scariche elettriche. Non utilizzare mai il compressore con un cavo elettrico o una prolunga danneggiati. Controllare regolarmente i cavi elettrici. Non usare mai il compressore dentro o vicino all'acqua o in prossimità di un ambiente pericoloso dove possono avvenire scariche elettriche.

2. INSTALLAZIONE ED USO

Nota: Le informazioni che troverete in questo manuale sono state scritte per assistere l'operatore durante l'utilizzo e le operazioni di mantenimento del compressore.

Alcune illustrazioni potrebbero mostrare dettagli differenti da quelli del vostro compressore.

CI RISERVIAMO DI APPORTARE QUALSIASI MODIFICA SENZA PREAVVISO OVE NECESSARIO

2.1 INSTALLAZIONE

Dopo aver tolto il compressore dall'imballo (fig. 1) ed averne accertato la perfetta integrità, assicurandosi che non abbia subito danni durante il trasporto, **eseguire le seguenti operazioni:**

- Montare le ruote e/o il gommino, seguendo le istruzioni riportate in fig. 2. Nel caso di ruote gonfiabili, gonfiare le ruote fino a una pressione massima di 1,6 bar.

- Posizionare il compressore su una superficie piana (fig. 3), in luogo ben ventilato, al riparo da agenti atmosferici e in ambienti non esplosivi.

- **FARE ATTENZIONE A TRASPORTARE IL COMPRESSORE NELL'AGIUSTAMANIERA, NON CAPOVOLGERLO O SOLLEVARLO CON GANCI O FUNI (Fig. 4/5).**

- Se il compressore viene posizionato su di una mensola o sul ripiano di uno scaffale, assicurarsi che il supporto possa reggere il peso e che non possa cadere fissandolo nella maniera opportuna.

- Per ottenere una buona ventilazione e un efficace raffreddamento è importante che compressore sia distante almeno 50 cm da qualsiasi parete/ostacolo (fig. 6).

2.2 COLLEGAMENTO ELETTRICO

I compressori monofase sono completi di cavo elettrico e spina bipolare + terra.

È importante collegare il compressore ad una presa di corrente dotata di collegamento a terra. (fig. 7), e protetta da interruttore differenziale adeguato (magneto termico).

2.3 AVVIAMENTO

Controllare che la tensione di rete corrisponda a quella indicata nella targhetta dati elettrici (fig. 7), il campo di tolleranza ammesso deve essere contenuto entro $\pm 5\%$.

- Inserire la spina nella presa di corrente e avviare il compressore portando il pomello del pressostato in posizione "I / ON" (fig. 8).

- Il funzionamento del compressore è completamente automatico, comandato dal pressostato che lo arresta quando la pressione nel serbatoio raggiunge il valore massimo e lo fa ripartire quando scende al valore minimo. Solitamente la differenza di pressione tra il valore massimo e il valore minimo è di circa 2 bar (29 psi).

Es: il compressore si arresta quando raggiunge 10 bar (145 psi) (max) e si riavvia automaticamente quando la pressione all'interno del serbatoio è scesa a 8 bar (116 psi).

Alcuni modelli sono dotati di valvola di scarico della testa, utile a favorire il successivo avviamento. E' quindi normale la presenza di un soffio d'aria in coincidenza con l'arresto del motore.

2.4 DISPOSITIVI DI PROTEZIONE DEL MOTORE

Quasi tutti i compressori sono dotati di una protezione termica automatica posta all'interno dell'avvolgimento, la quale arresta il compressore quando la temperatura del motore raggiunge valori troppo elevati. In caso di intervento il compressore ripartirà automaticamente dopo 10-15 minuti.

In caso al successivo riavvio la protezione intervenga nuovamente è consigliabile spegnere il compressore, staccare l'alimentazione elettrica e rivolgersi ad un centro assistenza autorizzato.

2.5 REGOLAZIONE DELLA PRESSIONE DI LAVORO

Non è necessario utilizzare sempre la massima pressione, il più delle volte l'utensile pneumatico lavora ad una pressione inferiore. Verificare sempre la corretta pressione di lavoro dell'utensile che

intendete usare.

Nei compressori forniti di riduttore di pressione è necessario regolare la pressione di lavoro. Sbloccare il pomello del riduttore di pressione tirando verso l'alto, regolare la pressione al valore desiderato ruotando il pomello in senso orario per aumentarla, antiorario per diminuirla, raggiunta la pressione desiderata (verificabile sul manometro) bloccare il pomello premendo verso il basso (fig. 9).

Nei riduttori di pressione forniti senza manometro, la pressione di taratura è visualizzabile sulla scala graduata posta sul corpo del riduttore stesso.

ATTENZIONE: Alcuni riduttori di pressione sono sprovvisti di sistema "push to lock", quindi basta ruotare il pomello per regolarne la pressione.

Dove non presente a bordo macchina, sarà cura dell'utilizzatore predisporre, sulla linea di distribuzione, dei mezzi di intercettazione e riduzione della pressione.

2.6 PRECAUZIONI D'USO

Evitare di svitare qualsiasi connessione con il serbatoio in pressione, accertarsi sempre che il serbatoio sia scarico.

È vietato effettuare fori, saldature o deformare volutamente il serbatoio dell'aria compressa.

Non eseguire operazioni sul compressore senza prima avere disinserito la spina dalla presa di corrente.

Temperatura ambiente consigliata di funzionamento 0 °C +35 °C
Non indirizzare getti d'acqua o liquidi infiammabili sul compressore.
Non posizionare oggetti infiammabili vicino al compressore.
Durante soste portare il pressostato in posizione "0" (OFF)
Non indirizzare mai il getto d'aria verso persone o animali.
Non trasportare il compressore con il serbatoio in pressione.
Fare attenzione che alcune parti del compressore come testa e tubi di mandata possono raggiungere temperature elevate. Non toccare questi componenti per evitare bruciature. (fig. 10)

Trasportare il compressore sollevandolo o tirandolo per le apposite impugnature o manici.

Bambini e animali devono essere tenuti lontani dall'area di funzionamento della macchina.

Se usate il compressore per verniciare:

a) Non operate in ambienti chiusi o in prossimità di fiamme libere
b) Assicuratevi che l'ambiente dove operate abbia un adeguato ricambio d'aria.

c) Proteggete il naso e la bocca con un'apposita mascherina.

Se il cavo elettrico o la spina sono danneggiati non usare il compressore. Rivolgersi al centro assistenza autorizzato per la sua sostituzione con un componente originale.

Non inserire oggetti e/o mani all'interno delle griglie di protezione.

Terminato l'utilizzo disinserire sempre la spina dalla presa di corrente.

3. MANUTENZIONE

Tipo di intervento	Operazione	Ogni giorno	Ogni 100 ore	Ogni 250 ore / 6 mesi	500 ore/ 6 mesi	750 ore / 6 mesi	1000 ore / 6 mesi
Verifica	Scarico condensa	x					
Verifica	Pulizia filtro aspirazione		x				
Verifica	Serraggio bulloni testa		x				
KIT SINGOLI							
Sostituzione	Kit filtro aria			x	x	x	x
Sostituzione	Kit piattello valvola				x		x
Sostituzione	Tutti i kit guarnizioni						x
Sostituzione	Kit pistone						x
KIT SFUSI (*)							
Manutenzione facile	Kit Easy/Light						
Manutenzione	Kit Performance						
Manutenzione per impiego gravoso.	Kit per impiego gravoso						
(*) la disponibilità e la configurazione del kit sfuso possono variare a seconda del modello							

Prima di effettuare qualsiasi intervento sul compressore accertarsi che:

L'interruttore generale di linea sia nella posizione "0".

Il pressostato e/o gli interruttori sulla centralina siano disinseriti (posizione "0/Off").

Il serbatoio aria NON sia in pressione.

Sui modelli dove per potere accedere alle parti interne occorre rimuovere la carenatura, fare attenzione a non strappare cavi o collegamenti.

3.1 PULIZIA/SOSTITUZIONE FILTRO ASPIRAZIONE

Ogni 100 ore di funzionamento è opportuno smontare il filtro di aspirazione e pulire l'elemento filtrante soffiando con aria compressa (fig. 11).

È consigliabile sostituire l'elemento filtrante almeno una volta all'anno se il compressore lavora in ambiente pulito; più frequentemente se l'ambiente nel quale è posizionato il compressore risulta polveroso.

Su alcuni modelli il filtro è posizionato sulla testa sotto la carenatura. In tal caso rimuovere la carenatura, facendo attenzione,

poi rimuovere il filtro e pulirlo.

Prima di riavviare il compressore rimontare correttamente tutte le parti.

3.2 SCARICO CONDENZA

Il compressore genera condensa che si accumula nel serbatoio. È necessario scaricare la condensa ogni giorno, aprendo il rubinetto di scarico sotto il serbatoio (fig. 12).

Assicurarsi che il serbatoio non sia in pressione (P.max 1+2 bar).

LA CONDENZA NON DEVE ESSERE GETTATA IN FOGNA O DISPERSA NELL'AMBIENTE.

3.3 SERBATOIO DELL'ARIA

È necessario prevenire la corrosione: a seconda delle condizioni d'uso, la condensa può accumularsi all'interno del serbatoio e **deve essere scaricata giornalmente**. Questa operazione può essere eseguita manualmente, aprendo la valvola di scarico. Tuttavia, è necessario effettuare un controllo settimanale del corretto funzionamento della valvola automatica. A tal fine, aprire la valvola di scarico manuale e verificare l'eventuale presenza di condensa

È necessario far controllare annualmente lo spessore della parete del serbatoio dell'aria da un organismo competente, poiché la corrosione interna può ridurre lo spessore della parete in acciaio con conseguente rischio di esplosioni. Se applicabili, osservare le normative locali. L'uso del serbatoio dell'aria non è ammesso quando lo spessore della parete raggiunge un valore minimo indicato nella certificazione del serbatoio (parte della documentazione consegnata con l'unità).

La durata del serbatoio dell'aria dipende principalmente dall'ambiente di lavoro. Evitare di installare il compressore in un ambiente sporco e corrosivo, poiché questo ridurrebbe significativamente la durata del serbatoio.

Non ancorare il serbatoio o i relativi componenti direttamente al suolo o a strutture rigide. Montare il serbatoio a pressione munito di tamponi antivibranti onde evitare guasti da eccessiva sollecitazione causata dalle vibrazioni del serbatoio durante l'uso.

Utilizzare il serbatoio rispettando i limiti di temperatura e pressione stabiliti sulla targhetta dati e sul rapporto di prova.

Non apportare alcuna modifica a questo serbatoio per mezzo di saldatura, foratura o altri metodi di lavorazione meccanica.

4. GUASTI-ANOMALIE

Perdite d'aria dalla valvola sotto il pressostato:

Dipende da una imperfetta tenuta della valvola di ritegno (fig. 13).

Svuotare completamente il serbatoio dalla pressione.

Svitare la testa esagonale della valvola (A)

Pulire accuratamente sia l'elemento (B) che la sua sede, e rimontare la valvola

Perdite d'aria:

Possono dipendere dalla cattiva tenuta di qualche raccordo.

Controllare tutti i raccordi bagnandoli con acqua saponata.

Il compressore gira però non carica:

può essere dovuto alla rottura delle valvole oppure di una guarnizione. Contattare un centro assistenza.

Se il compressore ha difficoltà a partire, controllare:

Che la tensione di rete corrisponda a quella nella targhetta dati.

Che non vengano utilizzate prolunghe elettriche di sezione o lunghezza inadatta.

Che l'ambiente di lavoro non sia troppo freddo (sotto 0 °C)

Che non sia intervenuta la protezione del motore (vedi par. 2.4).

Che la rete elettrica sia alimentata e l'impianto correttamente dimensionato.

Se il compressore non si arresta al raggiungimento della massima pressione entrerà in funzione la valvola di sicurezza del serbatoio.

È necessario contattare il più vicino centro assistenza autorizzato per una verifica.

5.NOTE

5.1 IMMAGAZZINAMENTO COMPRESSORE IMBALLATO E DISIMBALLATO

Per tutto il periodo che il compressore rimane inattivo prima del disimballo immagazzinarlo in luogo asciutto con una temperatura compresa fra i +5 °C e +45 °C e in posizione tale da evitarne il contatto con agenti atmosferici.

Per tutto il periodo che il compressore rimane inattivo dopo essere stato disimballato, in attesa della messa in funzione o per interruzioni di produzione, proteggerlo con teli per evitare che la polvere vada a depositarsi sui meccanismi.

5.2 COLLEGAMENTI PNEUMATICI

Assicurarsi di utilizzare sempre tubi pneumatici per aria compressa che abbiano caratteristiche di massima pressione adeguate a quelle del compressore.

Non cercare mai di riparare il tubo se difettoso.

1. FOREWORD

1.1 IMPORTANT INFORMATION

Carefully read all the operating instructions, safety advice and warnings contained in the instruction manual. Most accidents during the use of the compressor result from the failure to observe basic safety rules. Accidents can be avoided by recognising potentially hazardous situations and observing the appropriate safety rules.

The basic safety rules are listed in the "SAFETY" section of this manual.

Dangers to be avoided to prevent severe injury or damage to the machine are listed in the "WARNINGS" section.

Never use this compressor in a manner that has not been specifically recommended by the manufacturer.

Key:

WARNING: This indicates a potentially dangerous situation which, if ignored, could result in severe damage.

CAUTION: This indicates a dangerous situation which, if ignored, could result in minor injury or damage.

NOTE: This emphasises essential information.

1.2 SAFETY RULES

IMPROPER USE AND MAINTENANCE OF THIS COMPRESSOR MAY RESULT IN PERSONAL INJURY. FOLLOW THESE INSTRUCTIONS CAREFULLY TO AVOID RISKS.

1. NEVER TOUCH MOVING PARTS

Never place your hands, fingers or other body parts near the moving parts of the compressor.

2. NEVER USE THE COMPRESSOR WITHOUT ALL GUARDS FITTED

Never use the compressor without all the guards perfectly fitted in their places (e.g. casing, belt guard, safety valve). If the guards are removed for maintenance or servicing be sure to fix them back in the original position before resuming operation of the compressor.

3. ALWAYS WEAR EYE PROTECTION

Always wear goggles or equivalent eye protection. Never aim compressed air at your body or anyone else's.

4. PROTECT YOURSELF AGAINST ELECTRIC SHOCKS

Prevent accidental body contact with metal parts of the compressor, such as pipes, tank or earthed metal parts. Never operate the compressor in damp or wet locations.

5. DISCONNECT THE COMPRESSOR

Disconnect the compressor from the power source and discharge the compressed air from the pressure tank before servicing, inspecting, maintaining, cleaning, replacing or checking any part.

6. ACCIDENTAL STARTING

Do not carry the compressor while it is connected to the power source or when the air tank is pressurised. Ensure that the pressure switch is in the "OFF" position before connecting the compressor to the power source.

7. STORE PROPERLY

The compressor must be stored in a dry place sheltered from the weather when it is not in use. Keep out of reach of children.

8. WORK AREA

Keep the work area clean and clear from unnecessary tools. Keep the work area well ventilated. Do not use the compressor in the presence of flammable liquids or gases. The compressor may produce sparks during operation. Do not use the compressor in situations where paint, gasoline, chemicals, adhesives and any other combustible or explosive material may be present.

9. KEEP AWAY FROM CHILDREN

Do not let children or other people come into contact with the power cord of the compressor. Unauthorised people must be kept at a safe distance from the working area.

10. WORK CLOTHING

Do not wear loose clothing or jewellery that could get caught in moving parts. Wear protective hair covering, if necessary.

11. HANDLE THE POWER CORD CORRECTLY

Never unplug the compressor by pulling the power cord. Keep the cord away from heat, oil and sharp edges. Do not tread on the electric cord or crush it with heavy weights.

12. MAINTAIN THE COMPRESSOR WITH CARE

Follow the instructions for lubricating (not applicable for oilless models) Inspect the power cords periodically and have them repaired at an authorised service centre, if damaged. Check the external appearance of the compressor for visual abnormalities. Contact your nearest service centre, if necessary.

13. USE OF OUTDOOR EXTENSION CORDS

Use only extension cords suitable for outdoor use when using the compressor outdoors.

14. BE CAREFUL

Focus on what you are doing. Use your common sense. Do not operate compressor when you are tired. Do not operate compressor if you are under the influence of alcohol, drugs or medication that makes you drowsy.

15. CHECK FOR FAULTY PARTS OR AIR LEAKS

If a guard or another part is damaged, check them carefully to determine if they can operate as intended safely before using the compressor again. Check alignment of moving parts, hoses, pressure gauges, pressure reducers, pneumatic connections and any other parts that may be important in normal operation. Damaged parts must be properly repaired or replaced by an authorised service or replacement as shown in the instruction manual. **DO NOT USE THE COMPRESSOR IF THE PRESSURE SWITCH IS FAULTY.**

16. USE THE COMPRESSOR EXCLUSIVELY FOR THE SPECIFIED APPLICATIONS

The compressor is a machine for producing compressed air. Never use the compressor for purposes other than those specified in the instruction manual.

17. USE THE COMPRESSOR CORRECTLY

Operate the compressor according to the instructions provided in this manual. Do not allow children or persons unfamiliar with its operation to use the compressor.

18. CHECK THAT ALL SCREWS, BOLTS AND COVERS ARE TIGHTLY FIXED.

Check that all screws, bolts and covers are tightly fixed. Check periodically that they are tight.

19. KEEP THE INTAKE GRILLE CLEAN

Keep the motor ventilation grid clean. Clean the grille regularly if the working environment is very dirty.

20. OPERATE COMPRESSOR AT THE RATED VOLTAGE

Operate compressor at the rated voltage shown on the rating plate. Using the compressor at a higher voltage than the rated voltage will cause the motor to turn faster and may cause serious damage to the unit and burn out the motor.

21. NEVER USE THE COMPRESSOR IF IT IS FAULTY

If the compressor makes strange noises, vibrates excessively or appears faulty, stop using it immediately and either check operation or contact an authorised service centre.

22. DO NOT CLEAN PLASTIC PARTS WITH SOLVENT

Solvents such as petrol, thinner, diesel or other substances containing alcohol may damage plastic parts. Do not rub these substances on plastic parts. Wipe with a soft cloth and soapy water or appropriate fluids, if necessary.

23. USE ONLY GENUINE SPARE PARTS

Using non-genuine spare parts will void your warranty and can lead to malfunction of the compressor. Original spare parts are available from authorised distributors.

24. DO NOT MODIFY THE COMPRESSOR

Do not modify the compressor. Always contact the authorised service centre for repairs. Unauthorised modifications may impair the compressor performance but may also cause severe accidents for people who do not have the technical knowledge needed to make the changes.

25. TURN OFF WHEN NOT IN USE

When the compressor is not in use, turn the knob of the pressure switch to the "0" (OFF) position, disconnect the compressor from the power source and open the drain tap to discharge the compressed

air from the tank.

26. NEVER TOUCH HOT SURFACES

Do not touch the pipes, the motor and other hot parts.

27. DO NOT AIM THE AIR JET TO THE BODY

Never aim the air jet at people or animals.

28. DRAIN CONDENSATE FROM THE TANK

Drain the tank daily or every 4 hours of service. Open the drain and tilt the compressor, if necessary, to remove the accumulated water.

29. DO NOT STOP BY PULLING OUT THE PLUG

Always use the "O/I" (ON/OFF) switch of the pressure switch to stop the compressor.

30. PNEUMATIC CIRCUIT

Use only pipes and recommended tools capable of withstanding a pressure higher than or equal to the maximum working pressure of the compressor.

1.3 INTENDED USE

The models described in this manual were designed and made for intermittent use with a maximum service factor of 40 % (e.g. 4 minutes of work and 6 minutes of rest), in optimal environmental conditions (temp max 25°C). Respecting these indications and regular maintenance will ensure the good functioning of the product over time.

1.4 EARTH CONNECTION

The single-phase compressor is equipped with an electric cord with a two-pole plug plus earth.

The three-phase compressor is supplied with an electric cord without a plug. The electrical connection must be made by a qualified technician. The earth lead is the green or yellow/green wire. Never connect this wire to a live terminal.

Important: Do not make any other connections on the pressure switch. All repairs must be carried out by a qualified technician.

1.5 USE OF EXTENSION CABLE

Use only extension cables with plug and earthing. Do not use extension cables that are damaged or squashed. An excessively thin cable will cause a drop in line voltage resulting in loss of power and overheating of the device. The extension cord must have a cross-section proportioned to its length.

Check the correct size referring to Table A.

WARNINGS

Avoid all risks of electric shock. Never use the compressor if the electrical cord or extension cord is damaged. Check electrical wires regularly. Never use the compressor in or near water or in a dangerous environment where electrical shocks are possible.

2. INSTALLATION AND USE

Note: The information contained in this manual was written to help the operator during the use and maintenance of the compressor.

Some illustrations may show different details from your compressor.

WE RESERVE THE RIGHT TO MAKE ANY CHANGES WITHOUT NOTICE AS NECESSARY

2.1 INSTALLATION

Remove the compressor from its packing (fig. 1), make sure it is in perfect condition, checking if it was damaged during transport. Then **proceed as follows:**

- Fit the wheels and/or the tyre, following the instructions in fig. 2. In the case of inflatable wheels, inflate the wheels to a maximum pressure of 1.6 bar.

- Position the compressor on a flat surface (fig. 3), in a well-ventilated place, protected from the weather and in a non-explosive environment.

- TAKE CARE TO TRANSPORT THE COMPRESSOR CORRECTLY. DO NOT OVERTURN IT OR LIFT IT WITH HOOKS OR ROPES. (Fig. 4/5)

- If the compressor is placed on a shelf or rack, make sure that it can support the weight and secure it properly so that it cannot fall.

- To ensure good ventilation and efficient cooling, the compressor needs to be at least 50 cm from any wall/obstacle (fig. 6).

2.2 ELECTRICAL CONNECTION

Single-phase compressors are supplied with an electrical cord and a two-pole + earth plug.

It is important to connect the compressor to an earthed power socket (fig. 7) protected by a suitable differential circuit breaker (thermal-magnetic).

2.3 START-UP

Check that the mains power corresponds to that indicated on the electrical rating plate (fig. 7); the permissible tolerance range must be within $\pm 5\%$.

- Insert the plug into the power socket and start the compressor by turning the knob of the pressure switch to the "I/ ON" position (fig. 8).

- The compressor is fully automatic and is controlled by the pressure switch that stops it when tank pressure reaches a maximum value and restarts it when it falls to the minimum value. The pressure difference between maximum and minimum values is usually about 2 bar (29 psi).

Example: the compressor stops when it reaches 10 bar (145 psi) (max) and restarts automatically when the pressure inside the tank drops to 8 bar (116 psi).

Some models are equipped with a discharge valve on the top of the head, useful to facilitate the next start. In this case, a puff of air when the motor stops is normal.

2.4 MOTOR PROTECTION DEVICES

Nearly all compressors are equipped with an automatic thermal breaker located inside the winding that stops the compressor when the motor temperature reaches excessively high values. The compressor will restart automatically after 10-15 minutes if it trips.

If the protection device trips again, it is recommended to stop the compressor, disconnect the electric plug and contact an authorised service centre.

2.5 ADJUSTING THE WORKING PRESSURE

Using the maximum operating pressure at all times is not necessary because the pneumatic tool often works at lower pressure. Always check the correct working pressure of the tool you want to use.

The working pressure must be adjusted on compressors equipped with a pressure reducer. Unlock the pressure reducer knob by pulling it upwards, adjust the pressure to the desired value by turning the knob clockwise to increase it or anticlockwise to decrease it. Once the desired pressure has been reached (it can be checked on the pressure gauge), lock the knob by pressing it downwards (fig. 9).

The calibration pressure can be seen on the graduated scale on the body of the pressure reducer on versions supplied without a pressure gauge.

CAUTION: Some pressure reducers are not equipped with the "push to lock" system, so simply turn the knob to adjust the pressure.

When not present on the machine, cut-off and pressure reduction means must be fitted on the distribution line by the user.

2.6 PRECAUTIONS FOR WHILE IN USE

Do not undo any connections while the tank is pressurised. Always make sure that the tank is empty.

Do not drill holes, weld or deliberately deform the air tank.

Do not perform any operations on the compressor without having unplugged it first.

Recommended working temperature: 0°C +35°C

Do not aim jets of water or inflammable liquids on the compressor.

Do not place inflammable objects near the compressor.

Set the pressure switch to position "0" (OFF) during stops.

Never aim the air jet at people or animals.

Do not transport the compressor while the tank is pressurised.

Caution: Some parts of the compressor, such as the head and delivery hoses, may be very hot. Do not touch these components to

avoid burns. (fig. 10)

Transport the compressor, lifting or pulling it with the appropriate grips or handles.

Keep children and animals away from the machine operating area.

If the compressor is used for painting:

- a) Do not work in closed environments or near to naked flames
- b) Make sure there is adequate exchange of air

c) Protect your nose and mouth with an appropriate mask.

If the electrical cord or plug is damaged, do not use the compressor. Contact an authorised service centre for replacement with a genuine spare part.

Do not insert hands and/or any object inside protection grilles.

Always disconnect the plug from the power socket after use.

3. MAINTENANCE

Type of action	Operation	Daily	Every 100h	Every 250h / 6 months	500h / 6 months	750h / 6 months	1000h / 6 months
Check	Drain condensate	x					
Check	Clean intake filter		x				
Check	Tighten head bolts		x				
SINGLE KITS							
Replace	Air filter kit			x	x	x	x
Replace	Valve plate kit				x		x
Replace	All gaskets kit						x
Replace	Piston kit						x
BULK KITS (*)							
Simple maintenance	Easy/Light kit						
Regular maintenance	Performance kit						
Major maintenance	Heavy duty kit						

(*) Availability and configuration of the kit may change according to the model

Before attempting any maintenance jobs on the compressor, make sure that:

The line master switch is in the "0" position.

The pressure switch and/or the switches on the control unit are switched off ("0/Off" position).

There is NO PRESSURE in the tank.

On models requiring the removal of the plastic casing to access inner parts, take care to not tear any cables or connections.

3.1 CLEANING/REPLACING THE INTAKE FILTER

Every 100 hours of operation it is advisable to disassemble the intake filter and clean the filtering element by blowing with compressed air (fig. 11).

It is advisable to replace the filter element at least once a year if the compressor works in a clean environment or more frequently if the environment in which the compressor is located is dusty.

The filter is located on the head under the casing on some models. In this case, carefully remove the casing, remove the filter and clean it.

Reassemble all parts correctly before restarting the compressor.

3.2 CONDENSATE DRAIN

The compressor generates condensate water that accumulates in the tank. The condensate must be drained every day by opening the drain tap (fig. 12) under the tank.

Make sure that the tank is not pressurised (P.max 1–2 bar).

CONDENSATE MUST NOT BE FLUSHED DOWN THE DRAIN OR DISPERSED INTO THE ENVIRONMENT.

3.3 AIR TANK

Corrosion must be prevented. According to the operating conditions, condensate can build up inside the tank and **must be drained daily**. This can be done manually by opening the drain valve. However, check once a week to ensure that the automatic valve is working properly. To do this, open the manual drain valve and check for condensate.

It is necessary to have the wall thickness of the tank checked once a year by a notified body because internal corrosion can reduce the thickness of the steel wall resulting in a risk

of explosion. Observe local regulations if applicable. The air tank must not be used when the wall thickness reaches a minimum value specified in the tank certification (included in the documentation delivered with the unit).

The life of the air tank depends mainly on the working environment. Avoid installing the compressor in a dirty or corrosive environment because this will significantly reduce the life of the tank.

Do not anchor the tank or its components directly to the ground or rigid structures. Fit the pressure tank equipped with vibration buffers to prevent failures due to excessive stress caused by vibrations of the tank during use.

Use the tank within the temperature and pressure limits stated on the rating plate and the test report.

Do not make any modifications to this tank by welding, drilling or other mechanical methods.

4. TROUBLESHOOTING

Air leaks from the valve under the pressure switch:

This depends on the imperfect sealing of the check valve (fig. 13).

Empty all pressure from the tank.

Unscrew the hexagonal head of the valve (A).

Carefully clean both the element (B) and its seat, and reassemble the valve.

Air losses:

These may be caused by poor tightness of a connector.

Check all connectors, wetting them with soapy water.

Compressor turns but does not charge:

This may be caused by a broken valve or damaged gasket. Contact a service centre.

If the compressor has trouble starting, check:

That the mains voltage corresponds to that shown on the rating plate. That the cross-section or length of the power cable extension is adequate.

That the working environment is not too cold (under 0°C).

That the motor protection has not tripped (see paragraph 2.4).

That the electrical line is powered and that the system is correctly dimensioned.

If the compressor does not stop when maximum pressure is reached, the tank safety valve comes into operation.

Stop the compressor and contact the nearest service centre to have it checked.

5. NOTES

5.1 STORING THE COMPRESSOR (PACKED AND UNPACKED)

For the whole time that the compressor is not used or before unpacking it store it in a dry place at a temperature between +5 °C and + 45 °C in a position sheltered from the weather.

For the whole time that the compressor is not used after unpacking it, while waiting to start it up or due to production stoppages, place sheets over it to protect the mechanisms from dust.

5.2 PNEUMATIC CONNECTIONS

Make sure that pneumatic tubes for compressed air with maximum pressure characteristics suited to that of the compressor are used.

Do not attempt to repair faulty tubes.

1. AVANT-PROPOS

1.1 INFORMATIONS IMPORTANTES

Lisez attentivement toutes les consignes d'utilisation, les conseils de sécurité et les avertissements contenus dans le mode d'emploi. La plupart des accidents lors de l'utilisation du compresseur résultent du non-respect des règles de sécurité de base. Les accidents peuvent être évités en identifiant les situations potentiellement dangereuses et en respectant les règles de sécurité appropriées.

Les règles de sécurité de base sont répertoriées dans la section « SÉCURITÉ » de ce manuel.

Les dangers à éviter pour éviter des blessures graves ou des dommages à la machine sont énumérés dans la section « AVERTISSEMENTS ».

N'utilisez jamais ce compresseur d'une manière qui n'a pas été spécifiquement recommandée par le fabricant.

Fondamental :

ATTENTION : Cela indique une situation potentiellement dangereuse qui, si elle est ignorée, pourrait entraîner de graves dommages.

AVERTISSEMENT : Cela indique une situation dangereuse qui, si elle est ignorée, pourrait entraîner des blessures ou des dommages mineurs.

REMARQUE : Cela met l'accent sur les informations essentielles.

1.2 RÈGLES DE SÉCURITÉ

UNE MAUVAISE UTILISATION ET ENTRETIEN DE CE COMPRESSEUR PEUVENT ENTRAÎNER DES BLESSURES CORPORELLES. SUIVEZ ATTENTIVEMENT CES CONSIGNES POUR ÉVITER TOUT RISQUE.

1. NE TOUCHEZ JAMAIS LES PIÈCES EN MOUVEMENT

Ne placez jamais vos mains, vos doigts ou d'autres parties du corps à proximité des pièces mobiles du compresseur.

2. N'UTILISEZ JAMAIS LE COMPRESSEUR SANS TOUTES LES PROTECTIONS MONTÉES

N'utilisez jamais le compresseur sans que toutes les protections soient parfaitement installées à leur place (par exemple, carter, garde-courroie, soupape de sécurité). Si les protections sont retirées en raison d'une maintenance ou d'un entretien, assurez-vous de les remettre dans leur position d'origine avant de redémarrer le compresseur.

3. PORTEZ TOUJOURS DES LUNETTES DE PROTECTION

Portez toujours des lunettes ou une protection oculaire équivalente. Ne dirigez jamais de l'air comprimé vers votre corps ou celui de quelqu'un d'autre.

4. PROTÉGEZ-VOUS CONTRE LES CHOCS ÉLECTRIQUES

Évitez tout contact accidentel du corps avec les pièces métalliques du compresseur, telles que les tuyaux, le réservoir ou les pièces métalliques mises à la terre. Ne faites jamais fonctionner le compresseur dans des lieux humides ou mouillés.

5. DÉBRANCHEZ LE COMPRESSEUR

Débranchez le compresseur de la source d'alimentation et videz l'air comprimé du réservoir sous pression avant l'entretien, l'inspection, l'entretien, le nettoyage, le remplacement ou la vérification d'une pièce.

6. DÉMARRAGE ACCIDENTEL

Ne transportez pas le compresseur lorsqu'il est raccordé à la source d'alimentation ou lorsque le réservoir d'air est sous pression. Assurez-vous que le pressostat est en position «OFF» avant de raccorder le compresseur à la source d'alimentation.

7. STOCKEZ CORRECTEMENT

Le compresseur doit être stocké dans un endroit sec à l'abri des intempéries lorsqu'il n'est pas utilisé. Tenir hors de portée des enfants.

8. ESPACE DE TRAVAIL

Gardez la zone de travail propre et dégagée des outils inutiles. Maintenez la zone de travail bien ventilée. N'utilisez pas le compresseur en présence de liquides ou de gaz inflammables. Le compresseur peut produire des étincelles pendant son

fonctionnement. N'utilisez pas le compresseur dans des situations où de la peinture, de l'essence, des produits chimiques, des adhésifs et tout autre matériau combustible ou explosif peuvent être présents.

9. TENEZ ÉLOIGNÉ DES ENFANTS

Ne laissez pas les enfants ou d'autres personnes entrer en contact avec le câble d'alimentation du compresseur. Les personnes non autorisées doivent être tenues à une distance de sécurité de la zone de travail.

10. VÊTEMENTS DE TRAVAIL

Ne portez pas de vêtements amples ni de bijoux qui pourraient se coincer dans les pièces mobiles. Portez une couvre-chef, le cas échéant.

11. MANIPULEZ CORRECTEMENT LE CÂBLE D'ALIMENTATION

Ne débranchez jamais le compresseur en tirant sur le câble d'alimentation. Tenez le câble à l'écart de la chaleur, de l'huile et des bords coupants. Ne marchez pas sur le câble électrique et ne l'écrasez pas avec des poids lourds.

12. ENTRETENEZ LE COMPRESSEUR AVEC SOIN

Suivez les consignes de lubrification (non applicable pour les modèles sans huile) Inspectez périodiquement les câbles d'alimentation et faites-les réparer dans un centre de service agréé, s'ils sont endommagés. Vérifiez l'apparence externe du compresseur pour identifier des anomalies visuelles. Contactez votre centre de service le plus proche, le cas échéant.

13. UTILISATION DE RALLONGES EXTÉRIEURES

Utilisez uniquement des rallonges adaptées à une utilisation en extérieur lorsque vous utilisez le compresseur à l'extérieur.

14. SOYEZ PRUDENT

Concentrez-vous sur ce que vous faites. Utilisez votre bon sens. N'utilisez pas le compresseur lorsque vous êtes fatigué. N'utilisez pas le compresseur si vous êtes sous l'influence d'alcool, de drogues ou de médicaments qui vous rendent somnolent.

15. VÉRIFIEZ LES PIÈCES DÉFECTUEUSES OU LES FUITES D'AIR

Si un protecteur ou une autre pièce est endommagé, vérifiez-les soigneusement pour déterminer s'ils peuvent fonctionner comme prévu en toute sécurité avant d'utiliser à nouveau le compresseur. Vérifiez l'alignement des pièces mobiles, des flexibles, des manomètres, des réducteurs de pression, des raccords pneumatiques et de toute autre pièce pouvant être importante en fonctionnement normal. Les pièces endommagées doivent être correctement réparées ou remplacées par un service ou un remplacement autorisé, comme indiqué dans le mode d'emploi. **N'UTILISEZ PAS LE COMPRESSEUR SI LE PRESSOSTAT EST DÉFECTUEUX.**

16. UTILISEZ LE COMPRESSEUR EXCLUSIVEMENT POUR LES APPLICATIONS SPÉCIFIQUES

Le compresseur est une machine destinée à la production d'air comprimé. N'utilisez jamais le compresseur à des fins autres que celles spécifiées dans le mode d'emploi.

17. UTILISEZ CORRECTEMENT LE COMPRESSEUR

Faites fonctionner le compresseur conformément aux instructions fournies dans ce manuel. Ne laissez pas les enfants ou les personnes ne connaissant pas son fonctionnement utiliser le compresseur.

18. VÉRIFIEZ QUE TOUTES LES VIS, LES BOULONS ET LES COUVERCLES SONT BIEN FIXÉS.

Vérifiez que toutes les vis, boulons et couvercles sont bien fixés. Vérifiez périodiquement qu'ils sont serrés.

19. GARDEZ LA GRILLE D'ADMISSION PROPRE

Gardez la grille de ventilation du moteur propre. Nettoyez régulièrement la grille si l'environnement de travail est très sale.

20. FAITES FONCTIONNER LE COMPRESSEUR À LA TENSION NOMINALE

Faites fonctionner le compresseur à la tension nominale indiquée sur la plaque signalétique. L'utilisation du compresseur à une tension plus élevée que celle nominale fera tourner le moteur plus rapidement et peut causer de graves dommages à l'unité et brûler le moteur.

21. N'UTILISEZ JAMAIS LE COMPRESSEUR EN CAS DE DÉFAUT

Si le compresseur émet des bruits étranges, vibre excessivement ou semble défectueux, arrêtez immédiatement de l'utiliser et vérifiez son fonctionnement ou contactez un centre de service agréé.

22. NE NETTOYEZ PAS LES PIÈCES EN PLASTIQUE AVEC DU SOLVANT

Solvants tels que l'essence, les diluants, le diesel ou d'autres substances contenant de l'alcool peut endommager les pièces en plastique. Ne frottez pas ces substances sur les pièces en plastique. Essuyez avec un chiffon doux et de l'eau savonneuse ou des liquides appropriés, le cas échéant.

23. UTILISEZ UNIQUEMENT DES PIÈCES DE RECHANGE D'ORIGINE

L'utilisation de pièces de rechange non d'origine annulera votre garantie et peut entraîner un dysfonctionnement du compresseur. Les pièces de rechange d'origine sont disponibles auprès des distributeurs agréés.

24. NE MODIFIEZ PAS LE COMPRESSEUR

Ne modifiez pas le compresseur. Contactez toujours le centre de service agréé pour les réparations. Des modifications non autorisées peuvent nuire aux performances du compresseur, mais peuvent également entraîner de graves accidents pour les personnes qui n'ont pas les connaissances techniques nécessaires pour effectuer les modifications.

25. ÉTEIGNEZ-LE QUAND IL N'EST PAS UTILISÉ

Lorsque le compresseur n'est pas utilisé, tournez le bouton du pressostat sur la position «0» (OFF), débranchez le compresseur de la source d'alimentation et ouvrez le robinet de vidange pour évacuer l'air comprimé du réservoir.

26. NE TOUCHEZ JAMAIS DES SURFACES CHAUDES

Ne touchez pas les tuyaux, le moteur et les autres pièces chaudes.

27. NE VISEZ PAS LE JET D'AIR SUR LE CORPS

Ne dirigez jamais le jet d'air vers des personnes ou des animaux.

28. ÉVACUEZ LES CONDENSATS DU RÉSERVOIR

Vidangez le réservoir tous les jours ou toutes les 4 heures de fonctionnement. Ouvrez le drain et inclinez le compresseur, le cas échéant, pour éliminer l'eau accumulée.

29. NE VOUS ARRÊTEZ PAS EN TIRANT LA FICHE

Utilisez toujours l'interrupteur « E/S » (ON/OFF) du pressostat pour arrêter le compresseur.

30. CIRCUIT PNEUMATIQUE

N'utilisez que des tuyaux et des outils recommandés capables de résister à une pression supérieure ou égale à la pression de service maximale du compresseur.

1.3 UTILISATION PRÉVUE

Les modèles décrits dans ce manuel ont été conçus et fabriqués pour une utilisation intermittente avec un facteur de service maximum de 40 % (par exemple 4 minutes de travail et 6 minutes de pause), dans des conditions environnementales optimales (température max. 25°C). Le respect de ces indications et un entretien régulier assureront le bon fonctionnement du produit dans le temps.

1.4 CONNEXION À LA TERRE

Le compresseur monophasé est équipé d'un câble électrique avec une fiche bipolaire plus terre.

Le compresseur triphasé est équipé d'un câble électrique sans fiche. Le raccordement électrique doit être effectué par un technicien qualifié. Le fil de terre est le fil vert ou jaune/vert. Ne connectez jamais ce fil à une borne sous tension.

Important : N'effectuez aucune autre connexion sur le pressostat. Toutes les réparations doivent être effectuées par un technicien qualifié.

1.5 UTILISATION DE LA RALLONGE

Utilisez uniquement des rallonges avec fiche et mise à la terre. N'utilisez pas de rallonges endommagées ou écrasées. Un câble trop fin entraînera une chute de tension de ligne entraînant une perte de puissance et une surchauffe de l'appareil. La rallonge doit avoir une section proportionnée à sa longueur.

Vérifiez la bonne taille en vous référant au tableau A.

MISES EN GARDE

Évitez tous les risques d'électrocution. N'utilisez jamais le compresseur si le câble électrique ou la rallonge est endommagée.

Vérifiez régulièrement les fils électriques. N'utilisez jamais le compresseur dans ou près de l'eau ou dans un environnement dangereux où des chocs électriques sont possibles.

2. INSTALLATION ET UTILISATION

Remarque : Les informations contenues dans ce manuel ont été rédigées pour aider l'opérateur lors de l'utilisation et de la maintenance du compresseur.

Certaines illustrations peuvent montrer des détails différents de votre compresseur.

NOUS NOUS RÉSERVONS LE DROIT D'APPORTER TOUT CHANGEMENT SANS PRÉAVIS LE CAS ÉCHÉANT

2.1 INSTALLATION

Retirez le compresseur de son emballage (fig. 1), assurez-vous qu'il est en parfait état, vérifiez s'il a été endommagé pendant le transport. Puis **procédez comme suit** :

- Montez les roues et/ou le pneu en suivant les instructions de la fig. 2. Dans le cas de roues gonflables, gonflez les roues à une pression maximale de 1,6 bar.

- Placez le compresseur sur une surface plane (fig. 3), dans un endroit bien ventilé, à l'abri des intempéries et dans un environnement non explosif.

- **VEILLEZ À TRANSPORTER CORRECTEMENT LE COMPRESSEUR. NE LE RETOURNEZ PAS ET NE LE SOULEVEZ PAS AVEC DES CROCHETS OU DES CORDES.** (Fig. 4/5)

- S'il est placé sur une étagère ou un bâti, assurez-vous qu'il peut supporter le poids et le fixer correctement afin qu'il ne puisse pas tomber.

- Pour assurer une bonne ventilation et un refroidissement efficace, le compresseur doit être à au moins 50 cm de tout mur/obstacle (fig. 6).

2.2 RACCORDEMENT ÉLECTRIQUE

Les **compresseurs monophasés** sont fournis avec un câble électrique et une fiche bipolaire + terre.

Il est important de connecter le compresseur à une prise de courant mise à la terre (fig. 7) protégée par un disjoncteur différentiel approprié (magnéto-thermique).

2.3 DÉMARRAGE

Vérifiez que l'alimentation secteur correspond à celle indiquée sur la plaque signalétique électrique (fig. 7) ; la plage de tolérance autorisée doit être de $\pm 5\%$.

- Insérez la fiche dans la prise de courant et démarrez le compresseur en tournant le bouton du pressostat sur la position «E/ ON» (fig. 8).

- Le compresseur est entièrement automatique et est contrôlé par le pressostat qui l'arrête lorsque la pression du réservoir atteint une valeur maximale et le redémarre lorsqu'elle tombe à la valeur minimale. La différence de pression entre les valeurs maximale et minimale est généralement d'environ 2 bars (29 psi).

Exemple : le compresseur s'arrête lorsqu'il atteint 10 bars (145 psi) (max) et redémarre automatiquement lorsque la pression à l'intérieur du réservoir chute à 8 bars (116 psi).

Certains modèles sont équipés d'une soupape de décharge sur le dessus de la tête, utile pour faciliter le prochain démarrage. Dans ce cas, une bouffée d'air lorsque le moteur s'arrête est normale.

2.4 DISPOSITIFS DE PROTECTION DU MOTEUR

Presque tous les compresseurs sont équipés d'un disjoncteur thermique automatique situé à l'intérieur de l'enroulement qui arrête le compresseur lorsque la température du moteur atteint des valeurs trop élevées. Le compresseur redémarrera automatiquement après 10 à 15 minutes s'il se déclenche.

Si le dispositif de protection se déclenche à nouveau, il est recommandé d'arrêter le compresseur, de débrancher la prise électrique et de contacter un centre de service agréé.

2.5 RÉGLAGE DE LA PRESSION DE SERVICE

Il n'est pas nécessaire d'utiliser à tout moment la pression de service maximale car l'outil pneumatique fonctionne souvent à une pression plus basse. Vérifiez toujours la bonne pression de travail de l'outil que vous souhaitez utiliser.

La pression de service doit être ajustée sur les compresseurs équipés d'un réducteur de pression. Déverrouillez le bouton du réducteur de pression en le tirant vers le haut, ajustez la pression à la valeur souhaitée en tournant le bouton dans le sens des aiguilles d'une montre pour l'augmenter ou dans le sens inverse pour la diminuer. Une fois la pression désirée atteinte (elle peut être vérifiée sur le manomètre), verrouillez le bouton en le poussant vers le bas (fig.9).

La pression d'étalonnage est visible sur l'échelle graduée sur le corps du détendeur sur les versions livrées sans manomètre.

AVERTISSEMENT : Certains détendeurs ne sont pas équipés du système «push to lock», il vous suffit donc de tourner le bouton pour régler la pression.

Lorsqu'ils ne sont pas présents sur la machine, des moyens de coupure et de réduction de pression doivent être montés sur la ligne de distribution par l'utilisateur.

2.6 PRÉCAUTIONS PENDANT L'UTILISATION

Ne pas débrancher lorsque le réservoir est sous pression. Assurez-vous toujours que le réservoir est vide.

Ne percez pas de trous, ne soudez pas et ne déformez pas délibérément le réservoir d'air.

N'effectuez aucune opération sur le compresseur sans l'avoir d'abord débranché.

Température de travail recommandée : 0°C +35°C

Ne dirigez pas de jets d'eau ou de liquides inflammables sur le compresseur.

Ne placez pas d'objets inflammables à proximité du compresseur.

Réglez le pressostat sur la position "0" (OFF) pendant les arrêts.

Ne dirigez jamais le jet d'air vers des personnes ou des animaux.

Ne transportez pas le compresseur lorsque le réservoir est sous pression.

Mise en garde : Certaines pièces du compresseur, telles que la tête et les tuyaux de refoulement, peuvent être très chaudes. Ne touchez pas ces composants pour éviter les brûlures. (fig. 10)

Transportez le compresseur en le soulevant ou en le tirant avec les poignées ou les poignées appropriées.

Tenez les enfants et les animaux éloignés de la zone de fonctionnement de la machine.

Si le compresseur est utilisé pour la peinture :

a) Ne travaillez pas dans des environnements fermés ou à proximité de flammes nues

b) Assurez-vous qu'il y a un échange d'air approprié

c) Protégez votre nez et votre bouche avec un masque approprié.

Si le câble ou la fiche électrique est endommagé(e), n'utilisez pas le compresseur. Contactez un centre de service agréé pour le remplacement par une pièce de rechange d'origine.

N'introduisez pas les mains et/ou d'objet à l'intérieur des grilles de protection.

Débranchez toujours la fiche de la prise de courant après utilisation.

3. MAINTENANCE

Type d'action	Opération	Journalière	Toutes les 100 h	Toutes les 250 h / 6 mois	500 h / 6 mois	750h / 6 mois	1000h / 6 mois
Vérifiez	Drainez le condensat	x					
Vérifiez	Nettoyer le filtre d'admission		x				
Vérifiez	Serrez les boulons à tête		x				
KITS INDIVIDUELS							
Remplacez	Kit filtre à air			x	x	x	x
Remplacez	Kit clapet à disque				x		x
Remplacez	Tous les kits de joints						x
Remplacez	Kit piston						x
KITS EN VRAC (*)							
Maintenance simple	Kit facile/léger						
Maintenance régulière	Kit de performance						
Gros travaux d'entretien	Kit résistant						
(*) La disponibilité et la configuration du kit peuvent changer selon le modèle							

Avant d'entamer des travaux de maintenance sur le compresseur, assurez-vous que :

L'interrupteur principal de ligne est en position «0».

Le pressostat et/ou les interrupteurs de l'unité de commande sont désactivés (position « 0/Off»).

Il n'y a PAS DE PRESSION dans le réservoir.

Sur les modèles nécessitant le retrait du boîtier en plastique pour accéder aux pièces internes, veillez à ne pas déchirer les câbles ou les raccords.

3.1 NETTOYAGE/REPLACEMENT DU FILTRE D'ADMISSION

Toutes les 100 heures de fonctionnement il est conseillé de démonter le filtre d'admission et de nettoyer l'élément filtrant en soufflant de l'air comprimé (fig. 11).

Il est conseillé de remplacer l'élément filtrant au moins une fois par an si le compresseur fonctionne dans un environnement propre ou plus fréquemment si l'environnement dans lequel se trouve le compresseur est poussiéreux.

Le filtre est situé sur la tête sous le boîtier sur certains modèles. Dans ce cas, retirez soigneusement le boîtier, retirez le filtre et nettoyez-le.

Remontez correctement toutes les pièces avant de redémarrer le compresseur.

3.2 DRAIN DE CONDENSAT

Le compresseur génère de l'eau de condensation qui s'accumule dans le réservoir. Le condensat doit être vidangé tous les jours en ouvrant le robinet de vidange (fig.12) sous le réservoir.

Assurez-vous que le réservoir n'est pas sous pression (P.max 1–2 bars).

LE CONDENSAT NE DOIT PAS ÊTRE ÉVACUÉ DANS LE DRAIN OU DISPERSÉ DANS L'ENVIRONNEMENT.

3.3 RÉSERVOIR D'AIR

La corrosion doit être évitée. En fonction des conditions de fonctionnement, des condensats peuvent s'accumuler à l'intérieur du réservoir et **il doit être vidangé quotidiennement**. Cela peut être fait manuellement en ouvrant le robinet de vidange. Cependant, vérifiez une fois par semaine pour vous assurer que la vanne automatique fonctionne correctement. Pour ce faire, ouvrez la vanne de vidange manuelle et vérifiez la présence de condensat.

Il est nécessaire de faire contrôler l'épaisseur de la paroi du réservoir une fois par an par un organisme agréé, car la corrosion interne peut réduire l'épaisseur de la paroi en acier entraînant un risque d'explosion. Respectez les réglementations locales, le cas échéant. Le réservoir d'air ne doit pas être utilisé lorsque l'épaisseur de la paroi atteint une valeur minimale spécifiée dans la certification du réservoir (incluse dans la documentation remise avec l'unité).

La durée de vie du réservoir d'air dépend principalement de l'environnement de travail. Évitez d'installer le compresseur dans un environnement sale ou corrosif car cela réduira considérablement la durée de vie du réservoir.

N'ancrez pas le réservoir ou ses composants directement au sol ou à des structures rigides. Monter le réservoir sous pression équipé de tampons anti-vibrations pour éviter les pannes dues à des contraintes excessives causées par les vibrations du réservoir pendant l'utilisation.

Utilisez le réservoir dans les limites de température et de pression indiquées sur la plaque signalétique et le rapport d'essai.

N'apportez aucune modification à ce réservoir par soudage, perçage ou autres méthodes mécaniques.

4. DIAGNOSTIC DES ANOMALIES

De l'air fuit de la vanne sous le pressostat :

Cela dépend de l'étanchéité imparfaite du clapet anti-retour (fig. 13).

Videz toute pression du réservoir.

Dévissez la tête hexagonale de la valve (A).

Nettoyez soigneusement l'élément (B) et son logement, puis remontez la vanne.

Fuites d'air :

Ceux-ci peuvent être causés par une mauvaise étanchéité d'un connecteur.

Vérifiez tous les connecteurs et mouillez-les avec de l'eau savonneuse.

Le compresseur fonctionne mais ne se charge pas :

Cela peut être causé par une vanne cassée ou un joint endommagé.

Contactez un centre de service.

Si le compresseur a du mal à démarrer, vérifiez :

Que la tension secteur correspond à celle indiquée sur la plaque signalétique. Que la section ou la longueur de l'extension du câble d'alimentation est adéquate.

Que l'environnement de travail ne soit pas trop froid (en-dessous de 0°C).

Que la protection du moteur ne s'est pas déclenchée (voir paragraphe 2.4).

Que la ligne électrique est sous tension et que le système est correctement dimensionné.

Si le compresseur ne s'arrête pas lorsque la pression maximale est atteinte, la soupape de sécurité du réservoir se met en marche. Arrêtez le compresseur et contactez le centre de service le plus proche pour le faire vérifier.

5. REMARQUES

5.1 STOCKAGE DU COMPRESSEUR (EMBALLÉ ET NON EMBALLÉ)

Pendant toute la durée de non utilisation du compresseur ou avant son déballage, stockez-le dans un endroit sec à une température comprise entre +5°C et + 45°C dans un endroit à l'abri des intempéries.

Pendant tout le temps que le compresseur n'est pas utilisé après son déballage, en attendant de le démarrer ou en raison d'arrêts de production, placez des feuilles dessus pour protéger les mécanismes de la poussière.

5.2 RACCORDEMENTS PNEUMATIQUES

Assurez-vous que des tubes pneumatiques pour air comprimé avec des caractéristiques de pression maximale adaptées à celles du compresseur sont utilisés.

N'essayez pas de réparer les tubes défectueux.

1. EINFÜHRUNG

1.1 WICHTIGE INFORMATION

Lesen Sie alle Betriebsanweisungen, Sicherheitshinweise und Warnungen in der Betriebsanleitung sorgfältig durch. Die Mehrzahl der Unfälle bei der Benutzung des Kompressors beruhen auf der Nichtbeachtung der grundlegenden Sicherheitsbestimmungen. Unfälle können vermieden werden, wenn potenziell gefährliche Situationen erkannt und die entsprechenden Sicherheitsregeln beachtet werden.

Die grundlegenden Sicherheitsbestimmungen sind im Kapitel „SICHERHEIT“ des vorliegenden Handbuchs aufgelistet.

Die Gefahrensituationen, die zur Vermeidung von schweren Verletzungen oder Beschädigungen der Maschine vermieden werden müssen, werden im Kapitel „WARNUNGEN“ im Bedienungshandbuch wiedergegeben.

Den Kompressor nie unsachgemäß einsetzen, sondern ausschließlich so, wie es vom Hersteller empfohlen wird.

Legende:

ACHTUNG: Weist auf eine potenziell gefährliche Situation hin, die bei Nichtbeachtung zu Schäden führen kann.

VORSICHT! Weist auf eine gefährliche Situation hin, die bei Nichtbeachtung zu leichten Verletzungen oder Schäden führen kann.

ANMERKUNG Hebt eine wichtige Information hervor.

1.2 SICHERHEIT

EINE UNSACHGEMÄSSE VERWENDUNG UND WARTUNG DIESES KOMPRESSORS KANN ZU PERSONENSCHÄDEN FÜHREN. BEFOLGEN SIE DIESE ANWEISUNGEN SORGFÄLTIG, UM RISIKEN ZU VERMEIDEN.

1. IN BEWEGUNG STEHENDE BAUTEILE NIE BERÜHREN

Nie die Hände, die Finger oder sonstige Körperteile in die Nähe von Bauteilen des Kompressors bringen, die sich in Bewegung befinden.

2. DEN KOMPRESSOR NIE IN BETRIEB NEHMEN, WENN DIE SCHUTZVORRICHTUNGEN NICHT MONTIERT SIND

Benutzen Sie den Kompressor niemals, ohne dass alle Schutzvorrichtungen (z. B. Gehäuse, Riemenschutz, Sicherheitsventil) einwandfrei an ihrem Platz sind. Wenn die Schutzvorrichtungen zu Wartungs- oder Servicezwecken entfernt werden, müssen sie vor der Wiederinbetriebnahme des Kompressors wieder in ihrer ursprünglichen Position befestigt werden.

3. IMMER SCHUTZBRILLE TRAGEN.

Tragen Sie immer eine Schutzbrille oder einen gleichwertigen Augenschutz. Immer Schutzbrille oder einen entsprechenden Augenschutz tragen.

4. SCHÜTZEN SIE SICH VOR ELEKTRISCHEN SCHLÄGEN

Vermeiden Sie versehentlichen Körperkontakt mit Metallteilen des Kompressors, wie z. B. Leitungen, Behälter oder geerdete Metallteile. Den Kompressor nie in der Nähe von Wasser oder in feuchten Umgebungen benutzen.

5. TRENNEN SIE DEN KOMPRESSOR AB

Den Kompressor von der elektrischen Energiequelle TRENNEN und den gesamten Druck aus dem Behälter ablassen, bevor Arbeiten zur Reparatur, Inspektion, Wartung, Reinigung oder zum Auswechseln von Bauteilen vorgenommen werden.

6. VERSEHENTLICHES EINSCHALTEN

Den Kompressor nicht transportieren, wenn er an die elektrische Energiequelle angeschlossen ist oder wenn der Behälter unter Druck steht. Vergewissern Sie sich, dass der Druckschalter in der Position "OFF" steht, bevor Sie den Kompressor an die Stromquelle anschließen.

7. ORDNUNGSGEMÄSSE LAGERUNG

Wenn der Kompressor nicht benutzt wird, muss er an einem trockenen Ort aufbewahrt und vor Witterungseinwirkungen geschützt werden. Außerhalb der Reichweite von Kindern aufbewahren.

8. ARBEITSBEREICH.

Den Arbeitsbereich sauber halten und gegebenenfalls nicht benötigte Werkzeuge entfernen. Eine gute Lüftung des Arbeitsbereiches sicherstellen. Den Kompressor nicht in der Gegenwart von entflammenden Flüssigkeiten oder Gas benutzen. Der Kompressor kann während des Betriebs Funken verursachen. Den Kompressor nicht in Umgebungen benutzen, in denen sich Lacke, Benzin, Chemikalien, Klebstoffe oder sonstige brennbare oder explosive Substanzen befinden.

9. KINDER FERNHALTEN.

Lassen Sie Kinder oder andere Personen nicht mit dem Netzkabel des Kompressors in Berührung kommen. Unbefugte Personen müssen einen Sicherheitsabstand zum Arbeitsbereich einhalten.

10. ARBEITSKLEIDUNG

Keine weiten Kleidungsstücke oder Schmuck tragen, da diese sich in den in Bewegung stehenden Bauteilen verfangen könnten. Falls erforderlich einen Gehörschutz tragen, der die Haare abdeckt.

11. RICHTIGE VERWENDUNG DES NETZKABELS.

Den Netzstecker nicht am Netzkabel aus der Netzsteckdose ziehen. Das Netzkabel von Wärmequellen, Öl und scharfen Kanten fernhalten. Nicht auf das Netzkabel treten und das Netzkabel nicht zerquetschen.

12. SORGFÄLTIGE WARTUNG DES KOMPRESSORS.

Befolgen Sie die Anweisungen zum Schmierem (gilt nicht für ölfreie Modelle) Überprüfen Sie die Netzkabel regelmäßig und lassen Sie sie bei Beschädigung von einer autorisierten Kundendienststelle reparieren. Sicherstellen, dass das Äußere des Kompressors keine sichtbaren Beschädigungen aufweist. Gegebenenfalls wende man sich an die nächste Kundendienststelle.

13. ELEKTRISCHE VERLÄNGERUNGEN FÜR DIE BENUTZUNG IM AUSSENBEREICH.

Verwenden Sie nur für den Außenbereich geeignete Verlängerungskabel, wenn Sie den Kompressor im Freien einsetzen.

14. ACHTUNG!

Konzentrieren Sie sich auf das, was Sie gerade tun. Umsichtig arbeiten und den gesunden Menschenverstand benutzen. Den Kompressor bei Müdigkeit nicht benutzen. Der Kompressor darf nie benutzt werden, wenn der Benutzer unter der Einwirkung von Alkohol, Drogen oder Arzneimitteln steht.

15. AUF DEFEKTE TEILE ODER LUFTLECKS PRÜFEN

Wenn eine Schutzvorrichtung oder ein anderes Teil beschädigt ist, überprüfen Sie diese sorgfältig, um festzustellen, ob sie wie vorgesehen sicher funktionieren können, bevor Sie den Kompressor wieder verwenden. Prüfen Sie die Ausrichtung von beweglichen Teilen, Schläuchen, Manometern, Druckminderern, pneumatischen Anschlüssen und allen anderen Teilen, die für den normalen Betrieb wichtig sein können. Beschädigte Teile müssen ordnungsgemäß repariert oder durch einen autorisierten Service ersetzt werden, wie in der Betriebsanleitung angegeben. DEN KOMPRESSOR BEI DEFEKTEM DRUCKWÄCHTER NICHT BENUTZEN.

16. DEN KOMPRESSOR AUSSCHLIESSLICH FÜR DIE VORGEGEHENEN ARBEITEN BENUTZEN:

Der Kompressor ist eine Maschine, die Druckluft produziert. Verwenden Sie den Kompressor niemals für andere als die in der Betriebsanleitung angegebenen Zwecke.

17. KORREKTE BENUTZUNG DES KOMPRESSORS

Beim Betrieb des Kompressors sämtliche Anweisungen des vorliegenden Handbuchs beachten. Erlauben Sie Kindern oder Personen, die mit der Bedienung nicht vertraut sind, nicht, den Kompressor zu benutzen.

18. KONTROLLIEREN, OB ALLE SCHRAUBEN UND DECKEL RICHTIG FESTGEZOGEN SIND.

Kontrollieren, ob alle Schrauben und Deckel richtig festgezogen sind. Prüfen Sie regelmäßig, ob sie fest sind.

19. DEN LÜFTUNGSROST SAUBER HALTEN:

Halten Sie das Motorlüftungsgitter sauber. Reinigen Sie das Gitter regelmäßig, wenn die Arbeitsumgebung stark verschmutzt ist.

20. DEN KOMPRESSOR MIT DER NOMINALSPANNUNG BETREIBEN

Den Kompressor mit Nominalspannung betreiben. Diese steht auf dem Schild mit den elektrischen Daten. Wenn der Motor mit einer höheren Spannung als der Nennspannung betrieben wird, dreht er sich schneller und kann schwer beschädigt bzw. durchgebrannt werden.

21. VERWENDEN SIE DEN KOMPRESSOR NIEMALS, WENN ER DEFEKT IST

Falls der Kompressor während der Arbeit seltsame Geräusche oder starke Vibrationen erzeugt oder, falls er defekt zu sein scheint, so muss er sofort angehalten werden; die Ursache durch die nächste Kundendienststelle feststellen lassen

22. DIE KUNSTSTOFFTEILE NICHT MIT LÖSUNGSMITTELN REINIGEN.

Lösungsmittel wie Benzin, Verdünner, Diesel oder andere Stoffe die Alkohol enthalten, können Kunststoffteile beschädigen. Reiben

Sie diese Substanzen nicht an Kunststoffteilen. Wischen Sie bei Bedarf mit einem weichen Tuch und Seifenwasser oder geeigneten Flüssigkeiten ab.

23. AUSSCHLIESSLICH ORIGINALERSATZTEILE VERWENDEN.

Bei der Verwendung von Ersatzteilen von anderen Herstellern verfällt der Garantieleistungsanspruch es könnten Funktionsstörungen des Kompressors auftreten. Die Originalersatzteile sind bei den Vertragshändlern erhältlich.

24. KEINE ÄNDERUNGEN AM KOMPRESSOR VORNEHMEN.

Keine Änderungen am Kompressor vornehmen. Wenden Sie sich für alle Reparaturen an eine autorisierte Kundendienststelle. Unerlaubte Änderungen können die Leistung des Kompressors beeinträchtigen, aber auch schwere Unfälle für Personen verursachen, die nicht über die notwendigen technischen Kenntnisse verfügen, um die Änderungen vorzunehmen.

25. BEI NICHTGEBRAUCH ABSCHALTEN

Wenn der Kompressor nicht in Gebrauch ist, drehen Sie den Knopf des Druckschalters in die Position „0“ (AUS), trennen Sie den Kompressor von der Stromquelle und öffnen Sie den Ablasshahn, um die Druckluft aus dem Behälter abzulassen.

26. DIE HEISSEN BAUTEILE NICHT BERÜHREN.

Die Leitungen, den Motor und alle sonstigen heißen Bauteile des Kompressors nicht berühren.

27. RICHTEN SIE DEN LUFTSTRAHL NICHT AUF DEN KÖRPER

Den Luftstrahl nicht auf Menschen oder Tiere richten.

28. DAS KONDENSWASSER AUS DEM BEHÄLTER ABLASSEN.

Entleeren Sie den Behälter täglich oder alle 4 Betriebsstunden. Öffnen Sie den Abfluss und kippen Sie den Kompressor, falls erforderlich, um das angesammelte Wasser zu entfernen.

29. DEN BETRIEB NICHT DURCH HERAUSZIEHEN DES NETZKABELS STOPPEN.

Zum Anhalten des Kompressors den Schalter „I/O“ (ON/OFF) des Kompressors benutzen.

30. DRUCKLUFTKREISLAUF

Nur Leitungen und Druckluftwerkzeuge verwenden, die für einen Druck geeignet sind, der höher oder gleich dem max. Betriebsdruck des Kompressors sind.

1.3 BESTIMMUNGSGEMÄSSER GEBRAUCH

Die in diesem Handbuch beschriebenen Modelle wurden für den intermittierenden Betrieb mit einem maximalen Betriebsfaktor von 40 % (z. B. 4 Minuten Arbeit und 6 Minuten Ruhe) bei optimalen Umgebungsbedingungen (Temp. max. 25 °C) konzipiert und hergestellt. Die Beachtung dieser Hinweise und die Einhaltung der angegebenen Wartungsintervalle stellen sicher, dass das Produkt auf Dauer einwandfrei funktioniert.

1.4 ELEKTRISCHE ERDUNG

Der Einphasenkompressor ist mit einem Elektrokabel mit zweipoligem Stecker plus Erdung ausgestattet.

Der Drehstromkompressor wird mit einem Elektrokabel ohne Stecker geliefert. Der elektrische Anschluss muss von einem qualifizierten Techniker vorgenommen werden. Die Erdungsleitung ist der grüne oder gelb/grüne Draht. Schließen Sie diesen Draht niemals an eine stromführende Klemme an.

Wichtig: Nehmen Sie keine weiteren Anschlüsse am Druckschalter vor. Alle Reparaturen müssen von einem qualifizierten Techniker durchgeführt werden.

1.5 EINSATZ EINES VERLÄNGERUNGSKABELS

Verwenden Sie nur Verlängerungskabel, die mit Stecker und Erdleitung versehen sind. Sie dürfen nicht beschädigt oder gequetscht sein. Ein zu dünnes Kabel verursacht einen Abfall der Netzspannung, was zu Leistungsverlust und Überhitzung des Geräts führt. Das Verlängerungskabel muss einen der Länge angemessenen Querschnitt haben.

Prüfen Sie die richtige Größe anhand der Tabelle A.

ACHTUNG

Vermeiden Sie die Gefahr eines elektrischen Schlags. Betreiben Sie den Kompressor niemals mit einem beschädigten Strom- oder Verlängerungskabel. Prüfen Sie elektrische Leitungen regelmäßig. Verwenden Sie den Kompressor niemals in oder in der Nähe von Wasser oder in einer Umgebung, in der ein elektrischer Schlag auftreten kann.

2. INSTALLATION UND EINSATZ

Anmerkung: Die in diesem Handbuch enthaltenen Informationen wurden geschrieben, um den Bediener bei der Verwendung und Wartung des Kompressors zu unterstützen.

Einige Abbildungen zeigen möglicherweise andere Details als Ihr Kompressor.

WIR BEHALTEN UNS DAS RECHT VOR, BEI BEDARF ÄNDERUNGEN OHNE VORANKÜNDIGUNG VORZUNEHMEN

2.1 INSTALLATION

Den Kompressor aus der Verpackung nehmen (Abb.1) und sicherstellen, dass er unversehrt ist und beim Transport keine Beschädigungen erlitten hat. Dann die **folgenden Arbeiten ausführen:**

- Montieren Sie die Räder und/oder den Reifen gemäß den Anweisungen in Abb. 2. Bei aufblasbaren Rädern pumpen Sie die Räder auf einen maximalen Druck von 1,6 bar auf.

- Stellen Sie den Kompressor auf einer ebenen Fläche (Abb. 3), an einem gut belüfteten, wettergeschützten Ort und in einer nicht explosionsgefährdeten Umgebung auf.

- **ACHTEN SIE AUF DEN RICHTIGEN TRANSPORT DES KOMPRESSORS. KIPPEN SIE IHN NICHT UM UND HEBEN SIE IHN NICHT MIT HAKEN ODER SEILEN AN.** (Abb. 4/5)

- Wenn Sie das Gerät auf ein Regal oder Gestell stellen, stellen Sie sicher, dass der Ständer das Gewicht tragen kann und nicht kippt.

- Für eine gute Belüftung und effektive Kühlung ist es wichtig, dass der Kompressor mindestens 50 cm von einem Hindernis oder einer Wand entfernt ist (Abb. 6).

2.2 ELEKTRISCHER ANSCHLUSS

Die einphasigen Kompressoren werden mit Stromkabel und zweipoligem Stecker + Erdung geliefert.

Es ist wichtig, den Kompressor an eine geerdete Steckdose (Abb. 7) anzuschließen, die durch einen geeigneten Differentialschutzschalter (thermisch-magnetisch) geschützt ist.

2.3 START

Sicherstellen, dass die Netzspannung derjenigen auf dem Datenschild (Abb. 7); der zulässige Toleranzbereich liegt bei $\pm 5\%$.

- Stecken Sie den Stecker in die Steckdose und starten Sie den Kompressor, indem Sie den Drehknopf des Druckschalters auf die Position „I/ ON“ drehen (Abb. 8).

- Der Betrieb des Kompressors ist vollständig automatisch, gesteuert durch den Druckschalter, der ihn stoppt, wenn der Druck im Behälter den Maximalwert erreicht und ihn wieder startet, wenn er auf den Minimalwert fällt. Normalerweise beträgt die Druckdifferenz zwischen dem maximalen und dem minimalen Wert etwa 2 bar (29 psi).

Der Kompressor stoppt, wenn er 10 bar (145 psi) (max.) erreicht und startet automatisch neu, wenn der Druck im Inneren des Behälter auf 8 bar (116 psi) sinkt.

Einige Modelle sind mit einem Kopfablassventil ausgestattet, das für die spätere Inbetriebnahme nützlich ist. Daher ist es normal, dass beim Abstellen des Motors ein Lufthauch zu hören ist.

2.4 MOTORSCHUTZVORRICHTUNGEN

Fast alle Kompressoren sind mit einem automatischen Wärmeschutz ausgestattet, der sich im Inneren der Wicklung befindet. Dieser stoppt den Kompressor, wenn die Motortemperatur zu hoch ansteigt. Der Kompressor startet nach 10-15 Minuten automatisch neu, wenn er ausfällt.

Sollte beim nächsten Neustart der Schutz wieder ausgelöst werden, ist es ratsam, den Kompressor auszuschalten, die Stromversorgung zu trennen und sich an einen autorisierte Servicestelle wenden.

2.5 EINSTELLUNG DES BETRIEBSDRUCKS

Es ist nicht erforderlich, immer den max. Betriebsdruck zu verwenden. Oft arbeiten Druckluftwerkzeuge mit einem niedrigeren Druck. Immer den für das zu verwendende Werkzeug erforderlichen Arbeitsdruck prüfen.

Bei Kompressoren, die mit einem Druckminderer ausgestattet sind, muss der Arbeitsdruck eingestellt werden. Entriegeln Sie den Druckmindererknopf, indem Sie ihn nach oben ziehen, und stellen Sie den Druck auf den gewünschten Wert ein, indem Sie den Knopf im Uhrzeigersinn drehen, um ihn zu erhöhen, oder gegen den Uhrzeigersinn, um ihn zu verringern. Wenn der gewünschte Druck erreicht ist (er kann am Manometer überprüft werden), verriegeln Sie den Drehknopf, indem Sie ihn nach unten drücken (Abb. 9).

Bei Ausführungen, die ohne Manometer geliefert werden, ist der Kalibrierdruck auf der Skala am Gehäuse des Druckminderers zu sehen.

VORSICHT! Einige Druckminderer sind nicht mit dem „Push to lock“-System ausgestattet, so dass Sie einfach den Knopf drehen, um den Druck einzustellen.

Wo dies bei der Maschine nicht der Fall ist, liegt es in der Verantwortung des Anwenders, in der Verteilungsleitung Mittel zur Abfangung und Druckreduzierung vorzusehen.

2.6 VORSICHTSMASSNAHMEN BEI DER VERWENDUNG

Unbedingt vermeiden, Anschlüsse abzuschrauben, wenn der Behälter unter Druck steht. Vergewissern Sie sich immer, dass der Behälter leer ist.

Es ist verboten, den Druckluftbehälter zu durchbohren, zu schweißen und oder absichtlich zu verformen.

Führen Sie keine Arbeiten am Kompressor durch, ohne ihn vorher vom Netz getrennt zu haben.

Empfohlene Raumtemperatur für den Betrieb: 0 °C bis +35 °C.
Den Kompressor nicht mit Wasser oder entflammaren Flüssigkeiten besprühen.

Entflammare Gegenstände aus dem Arbeitsbereich des Kompressors fernhalten.

Stellen Sie den Druckschalter bei Stopps auf Position "0" (AUS).

Den Luftstrahl nicht auf Menschen oder Tiere richten.

Den Kompressor nicht transportieren, wenn der Behälter unter Druck steht.

Vorsicht! Einige Bauteile des Kompressors wie der Kopf und die Auslassleitung können hohe Temperaturen erreichen. Berühren Sie diese Komponenten nicht, um Verbrennungen zu vermeiden. (Abb. 10)

Beim Transport des Kompressors darf dieser immer nur an den Griffen angehoben oder gezogen werden.

Kinder und Tieren müssen aus dem Arbeitsbereich der Maschine ferngehalten werden.

Falls der Kompressor zum Lackieren verwendet wird:

a) Nicht in geschlossenen Räumen oder in der Nähe von offenem Feuer arbeiten.

b) Sicherstellen, dass im Raum, in dem gearbeitet wird, ein ausreichender Luftaustausch gewährleistet ist.

c) Nase und Mund mit einer entsprechenden Maske schützen.

Den Kompressor nicht benutzen, falls das Netzkabel oder der Netzstecker beschädigt sind. Wenden Sie sich an eine autorisierte Kundendienststelle, um das Gerät durch ein Originalersatzteil zu ersetzen.

Weder Gegenstände noch die Hände ins Innere der Schutzroste stecken.

Nach der Benutzung stets den Netzstecker aus der Netzsteckdose ziehen.

3. WARTUNG

Art des Eingriffs	Betrieb	Täglich	Alle 100h	Alle 250h / 6 Monate	500h / 6 Monate	750h / 6 Monate	1000h / 6 Monate
Kontrollieren	Kondensat ablassen	x					
Kontrollieren	Ansaugfilter reinigen		x				
Kontrollieren	Kopfbolzen anziehen		x				
EINZELNE KITS							
Ersetzen	Luftfilter-Kit			x	x	x	x
Ersetzen	Ventilplatten-Kit				x		x
Ersetzen	Dichtungs-Kit						x
Ersetzen	Kolben-Kit						x
MASSEN-KITS (*)							
Einfache Wartung	Easy/Light Kit						
Regelmäßige Wartung	Performance Kit						
Außerordentliche Wartung	Heavy Duty kit						
(*) Verfügbarkeit und Konfiguration des Kits können sich je nach Modell ändern							

Vor der Durchführung von Wartungsarbeiten am Kompressor sicherstellen:

Der Leitungshauptschalter befindet sich in der Position „0“.

Der Druckschalter und/oder die Schalter am Steuergerät sind ausgeschaltet (Stellung „0/Aus“).

Der Behälter muss DRUCKLOS sein.

Wenn es bei bestimmten Modellen notwendig ist, die Kunststoffabdeckung zu entfernen, um auf die internen Teile zuzugreifen, darauf achten, keine Kabel oder Anschlüsse zu zerreißen.

3.1 REINIGEN/AUSTAUSCHEN DES ANSAUGFILTERS

Alle 100 Betriebsstunden ist es ratsam, den Ansaugfilter zu demontieren und das Filterelement durch Ausblasen mit Druckluft zu

Es ist ratsam, das Filterelement mindestens einmal pro Jahr auszutauschen, wenn der Kompressor in einer sauberen Umgebung arbeitet, oder häufiger, wenn die Umgebung, in der sich der Kompressor befindet, staubig ist.

Der Filter befindet sich bei einigen Modellen am Kopf unter dem Gehäuse. Nehmen Sie in diesem Fall das Gehäuse vorsichtig ab, entfernen Sie den Filter und reinigen Sie ihn.

Bauen Sie alle Teile wieder korrekt zusammen, bevor Sie den Kompressor wieder in Betrieb nehmen.

3.2 KONDENSATABLAUF

Der Kompressor erzeugt Kondenswasser, das sich im Behälter ansammelt. Das Kondenswasser muss täglich durch Öffnen des Ablasshahns unter dem Behälter abgelassen werden (Abb. 12).

Stellen Sie sicher, dass der Behälter unter Druck steht

(P.max 1-2 bar).

DAS KONDENSAT DARF NICHT IN DEN ABFLUSS GESPÜLT ODER IN DIE UMWELT GELEITET WERDEN.

3.3 LUFTBEHÄLTER

Korrosion muss verhindert werden. Je nach Betriebsbedingungen kann sich im Behälter Kondensat ansammeln und **muss täglich abgelassen werden**. Dies kann manuell durch Öffnen des Ablassventils erfolgen. Überprüfen Sie jedoch einmal pro Woche, ob das automatische Ventil ordnungsgemäß funktioniert. Öffnen Sie dazu das manuelle Ablassventil und prüfen Sie auf Kondensat.

Es ist notwendig, die Wandstärke des Behälters einmal pro Jahr von einer benannten Stelle überprüfen zu lassen, da innere Korrosion die Dicke der Stahlwand verringern kann, was zu einer Explosionsgefahr führt. Beachten Sie ggf. die örtlichen Vorschriften. Der Luftbehälter darf nicht verwendet werden, wenn die Wandstärke einen Mindestwert erreicht, der in der Behälterzertifizierung angegeben ist (in der mit dem Gerät gelieferten Dokumentation enthalten).

Die Lebensdauer des Luftbehälters hängt hauptsächlich von der Arbeitsumgebung ab. Vermeiden Sie es, den Kompressor in einer schmutzigen oder korrosiven Umgebung zu installieren, da dies die Lebensdauer des Behälters erheblich verkürzt.

Verankern Sie den Behälter oder seine Komponenten nicht direkt am Boden oder an starren Strukturen. Statten Sie den Druckbehälter mit Schwingungspuffern aus, um Ausfälle durch übermäßige Beanspruchung aufgrund von Vibrationen des Behälters während des Betriebs zu vermeiden.

Verwenden Sie den Behälter innerhalb der auf dem Typenschild und im Prüfbericht angegebenen Temperatur- und Druckgrenzen.

Nehmen Sie keine Änderungen an diesem Behälter durch Schweißen, Bohren oder andere mechanische Methoden vor.

4. FUNKTIONSTÖRUNGEN

Luft entweicht aus dem Ventil unter dem Druckschalter:

Dies ist abhängig von der unzureichenden Abdichtung des Rückschlagventils (Abb. 13).

Lassen Sie den gesamten Druck aus dem Behälter ab.

Schrauben Sie den Sechskantkopf des Ventils (A) ab.

Reinigen Sie sorgfältig sowohl das Element (B) als auch dessen Sitz und bauen Sie das Ventil wieder zusammen.

Luftverluste:

Sie können auf schlecht abdichtende Anschlüsse zurückzuführen sein.

Deshalb alle Anschlüsse prüfen und eventuell mit Seifenwasser benetzen.

Der Kompressor läuft, baut aber keinen Druck auf.

Dies kann durch ein gebrochenes Ventil oder eine beschädigte Dichtung verursacht werden. Man wende sich an den Kundendienst.

Sollte der Kompressor Schwierigkeiten beim Starten aufweisen, kontrollieren:

dass die Netzspannung mit der auf dem Typenschild angegebenen Spannung übereinstimmt, dass keine elektrischen Verlängerungskabel mit ungeeignetem Querschnitt oder ungeeigneter Länge verwendet werden.

dass die Arbeitsumgebung nicht zu kalt ist ($<0\text{ }^{\circ}\text{C}$),

dass der Motorschutz nicht ausgelöst hat (siehe Abschnitt 2.4).

dass das elektrische Netz mit Strom versorgt wird und korrekt bemessen ist.

Hält der Kompressor bei Erreichen des Höchstdrucks nicht an, wird das Sicherheitsventil des Behälters ausgelöst. Kompressor hält nicht an Kontaktieren Sie in diesem Fall die nächste zugelassene Kundendienststelle für eine Kontrolle.

5. ANMERKUNGEN

5.1 LAGERUNG DES KOMPRESSORS (VERPACKT UND AUSGEPACKT)

Solange der Kompressor nicht benutzt wird, oder bevor er ausgepackt wird, sollte er in der Verpackung an einem trockenen Ort bei einer Temperatur zwischen $+5\text{ }^{\circ}\text{C}$ und $+45\text{ }^{\circ}\text{C}$, vor Witterungseinflüssen geschützt gelagert werden.

Solange der Kompressor nach dem Auspacken nicht benutzt wird, sollte er bis zur Inbetriebnahme bzw. in Produktionspausen mit Planen abgedeckt werden, damit sich kein Staub auf den Mechanismen ablagert.

5.2 DRUCKLUFTANSCHLÜSSE

Vergewissern Sie sich, dass die verwendeten Druckluftschläuche in Bezug auf ihre maximale Druckbelastung den Merkmalen des Kompressors entsprechen.

Nicht versuchen, defekte Schläuche zu reparieren

1. INTRODUCCIÓN

1.1 INFORMACIÓN IMPORTANTE

Lea con atención todas las instrucciones de funcionamiento, los consejos de seguridad y las advertencias que se incluyen en el manual de instrucciones. La mayoría de los accidentes que se producen al utilizar el compresor se deben al incumplimiento de las normas básicas de seguridad. Los accidentes se pueden evitar reconociendo situaciones potencialmente peligrosas y siguiendo las normas de seguridad correspondientes.

Encontrará las normas básicas de seguridad en la sección "SEGURIDAD" de este manual.

Los peligros que deben evitarse para evitar lesiones graves o daños a la máquina se incluyen en la sección "ADVERTENCIAS".

No utilice este compresor de una manera que no haya sido específicamente recomendada por el fabricante.

Clave:

ADVERTENCIA: Esto indica una situación potencialmente peligrosa que, si se ignora, podría provocar daños graves.

PRECAUCIÓN: Esto indica una situación peligrosa que, si se ignora, podría provocar lesiones o daños menores.

NOTA: Esto enfatiza la información esencial.

1.2 NORMAS DE SEGURIDAD

UN USO Y UN MANTENIMIENTO INCORRECTOS DE ESTE COMPRESOR PUEDE DERIVAR EN LESIONES PERSONALES. SIGA ESTAS INSTRUCCIONES CON ATENCIÓN PARA EVITAR RIESGOS.

1. NO TOQUE LAS PARTES MÓVILES

No coloque nunca las manos, dedos u otras partes del cuerpo cerca de las partes móviles del compresor.

2. NO UTILICE EL COMPRESOR SIN TODAS LAS PROTECCIONES INSTALADAS

No utilice nunca el compresor si no tiene todas las protecciones perfectamente colocadas en su lugar (carcasa, guarda protectora de la correa, válvula de seguridad, etc.). Si se retiran las protecciones para llevar a cabo operaciones de mantenimiento o asistencia, asegúrese de volver a colocarlas en su posición original antes de reanudar el funcionamiento del compresor.

3. UTILICE SIEMPRE PROTECCIÓN PARA LOS OJOS

Utilice siempre gafas protectoras o una protección ocular equivalente. No dirija el aire comprimido hacia su cuerpo o hacia el de otra persona.

4. PROTÉJASE CONTRA LAS DESCARGAS ELÉCTRICAS

Evite el contacto accidental del cuerpo con partes metálicas del compresor, como tuberías, depósitos o partes metálicas conectadas a tierra. No haga funcionar el compresor en lugares húmedos o mojados.

5. DESCONECTE EL COMPRESOR

Desconecte el compresor del suministro eléctrico y descargue el aire comprimido del depósito de presión antes de poner en marcha, realizar operaciones de inspección, mantenimiento, limpieza, sustitución de piezas o revisión.

6. ARRANQUE ACCIDENTAL

No mueva el compresor mientras esté conectado a la red eléctrica o cuando el depósito de aire comprimido esté presurizado. Asegúrese de que el presostato esté en la posición de "OFF" antes de conectar el compresor al suministro eléctrico.

7. ALMACENE ADECUADAMENTE

El compresor debe almacenarse en un lugar seco protegido de la intemperie cuando no esté en uso. Manténgalo fuera del alcance de los niños.

8. ÁREA DE TRABAJO

Mantenga el área de trabajo limpia y despejada de herramientas innecesarias. Mantenga el área de trabajo bien ventilada. No utilice el compresor en presencia de líquidos o gases inflamables. El compresor puede producir chispas durante el funcionamiento. No utilice el compresor en situaciones en las que pueda haber pintura,

gasolina, productos químicos, adhesivos y cualquier otro material combustible o explosivo.

9. MANTÉNGALO ALEJADO DE LOS NIÑOS

No permita que niños u otras personas toquen el cable de alimentación del compresor. Las personas no autorizadas deben mantenerse a una distancia segura del área de trabajo.

10. ROPA DE TRABAJO

No lleve ropa holgada ni joyas que puedan engancharse en las piezas móviles. Cúbrase el pelo, si es necesario.

11. MANIPULE CORRECTAMENTE EL CABLE DE ALIMENTACIÓN

No desenchufe el compresor tirando del cable de alimentación. Mantenga el cable alejado de fuentes de calor, aceite y bordes afilados. No pise el cable eléctrico ni lo aplaste con un objeto pesado.

12. LLEVE A CABO UN BUEN MANTENIMIENTO DEL COMPRESOR

Siga las instrucciones para la lubricación (no aplicables a los modelos sin aceite) Inspeccione los cables de alimentación periódicamente y, si están dañados, llévelos a un centro de asistencia autorizado para que se encarguen de su reparación. Compruebe la apariencia externa del compresor para detectar anomalías visuales. Póngase en contacto con su centro de asistencia más cercano, si es necesario.

13. USO DE ALARGADORES ELÉCTRICOS EXTERIORES

Utilice únicamente alargadores para uso en exteriores cuando utilice el compresor en el exterior.

14. PROCEDA CON CUIDADO

Concéntrese en lo que está haciendo. Utilice su sentido común. No utilice el compresor si está cansado. No utilice el compresor si está bajo los efectos del alcohol, drogas o medicamentos que provoquen somnolencia.

15. COMPRUEBE QUE NO HAYA PIEZAS DEFECTUOSAS O PÉRDIDAS DE AIRE

Si una protección u otra pieza está dañada, revíselas cuidadosamente para determinar si pueden funcionar como se espera con total seguridad antes de volver a poner en marcha el compresor. Compruebe la alineación de las piezas móviles, mangueras, manómetros, reductores de presión, conexiones neumáticas y cualquier otra pieza que pueda resultar importante en un funcionamiento normal. Las piezas dañadas deben llevarse a un centro de asistencia autorizado para su correcta reparación o sustitución o sustituirse según lo indicado en el manual de instrucciones. NO UTILICE EL COMPRESOR SI EL PRESOSTATO ESTÁ AVERIADO.

16. UTILICE EL COMPRESOR EXCLUSIVAMENTE PARA LAS APLICACIONES ESPECIFICADAS

El compresor es una máquina para producir aire comprimido. No utilice el compresor para fines distintos a los especificados en el manual de instrucciones.

17. UTILICE EL COMPRESOR CORRECTAMENTE

Haga funcionar el compresor según lo especificado en las instrucciones del presente manual. No permita que niños o personas no familiarizadas con su funcionamiento utilicen el compresor.

18. COMPRUEBE QUE TODOS LOS TORNILLOS, PERNOS Y PROTECCIONES ESTÉN CORRECTAMENTE FIJADOS.

Compruebe que todos los tornillos, pernos y protecciones estén correctamente fijados. Compruebe periódicamente que estén bien apretados.

19. MANTENGA LIMPIA LA REJILLA DE ENTRADA DE AIRE

Mantenga limpia la rejilla de ventilación del motor. Limpie la rejilla con regularidad si el área de trabajo está muy sucia.

20. UTILICE EL COMPRESOR A LA TENSIÓN NOMINAL

Haga funcionar el compresor a la tensión nominal indicada en la placa de datos. Utilizar el compresor a una tensión superior a la tensión nominal hará que el motor gire más rápido y puede causar daños graves a la unidad y un sobrecalentamiento del motor.

21. NO UTILICE EL COMPRESOR SI ESTÁ AVERIADO

Si el compresor produce ruidos extraños, vibra excesivamente o parece averiado, deje de utilizarlo inmediatamente y compruebe su funcionamiento o póngase en contacto con un centro de asistencia autorizado.

22. NO LIMPIE LAS PIEZAS DE PLÁSTICO CON DISOLVENTE
Disolventes como gasolina, diluyentes, gasóleo u otras sustancias que contengan alcohol pueden dañar las piezas de plástico. No aplique estas sustancias en las piezas de plástico. Limpie con un paño suave y agua con jabón o con los líquidos adecuados, si es necesario.

23. UTILICE ÚNICAMENTE RECAMBIOS ORIGINALES

Utilizar recambios no originales anulará la garantía y puede provocar un funcionamiento incorrecto del compresor. Los recambios originales están disponibles en distribuidores autorizados.

24. NO MODIFIQUE EL COMPRESOR

No modifique el compresor. Póngase en contacto siempre con el centro de asistencia autorizado para llevar a cabo reparaciones. Las modificaciones no autorizadas pueden afectar el rendimiento del compresor, pero también pueden causar accidentes graves a las personas que no tienen los conocimientos técnicos necesarios para realizar los cambios.

25. APÁGUELO CUANDO NO LO ESTÉ UTILIZANDO

Cuando el compresor no esté en uso, gire el selector del presostato a la posición "0" (OFF), desconecte el compresor del suministro eléctrico y abra la válvula de drenaje para descargar el aire comprimido del depósito.

26. NO TOQUE LAS SUPERFICIES CALIENTES

No toque las tuberías, el motor u otras partes calientes.

27. NO DIRIJA EL CHORRO DE AIRE HACIA EL CUERPO

No dirija nunca el chorro de aire hacia personas o animales.

28. DESCARGUE EL CONDENSADO DEL DEPÓSITO

Descargue el depósito diariamente o cada 4 horas de funcionamiento. Abra el desagüe e incline el compresor, si es necesario, para eliminar el agua acumulada.

29. NO DETENGA EL APARATO TIRANDO DE LA CLAVIJA

Utilice siempre el interruptor "O/I" (ON/OFF) del presostato para detener el compresor.

30. CIRCUITO NEUMÁTICO

Utilice únicamente tuberías y herramientas recomendadas capaces de soportar una presión igual o superior a la presión operativa máxima del compresor.

1.3 USO PREVISTO

Los modelos descritos en este manual han sido diseñados y fabricados para un uso intermitente con un factor de servicio máximo del 40% (por ejemplo, 4 minutos de funcionamiento y 6 minutos de descanso), en condiciones ambientales óptimas (temperatura máxima 25 °C). El cumplimiento de estas indicaciones y un mantenimiento regular garantizarán el buen funcionamiento del producto durante mucho tiempo.

1.4 CONEXIÓN A TIERRA

El compresor monofásico está equipado con un cable eléctrico con una clavija bipolar con toma de tierra.

El compresor trifásico se suministra con un cable eléctrico sin clavija. La conexión eléctrica debe realizarla un técnico cualificado. El cable de tierra es el cable verde o amarillo/verde. No conecte este cable a un terminal con corriente.

Importante: No realice ninguna otra conexión en el presostato. Todas las reparaciones deben realizarlas un técnico cualificado.

1.5 USO DE ALARGADORES ELÉCTRICOS

Utilice únicamente alargadores eléctricos con clavija y toma de tierra. No utilice cables de extensión que estén dañados o aplastados. Un cable excesivamente delgado provocará una caída en el voltaje de la línea, que puede terminar en una pérdida de energía y un sobrecalentamiento del dispositivo. El cable de extensión debe tener una sección transversal proporcional a su longitud.

Compruebe el tamaño correcto consultando la Tabla A.

ADVERTENCIAS

Evite todos los riesgos de descarga eléctrica. No utilice el compresor si el cable eléctrico o el cable de extensión están dañados. Revise los cables eléctricos con regularidad. No utilice el

compresor en o cerca del agua o en un ambiente peligroso donde puedan producirse descargas eléctricas.

2. INSTALACIÓN Y USO

Nota: La información contenida en este manual se suministra para ayudar al operador durante el uso y mantenimiento del compresor.

Algunas ilustraciones pueden no coincidir exactamente con su compresor.

NOS RESERVAMOS EL DERECHO DE REALIZAR CUALQUIER CAMBIO SIN PREVIO AVISO SEGÚN SEA NECESARIO

2.1 INSTALACIÓN

Saque el compresor de su embalaje (fig. 1) y asegúrese de que esté en perfecto estado, comprobando si ha sufrido daños durante el transporte. A continuación, **proceda de la siguiente manera:**

- Monte las ruedas y/o el neumático siguiendo las instrucciones de la fig. 2. En el caso de ruedas inflables, infle las ruedas a una presión máxima de 1,6 bar.

- Coloque el compresor sobre una superficie plana (fig. 3), en un lugar bien ventilado, protegido de la intemperie y en un entorno no explosivo.

- TRANSPORTE EL COMPRESOR CORRECTAMENTE. NO LO VUELQUE NI LO LEVANTE CON GANCHOS O CUERDAS. (Figura 4/5)

- Si lo coloca en un estante, asegúrese de que pueda soportar el peso y fíjelo correctamente para que no se caiga.

- Para garantizar una buena ventilación y una refrigeración eficiente, el compresor debe estar al menos a 50 cm de cualquier pared u obstáculo (fig. 6).

2.2 CONEXIÓN ELÉCTRICA

Los compresores monofásicos se suministran con un cable eléctrico y una clavija bipolar con toma de tierra.

Es importante conectar el compresor a una toma de corriente con toma de tierra (fig. 7) protegida por un disyuntor diferencial adecuado (termomagnético).

2.3 PUESTA EN MARCHA

Compruebe que el suministro eléctrico corresponda al indicado en la placa de datos eléctricos (fig. 7); el rango de tolerancia permisible debe estar en $\pm 5\%$.

- Inserte la clavija en la toma de corriente y ponga en marcha el compresor girando el selector del presostato a la posición "I/ON" (fig. 8).

- El compresor es totalmente automático y está controlado por el presostato que lo detiene cuando la presión del depósito alcanza un valor máximo y lo reinicia cuando cae al valor mínimo. La diferencia de presión entre los valores máximo y mínimo suele ser de unos 2 bar (29 psi).

Ejemplo: el compresor se detiene cuando llega a 10 bar (145 psi) (máx.) y se reinicia automáticamente cuando la presión dentro del depósito cae a 8 bar (116 psi).

Algunos modelos están equipados con una válvula de descarga en la parte superior del cabezal, útil para facilitar el próximo arranque. En este caso, es normal que salga aire cuando el motor se detiene.

2.4 DISPOSITIVOS DE PROTECCIÓN DEL MOTOR

Casi todos los compresores están equipados con un disyuntor térmico automático ubicado dentro del devanado que detiene el compresor cuando la temperatura del motor alcanza valores excesivamente altos. Si salta esta protección, el compresor se reiniciará automáticamente después de 10-15 minutos.

Si el dispositivo de protección vuelve a activarse, se recomienda apagar el compresor, desconectarlo del suministro eléctrico y ponerse en contacto con un centro de asistencia autorizado.

2.5 REGULACIÓN DE LA PRESIÓN DE TRABAJO

No es necesario utilizar siempre la presión máxima, porque la mayoría de los equipos neumáticos funcionan a una presión menor. Compruebe siempre la presión de trabajo del equipo que vaya a utilizar.

La presión de trabajo debe regularse en compresores equipados con reductor de presión. Tire hacia arriba del selector del reductor de presión para regular la presión al valor deseado; en el sentido de las agujas del reloj para aumentarla y en el sentido contrario para disminuirla. Una vez alcanzada la presión deseada (se puede comprobar en el manómetro) bloquee el selector empujando hacia abajo (fig. 9).

La presión de calibración se puede ver en la escala graduada del cuerpo del reductor de presión en las versiones suministradas sin manómetro.

PRECAUCIÓN: Algunos reductores de presión no están equipados con el sistema "presionar para bloquear", así que simplemente gire el selector para regular la presión.

Cuando no estén presentes en la máquina, el usuario debe instalar medidas de corte y reducción de la presión en la línea de distribución.

2.6 PRECAUCIONES DURANTE EL USO

No desenrosque ninguna conexión con el depósito bajo presión. Asegúrese siempre de que el depósito esté vacío.

No practique agujeros, sude o deforme intencionalmente el depósito de aire comprimido.

No realice operaciones en el compresor sin haberlo desconectado previamente del suministro eléctrico.

Temperatura de trabajo recomendada: 0 °C +35 °C

No dirija chorros de agua o líquidos inflamables al compresor.

No sitúe objetos inflamables cerca del compresor.

Durante las paradas, ponga el interruptor en la posición "0" (OFF).

No dirija nunca el chorro de aire hacia personas o animales.

No transporte el compresor con el depósito presurizado.

Precaución: Algunas partes del compresor, como el cabezal y los tubos de suministro pueden alcanzar temperatura elevadas. No toque estos componentes para evitar quemaduras. (fig. 10)

Transporte el compresor levantándolo o tirando solamente de las empuñaduras o manijas correspondientes.

Mantenga a los niños y animales alejados del área operativa de la máquina.

Si el compresor se utiliza para pintar:

a) No trabaje en ambientes cerrados o cerca de llamas libres.

b) Asegúrese de que haya una ventilación adecuada.

c) Utilice una mascarilla para proteger la nariz y boca.

Si el cable eléctrico o la clavija están dañados, no utilice el compresor. Póngase en contacto con un centro de asistencia autorizado para sustituirlos con una pieza de recambio original.

No introduzca las manos ni ningún objeto dentro de las rejillas de protección.

Después del uso, desconecte siempre la clavija de la toma de corriente.

3. MANTENIMIENTO

Tipo de acción	Operación	Diariamente	Cada 100h	Cada 250h / 6 meses	500h / 6 meses	750h / 6 meses	1000h / 6 meses
Comprobar	Descargar condensado	x					
Comprobar	Limpiar filtro de aspiración		x				
Comprobar	Apretar pernos		x				
KITS DE UN COMPONENTE							
Sustituir	Kit filtro de aire			x	x	x	x
Sustituir	Kit platillo de válvula				x		x
Sustituir	Kit completo de juntas						x
Sustituir	Kit de pistones						x
KITS DE VARIOS COMPONENTES (*)							
Mantenimiento sencillo	Kit fácil/ligero						
Mantenimiento normal	Kit de rendimiento						
Mantenimiento superior	Kit para uso intensivo						
(*) La disponibilidad y configuración del kit puede variar según el modelo							

Antes de llevar a cabo cualquier operación de mantenimiento en el compresor, asegúrese de que:

El interruptor general está en la posición "0".

El presostato y/o los interruptores de la unidad de control están desconectados (posición "0/Off").

NO HAY PRESIÓN en el depósito.

En los modelos que requieran retirar la carcasa de plástico para acceder a las piezas internas, preste atención para no arrancar los cables o las conexiones.

3.1 LIMPIEZA/SUSTITUCIÓN DEL FILTRO DE ASPIRACIÓN

Cada 100 horas de funcionamiento es aconsejable desmontar el filtro de aspiración y limpiar el elemento filtrante con aire comprimido (fig. 11).

Es recomendable reemplazar el elemento filtrante al menos una vez al año si el compresor funciona en un ambiente limpio o con

mayor frecuencia si el ambiente en el que se encuentra el compresor es polvoriento.

El filtro está ubicado en el cabezal debajo de la carcasa en algunos modelos. En este caso, retire con cuidado la carcasa y retire el filtro y límpielo.

Vuelva a ensamblar todas las piezas correctamente antes de reiniciar el compresor.

3.2 DESCARGA DE CONDENSADO

El compresor produce agua de condensado que se acumula en el depósito. Es necesario descargar el condensado diariamente abriendo el grifo de desagüe (fig. 12) situado debajo del depósito.

Asegúrese de que el depósito no esté presurizado (P.máx. 1-2 bar). **EL CONDENSADO NO DEBE TIRARSE POR EL DESAGÜE NI DISPERSARSE EN EL MEDIO AMBIENTE.**

3.3 DEPÓSITO DE AIRE COMPRIMIDO

Debe evitarse la corrosión. Según las condiciones de funcionamiento, el condensado puede acumularse dentro del depósito y **debe descargarse diariamente**. Esto se puede hacer manualmente abriendo la válvula de descarga. Sin embargo, compruebe una vez a la semana para asegurarse de que la válvula automática esté funcionando correctamente. Para hacer esto, abra la válvula de descarga manual para ver si hay condensación.

Es necesario que un organismo notificado controle el grosor de la pared del depósito una vez al año porque la corrosión interna puede reducir el grosor de la pared de acero y provocar un riesgo de explosión. Siga las normativas locales si corresponde. El depósito de aire comprimido no debe utilizarse cuando el grosor de la pared alcance un valor mínimo especificado en la certificación del depósito (incluido en la documentación entregada con la unidad).

La vida útil del depósito de aire comprimido depende principalmente del entorno de trabajo. Evite instalar el compresor en un ambiente sucio o corrosivo porque esto reducirá significativamente la vida del depósito.

No fije el depósito o sus componentes directamente al suelo o a estructuras rígidas. Instale el depósito de presión equipado con amortiguadores de vibraciones para evitar averías debido al estrés excesivo causado por las vibraciones del depósito durante el uso.

Utilice el depósito dentro de los límites de temperatura y presión indicados en la placa de datos y el informe de prueba.

No realice modificaciones a este depósito mediante soldadura, perforación u otros métodos mecánicos.

4. SOLUCIÓN DE PROBLEMAS

Pérdidas de aire de la válvula debajo del presostato:

Esto depende del sellado imperfecto de la válvula de retención (fig. 13).

Vacíe toda la presión del depósito.

Desatornille la cabeza hexagonal de la válvula (A).

Limpie con cuidado tanto el elemento (B) como su asiento y vuelva a montar la válvula.

Pérdidas de aire:

Pueden depender de una estanqueidad defectuosa de los conectores.

Controle todos los conectores, mojándolos con agua enjabonada.

El compresor funciona pero no se carga:

Puede deberse a una válvula rota o una junta dañada. Póngase en contacto con un centro de asistencia.

Si resulta difícil poner en marcha el compresor compruebe que:

La tensión de red se corresponda con la indicada en la placa de datos. No se utilicen alargadores eléctricos con sección o longitud inadecuada.

El ambiente de trabajo no sea demasiado frío (inferior a 0 °C).

No haya intervenido la protección del motor (ver apartado 2.4).

Se reciba corriente eléctrica de la red y la instalación esté correctamente dimensionada.

Si el compresor no se detiene al alcanzar la presión máxima, la válvula de seguridad del depósito se pone en funcionamiento.

Detenga el compresor y póngase en contacto con el centro de asistencia más cercano para que lo revisen.

5. NOTAS

5.1 ALMACENAMIENTO DEL COMPRESOR (EMBALADO Y DESEMBALADO)

Durante todo el tiempo que el compresor permanece inactivo o antes de desembalarlo, debe guardarse en un lugar seco con una temperatura comprendida entre + 5 °C y + 45 °C y protegido de los agentes atmosféricos.

Durante todo el periodo que el compresor permanece inactivo después de haber sido desembalado porque todavía no se ha puesto en funcionamiento o porque se ha interrumpido la producción, hay que protegerlo con lonas para evitar que el polvo se deposite sobre los mecanismos.

5.2 CONEXIONES NEUMÁTICAS

Asegúrese de utilizar siempre tubos neumáticos para aire comprimido que tengan características de presión máxima adecuadas a las del compresor

No intente reparar el tubo si es defectuoso.

1. INTRODUÇÃO

1.1 INFORMAÇÃO IMPORTANTE

Ler com atenção todas as instruções para o uso, conselhos de segurança e advertências contidas no manual de instruções. A maioria dos acidentes durante o uso do compressor resulta do não cumprimento das regras básicas de segurança. Os acidentes podem ser evitados reconhecendo situações potencialmente perigosas e observando as regras de segurança adequadas.

As regras básicas de segurança estão listadas na secção "SEGURANÇA" deste manual.

Os perigos a evitar para prevenir ferimentos graves ou danos à máquina estão listados na secção "AVISOS".

Nunca utilizar este compressor de um modo diferente do especificamente recomendado pelo fabricante.

Legenda:

ADVERTÊNCIA: Indica uma situação potencialmente perigosa que, se ignorada, pode resultar em danos graves.

PRECAUÇÃO: Indica uma situação perigosa que, se ignorada, pode causar ferimentos leves ou danos.

NOTA: Enfatiza informações essenciais.

1.2 REGRAS DE SEGURANÇA

O USO E MANUTENÇÃO IMPRÓPRIOS DESTES COMPRESSORES PODEM CAUSAR LESÕES PESSOAIS. SEGUIR ESTAS INSTRUÇÕES ATENTAMENTE PARA EVITAR RISCOS.

1. NUNCA TOCAR EM PEÇAS MÓVEIS

Não colocar nunca as mãos, dedos ou outras partes do corpo perto das partes móveis do compressor.

2. NUNCA UTILIZAR O COMPRESSOR SEM TODAS AS PROTEÇÕES MONTADAS

Nunca utilizar o compressor sem todas as proteções perfeitamente montadas nos respetivos lugares (por exemplo, cárter, proteção da correia, válvula de segurança). Se as proteções forem removidas para manutenção ou serviço, certificar-se de as voltar a montar na posição original antes de retomar o funcionamento do compressor.

3. UTILIZAR SEMPRE ÓCULOS DE PROTEÇÃO

Utilizar sempre óculos de proteção ou proteção ocular equivalente. Nunca dirigir o ar comprimido para o seu corpo ou de outra pessoa.

4. PROTEJA-SE CONTRA CHOQUES ELÉTRICOS

Evitar o contacto corporal acidental com as peças de metal do compressor, tais como: tubos, depósito ou peças de metal ligadas à terra. Nunca acionar o compressor em locais húmidos ou molhados.

5. DESLIGAR O COMPRESSOR

Desligar o compressor da fonte de alimentação e descarregar o ar comprimido do depósito de pressão antes de executar intervenções de assistência, inspeccionar, manutenção, limpar, substituir ou verificar qualquer peça.

6. ARRANQUE ACIDENTAL

Não transportar o compressor enquanto estiver ligado à fonte de alimentação ou quando o tanque de ar estiver pressurizado. Certificar-se de que o pressóstato esteja na posição de "STOP" antes de ligar o compressor à fonte de alimentação.

7. ARMAZENAR CORRETAMENTE

O compressor deve ser armazenado em local seco e protegido das intempéries quando não estiver a ser utilizado. Manter fora do alcance das crianças.

8. ÁREA DE TRABALHO

Manter a área de trabalho limpa e livre de ferramentas desnecessárias. Manter a área de trabalho bem ventilada. Não utilizar o compressor em presença de líquidos ou gases inflamáveis. O compressor pode produzir faíscas durante o funcionamento. Não utilizar o compressor em situações em que tinta, gasolina, produtos químicos, adesivos e qualquer outro material combustível ou explosivo possam estar presentes.

9. MANTER AFASTADO DAS CRIANÇAS

Não deixar crianças ou outras pessoas entrarem em contacto com o cabo de alimentação do compressor. Pessoas não autorizadas devem ser mantidas a uma distância segura da área de trabalho.

10. VESTUÁRIO DE TRABALHO

Não utilizar roupas largas ou joias que possam ficar presas nas peças móveis. Utilizar uma cobertura protetora para o cabelo, se necessário.

11. MANUSEAR CORRETAMENTE O CABO DE ALIMENTAÇÃO

Nunca desligar o compressor puxando o cabo de alimentação. Manter o cabo longe de calor, óleo e pontas afiadas. Não pisar o cabo elétrico nem o esmagar com pesos pesados.

12. MANTER O COMPRESSOR COM CUIDADO

Seguir as instruções de lubrificação (não aplicável para modelos sem óleo). Inspeccionar os cabos de alimentação periodicamente e mande-os reparar num centro de serviço autorizado, se danificados. Verificar a aparência externa do compressor para anomalias visuais. Entrar em contacto com o centro de serviço de assistência mais próximo, se necessário.

13. USO DE CABOS DE EXTENSÃO EXTERNOS

Ao utilizar o compressor ao ar livre, utilizar apenas cabos de extensão adequados para uso externo.

14. TENHA CUIDADO

Concentre-se no que está a fazer. Utilize o seu bom senso. Não acione o compressor quando estiver cansado. Não acione o compressor se estiver sob o efeito de álcool, drogas ou medicamentos que provoquem sonolência.

15. VERIFICAR SE HÁ PEÇAS DEFEITUOSAS OU FUGAS DE AR

Se uma proteção ou outra peça estiver danificada, verificá-las cuidadosamente para determinar se podem funcionar como pretendido com segurança antes de usar o compressor novamente. Verificar o alinhamento das peças móveis, mangueiras, medidores de pressão, redutores de pressão, conexões pneumáticas e quaisquer outras peças que possam ser importantes no funcionamento normal. As peças danificadas devem ser devidamente reparadas ou substituídas por um serviço autorizado ou de substituição, conforme mostrado no manual de instruções. **NÃO UTILIZAR O COMPRESSOR SE O PRESÓSTATO ESTIVER AVARIADO.**

16. UTILIZAR O COMPRESSOR EXCLUSIVAMENTE PARA AS APLICAÇÕES ESPECIFICADAS

O compressor é uma máquina para produzir ar condicionado. Nunca utilizar o compressor para outras finalidades diferentes das especificadas no manual de instruções.

17. UTILIZAR O COMPRESSOR CORRETAMENTE

Acionar o compressor de acordo com as instruções fornecidas neste manual. Não permitir que crianças e pessoas, não familiarizadas com o seu funcionamento, utilizem o compressor.

18. VERIFICAR SE TODOS OS PARAFUSOS, PORCAS E TAMPAS ESTÃO BEM APERTADOS.

Verificar se todos os parafusos, porcas e tampas estão bem apertados. Verificar periodicamente se estão bem apertados.

19. MANTER A GRELHA DE ENTRADA LIMPA

Manter a grelha de ventilação do motor limpa. Limpar a grelha regularmente se o ambiente estiver muito sujo.

20. ACIONAR O COMPRESSOR NA TENSÃO NOMINAL

Acionar o compressor na tensão nominal indicada na placa de identificação. Usar o compressor numa tensão mais alta do que a tensão nominal fará com que o motor, rodando mais rápido, pode causar sérios danos à unidade e queimar o motor.

21. NUNCA UTILIZAR O COMPRESSOR SE ESTIVER DEFEITUOSO

Se o compressor fizer ruídos estranhos, vibrar excessivamente ou parecer defeituoso, deixar imediatamente de o utilizar e verificar o funcionamento ou entrar em contacto com um centro de serviço autorizado.

22. NÃO LIMPAR PEÇAS DE PLÁSTICO COM SOLVENTES

Solventes como gasolina, diluente, diesel ou outras substâncias que contenham álcool podem danificar as peças de plástico. Não esfregar essas substâncias nas peças de plástico. Se necessário, limpar com um pano macio e água com sabão ou fluidos apropriados.

23. UTILIZAR SOMENTE PEÇAS SOBRESSELENTES ORIGINAIS

A utilização de peças sobresselentes não originais anulará a sua garantia e pode levar ao mau funcionamento do compressor. As

peças sobresselentes originais estão disponíveis nos distribuidores autorizados.

24. NÃO MODIFICAR O COMPRESSOR

Não modificar o compressor. Contactar sempre o centro de serviço autorizado para as reparações. Modificações não autorizadas podem prejudicar o desempenho do compressor, mas também podem causar acidentes graves para pessoas que não tenham o conhecimento técnico necessário para executar as alterações.

25. DESLIGAR QUANDO NÃO ESTIVER A SER USADO

Quando o compressor não estiver a ser utilizado, rodar o botão do pressóstato para a posição "0" (DESLIGADO), desligar o compressor da fonte de alimentação e abrir a torneira de drenagem para descarregar o ar comprimido do depósito.

26. NUNCA TOCAR EM SUPERFÍCIES QUENTES

Não tocar nos tubos, no motor e noutras partes quentes.

27. NÃO DIRIGIR O JATO DE AR PARA O CORPO

Nunca dirigir o jato de ar para pessoas ou animais.

28. DESCARREGAR A CONDENSÇÃO DO DEPÓSITO

Descarregar o depósito diariamente ou a cada 4 horas de serviço. Abrir o dreno e inclinar o compressor, se necessário, para remover a água acumulada.

29. NÃO DESLIGAR EXTRAINDO A FICHA

Utilizar sempre o pressóstato "O / I" (ON/OFF) para desligar o compressor.

30. CIRCUITO PNEUMÁTICO

Utilizar apenas tubos e ferramentas recomendadas capazes de suportar uma pressão maior ou igual à pressão máxima de trabalho do compressor.

1.3 USO PRETENDIDO

Os modelos descritos neste manual foram projetados e feitos para uso intermitente com um fator de serviço máximo de 40% (por ex. 4 minutos de trabalho e 6 minutos de descanso), em condições ambientais ideais (temp máx 25°C). O respeito destas indicações e a manutenção regular garantirão o bom funcionamento do produto ao longo do tempo.

1.4 LIGAÇÃO À TERRA

O compressor monofásico está equipado com um cabo elétrico com ficha bipolar e ligação à terra.

O compressor trifásico está equipado com um cabo elétrico sem uma ficha. A ligação elétrica deve ser efetuada por um técnico qualificado. O fio de terra é o fio verde ou amarelo/verde. Nunca conectar este fio a um terminal ativo.

Importante: Não fazer nenhuma outra ligação no pressóstato. Todas as reparações devem ser efetuadas por um técnico qualificado.

1.5 USO DE CABO DE EXTENSÃO

Utilizar apenas cabos de extensão com ficha e ligação à terra. Não utilizar cabos de extensão danificados ou esmagados. Um cabo excessivamente fino causará uma quebra na tensão da linha, resultando em perda de energia e superaquecimento do dispositivo. O cabo de extensão deve ter uma secção transversal proporcional ao seu comprimento.

Verificar o tamanho correto consultando a Tabela A.

ADVERTÊNCIAS

Evitar todos os riscos de choque elétrico. Nunca utilizar o compressor se o cabo elétrico ou extensão estiver danificado. Verificar os fios elétricos regularmente. Nunca utilizar o compressor dentro ou perto da água ou num ambiente perigoso onde são possíveis choques elétricos.

2. INSTALAÇÃO E USO

Nota: As informações fornecidas neste manual foram escritas para ajudar o operador durante o uso e manutenção do compressor.

Algumas ilustrações podem mostrar detalhes diferentes do seu compressor.

RESERVAMO-NOS O DIREITO DE FAZER QUALQUER ALTERAÇÃO SEM AVISO PRÉVIO, SE NECESSÁRIO

2.1 INSTALAÇÃO

Remover o compressor da sua embalagem (fig. 1), certificar-se de que esteja em perfeitas condições, verificando se foi danificado durante o transporte. Em seguida **proceder da seguinte forma:**

- Montar as rodas e/ou pneu, seguindo as instruções da fig. 2. No caso de rodas infláveis, encher as rodas a uma pressão máxima de 1,6 bar.

- Posicionar o compressor numa superfície plana (fig. 3), em local bem ventilado, protegido das intempéries e em ambiente não explosivo.

- **TER CUIDADO PARA TRANSPORTAR O COMPRESSOR CORRETAMENTE. NÃO O VIRAR OU LEVANTAR COM GANCHOS OU CORDAS.** (Fig. 4/5)

- Se colocado numa prateleira ou grade, certificar-se de que pode suportar o peso e prendê-lo corretamente para que não caia

- Para garantir uma boa ventilação e arrefecimento eficiente, o compressor precisa estar a pelo menos 50 cm de qualquer parede/obstáculo (fig. 6).

2.2 LIGAÇÃO ELÉTRICA

Compressores monofásicos são fornecidos com um cabo elétrico e uma ficha de dois pólos + terra.

É importante ligar o compressor a uma tomada elétrica ligada à terra (fig. 7) protegida por um disjuntor diferencial adequado (termomagnético).

2.3 INICIAR

Verificar se a alimentação da rede elétrica corresponde àquela indicada na placa de classificação elétrica (fig. 7); a faixa de tolerância permissível deve estar dentro de $\pm 5\%$.

- Inserir a ficha na tomada e ligar o compressor rodando o botão do pressóstato para a posição "I/ ON" (fig. 8).

- O compressor é totalmente automático e é controlado pelo pressóstato que o interrompe quando a pressão do tanque atinge um valor máximo e o reinicia quando cai para o valor mínimo. A diferença de pressão entre os valores máximo e mínimo é geralmente cerca de 2 bar (29 psi).

Exemplo: o compressor para quando atinge os 10 bar (145 psi) (máx) e reinicia automaticamente quando a pressão dentro do depósito desce para 8 bar (116 psi).

Alguns modelos estão equipados com válvula de descarga no topo da cabeça, útil para facilitar o próximo arranque. Neste caso, uma lufada de ar quando o motor para é normal.

2.4 DISPOSITIVOS DE PROTEÇÃO DO MOTOR

Quase todos os compressores estão equipados com um disjuntor térmico automático localizado dentro do enrolamento que para o compressor quando a temperatura do motor atinge valores excessivamente altos. O compressor arranca automaticamente após 10-15 minutos se o disjuntor disparar.

Se o dispositivo de proteção disparar novamente, é recomendável parar o compressor, desligar a ficha elétrica e entrar em contacto com um centro de serviço autorizado.

2.5 REGULAÇÃO DA PRESSÃO DE TRABALHO

Não é necessário utilizar sempre a pressão máxima de funcionamento porque a ferramenta pneumática geralmente trabalha com pressão mais baixa. Verificar sempre a pressão de trabalho correta da ferramenta que deseja usar.

A pressão de trabalho deve ser ajustada em compressores equipados com um redutor de pressão. Desbloquear o botão redutor de pressão puxando-o para cima, ajustar a pressão para o valor desejado rodando o botão no sentido horário para o aumentar ou no sentido anti-horário para o diminuir. Assim que a pressão desejada

for atingida (pode ser verificada no manômetro), bloquear o botão pressionando-o para baixo (fig. 9).

A pressão de calibração pode ser vista na escala graduada no corpo do redutor de pressão nas versões fornecidas sem manômetro.

ATENÇÃO: Alguns redutores de pressão não estão equipados com o sistema "push to lock", portanto é suficiente rodar o botão para regular a pressão.

Quando não estiverem presentes na máquina, os meios de corte e redução de pressão devem ser instalados na linha de distribuição pelo utilizador.

2.6 PRECAUÇÕES DURANTE O USO

Não aliviar nenhuma ligação enquanto o depósito estiver pressurizado. Certificar-se sempre de que o depósito está vazio.

Não fazer furos, soldar ou deformar deliberadamente o depósito de ar comprimido.

Não executar nenhuma operação no compressor sem o desligar primeiro da tomada.

Temperatura de trabalho recomendada: 0°C +35°C

Não dirigir jatos de água ou líquidos inflamáveis para o compressor.

Não colocar objetos inflamáveis perto do compressor.

Colocar o pressóstato na posição "0" (DESLIGADO) durante as

paragens.

Nunca dirigir o jato de ar para pessoas ou animais.

Não transportar o compressor enquanto o depósito estiver pressurizado.

Atenção: Algumas partes do compressor, como o cabeçote e as mangueiras de envio, podem estar muito quentes. Não toque nestes componentes para evitar queimaduras. (fig. 10)

Transportar o compressor, levantando-o ou puxando-o com as pegas ou alças adequadas.

Manter crianças e animais longe da área de funcionamento da máquina.

Se o compressor for utilizado para pintura:

a) Não trabalhar em ambientes fechados ou perto de chamas livres

b) Certificar-se de que haja troca adequada de ar

c) Proteger o nariz e a boca com uma máscara apropriada.

Se o cabo elétrico ou ficha estiver danificado, não utilizar o compressor. Contactar um centro de serviço autorizado para substituição por uma peça sobressalente original.

Não inserir as mãos e/ou qualquer objeto dentro das grades de proteção.

Desligar sempre a ficha da tomada após o uso.

3. MANUTENÇÃO

Tipo de ação	Operação	Diariamente	A cada 100h	A cada 250h/ 6 meses	500h/ 6 meses	750h/ 6 meses	1000h/ 6 meses
Verificar	Descarregar a condensação	x					
Verificar	Limpar o filtro de entrada		x				
Verificar	Apertar os parafusos da cabeça		x				
KITS INDIVIDUAIS							
Substituir	Kit de filtro do ar			x	x	x	x
Substituir	Kit de placa de válvula				x		x
Substituir	Kit de todas as juntas						x
Substituir	Kit pistão						x
KITS AVULSOS (*)							
Manutenção simples	Kit fácil/leve						
Manutenção regular	Kit desempenho						
Manutenção para utilização pesada	Kit para utilização pesada						
(*) Disponibilidade e configuração do kit podem mudar de acordo com o modelo							

Antes de tentar qualquer trabalho de manutenção no compressor, certificar-se de que:

O interruptor principal de linha está na posição "0".

O pressóstato e/ou os interruptores na unidade de controlo estão desligados (posição "0/Desligado").

NÃO há PRESSÃO no depósito do ar.

Em modelos que requerem a remoção do cárter para aceder às partes internas, ter cuidado para não arrancar nenhum cabo ou conexões.

3.1 LIMPEZA/SUBSTITUIÇÃO DO FILTRO DE ENTRADA

A cada 100 horas de funcionamento é aconselhável desmontar o filtro de entrada e limpar o elemento filtrante soprando com ar comprimido (fig. 11).

É aconselhável substituir o elemento filtrante pelo menos uma vez por ano se o compressor trabalhar em um ambiente limpo ou mais frequentemente se o ambiente em que o compressor está localizado tiver poeira.

Em alguns modelos o filtro está localizado na cabeça sob o cárter. Neste caso, remover cuidadosamente o cárter, remover o filtro e limpá-lo.

Remontar todas as peças corretamente antes de reiniciar o compressor.

3.2 DESCARGA DA CONDENSAÇÃO

O compressor gera água condensada que se acumula no depósito. A condensação deve ser descarregada todos os dias abrindo a torneira de drenagem (fig. 12) sob o depósito.

Certificar-se de que o depósito não esteja pressurizado (P.máx 1–2 bar).

A CONDENSAÇÃO NÃO DEVE SER DESPEJADA NO RALO NEM DISPERSA NO MEIO AMBIENTE.

3.3 DEPÓSITO DO AR

A corrosão deve ser evitada. De acordo com as condições de funcionamento, a condensação pode acumular-se dentro do depósito e **deve ser descarregada diariamente**. Isto pode ser feito manualmente abrindo a válvula de drenagem. No entanto, é necessário verificar uma vez por semana para garantir que a válvula automática está a funcionar corretamente. Para proceder à verificação, abrir a válvula de drenagem manual e verificar se há condensação.

É necessário que a espessura da parede do depósito seja verificada uma vez por ano por um organismo notificado porque a corrosão interna pode reduzir a espessura da parede de aço, resultando em risco de explosão. Observar os regulamentos locais, se aplicáveis. O depósito de ar não deve ser usado quando a espessura da parede atinge um valor mínimo especificado na certificação do depósito (incluída na documentação fornecida com a unidade).

A vida útil do depósito de ar depende principalmente do ambiente de trabalho. Evitar instalar o compressor num ambiente sujo ou corrosivo, pois isto reduzirá significativamente a vida útil do depósito.

Não prender o depósito ou os seus componentes diretamente no solo ou estruturas rígidas. Instalar o depósito de pressão equipado com amortecedores de vibração para evitar falhas devido ao stresse excessivo causado por vibrações do depósito durante a sua utilização.

Utilizar o depósito dentro dos limites de temperatura e pressão indicados na placa de classificação e no relatório de teste.

Não executar nenhuma modificação neste depósito por soldagem, perfuração ou outros métodos mecânicos.

4. SOLUÇÃO DE PROBLEMAS

Fuga de ar pela válvula sob o pressóstato:

Isto depende da vedação imperfeita da válvula de retenção (fig. 13).

Esvaziar toda a pressão do depósito.

Desaparafusar a cabeça hexagonal da válvula (A).

Limpar cuidadosamente o elemento (B) e respetiva sede e montar novamente a válvula.

Perdas de ar:

Isto pode ser causado por falta de aperto de um conector.

Verificar todos os conectores, humedecendo-os com água e sabão.

O compressor roda, mas não carrega:

Isto pode ser causado por uma válvula partida ou junta danificada.

Contactar um centro de serviço.

Se o compressor tiver problemas para iniciar, verificar:

Que a tensão da rede corresponde àquela mostrada na placa de classificação. Que a secção transversal ou o comprimento da extensão do cabo de alimentação seja adequado.

Que o ambiente de trabalho não seja demasiado frio (abaixo de 0°C).

Que a proteção do motor não disparou (ver parágrafo 2.4).

Que a linha elétrica esteja alimentada e que o sistema esteja corretamente dimensionado.

Se o compressor não parar ao atingir a pressão máxima, a válvula de segurança do depósito entra em funcionamento.

Parar o compressor e entrar em contacto com o centro de serviço mais próximo para que seja verificado.

5. NOTAS

5.1 ARMAZENAMENTO DO COMPRESSOR (EMBALADO E NÃO EMBALADO)

Durante todo o tempo que o compressor não for utilizado ou antes de o desembalar guardá-lo num local seco a uma temperatura entre +5 ° C e + 45 ° C num local protegido das intempéries.

Durante todo o tempo que o compressor não for utilizado após a desembalagem, durante a espera para o ligar ou devido a interrupções da produção, cobri-lo com lonas para proteger os mecanismos contra a poeira.

5.2 LIGAÇÃO ELÉTRICA

Certificar-se de que são utilizados tubos pneumáticos para ar comprimido com características de pressão máxima adequadas ao compressor.

Não tentar reparar tubos defeituosos.

1. INLEIDING

1.1 BELANGRIJKE INFORMATIE

Lees aandachtig alle instructies voor de werking, de veiligheidsvoorschriften en de waarschuwingen in deze handleiding. Het merendeel van de ongelukken bij gebruik van de compressor is te wijten aan het niet opvolgen van de elementaire veiligheidsvoorschriften. Door tijdig de mogelijk gevaarlijke situaties te identificeren en de veiligheidsvoorschriften in acht te nemen, voorkomt u ongelukken.

De fundamentele veiligheidsvoorschriften zijn vermeld in het deel "VEILIGHEIDSVOORSCHRIFTEN" van deze handleiding.

De gevaarlijke situaties die vermeden moeten worden om alle risico's op ernstige verwondingen of schade aan de machine te voorkomen zijn aangegeven in het deel "WAARSCHUWINGEN".

Gebruik de compressor nooit op oneigenlijke wijze, maar alleen zoals aanbevolen door de fabrikant.

Legenda:

WAARSCHUWING: Duidt op een mogelijk gevaarlijke situatie die, als ze genegeerd wordt, schade kan veroorzaken.

OPGELET: Duidt op een gevaarlijke situatie die, als ze genegeerd wordt, kan leiden tot licht letsel of schade.

OPMERKING: Benadrukt belangrijke informatie

1.2 VEILIGHEIDSVOORSCHRIFTEN

ONJUIST GEBRUIK EN SLECHT ONDERHOUD KUNNEN ERNSTIG LICHAAMELIJK LETSEL TOEBRENGEN AAN DE GEBRUIKER. VOLG ZORGVULDIG DE VOLGENDE INSTRUCTIES

1. RAAK DE BEWEGENDE DELEN NOOIT AAN

Kom nooit met uw handen, vingers of andere lichaamsdelen in de buurt van de bewegende delen van de compressor.

2. GEBRUIK DE COMPRESSOR NOOIT ZONDER DAT DE BESCHERMINGEN GEMONTEERD ZIJN

Gebruik de compressor nooit zonder dat alle beschermingen perfect op hun plaats zitten (b.v. behuizing, riemkap, veiligheidsklep). Als de beschermingen verwijderd moeten worden voor onderhoud of reparatie, zorg dan dat ze weer op de oorspronkelijke plaats teruggeplaatst worden alvorens de compressor opnieuw te gebruiken

3. DRAAG EEN VEILIGHEIDSBRIL

Draag altijd een veiligheidsbril of gelijkaardige oogbescherming. Richt de perslucht op geen enkel deel van uw lichaam of op dat van anderen.

4. BESCHERM UZELF TEGEN ELEKTRISCHE SCHOKKEN:

Voorkom toevallige aanrakingen van het lichaam met de metalen delen van de compressor zoals leidingen, tanks of metalen delen die verbonden zijn met de aarde. Gebruik de compressor nooit in aanwezigheid van water of in een vochtige omgeving.

5. KOPPEL DE COMPRESSOR LOS

Koppel de compressor los van de netvoeding en maak de tank volledig drukvrij alvorens inspectie, onderhoud, reiniging, vervanging of controle van onderdelen uit te voeren.

6. ONVOORZIEN OPSTARTEN

Transporteer de compressor niet terwijl hij aangesloten is op de netvoeding of wanneer de tank onder druk staat. Controleer of de drukschakelaar in de OFF-stand staat voordat u de compressor aansluit op de netvoeding.

7. DE COMPRESSOR OP DE JUISTE MANIER OPBERGEN

Als de compressor niet gebruikt wordt, moet deze op een droge plaats opgeslagen worden, beschermd tegen weersinvloeden. Uit de buurt van kinderen houden.

8. WERKGEBIED:

Houd het werkgebied schoon en ruim onnodig gereedschap op. Ventileer het werkgebied goed. Gebruik de compressor niet in aanwezigheid van ontvlambare vloeistoffen of gas. De compressor kan vonken produceren tijdens de werking. Gebruik de compressor niet in situaties waar zich verfstoffen, benzine, chemische middelen, kleefstoffen en alle andere brandbare of explosieve materialen bevinden.

9. HOUD KINDEREN UIT DE BUURT

Voorkom dat kinderen of andere personen in contact komen met de compressor. Onbevoegden moeten op een veilige afstand van het werkgebied worden gehouden.

10. WERKKLEDING

Draag geen volumineuze kleding of sieraden, deze zouden tussen de bewegende delen terecht kunnen komen. Draag indien nodig een muts die het haar bedekt.

11. GEBRUIK DE VOEDINGSKABEL OP DE JUISTE MANIER

Haal de stekker niet los door aan de voedingskabel te trekken. Houd de kabel uit de buurt houden van warmte, olie of van snijdende oppervlakken. Trap niet op de elektrische kabel en druk hem niet plat met zware voorwerpen.

12. DE COMPRESSOR MET ZORG ONDERHOUDEN

Volg de instructies voor het smeren en controleer de voedingskabel regelmatig; als hij beschadigd is moet hij gerepareerd of vervangen worden door een erkende servicedienst. Controleer de buitenkant van de compressor op zichtbare afwijkingen. Wend u eventueel tot de dichtstbijzijnde servicedienst

13. GEBRUIK VAN ELEKTRISCHE VERLENGSNOEREN VOOR BUITEN

Als de compressor buiten gebruikt wordt, gebruik dan alleen elektrische verlengsnoeren die geschikt zijn voor gebruik buiten en als zodanig gemerkt zijn.

14. WEES VOORZICHTIG

Blijf geconcentreerd. Gebruik uw gezonde verstand. Gebruik de compressor niet als u moe bent. Gebruik de compressor niet als u onder invloed bent van alcohol, drugs of medicijnen die slaperigheid kunnen veroorzaken.

15. CONTROLEER DEFECTE ONDERDELEN OF LUCHTLEKKEN

Als een beschermkap of een ander onderdeel beschadigd is, controleer deze dan zorgvuldig om te bepalen of ze veilig kunnen werken zoals bedoeld, voordat u de compressor weer gebruikt. Controleer de uitlijning van bewegende delen, slangen, manometers, drukregelaars, pneumatische aansluitingen en alle andere onderdelen die belangrijk kunnen zijn voor de normale werking. Beschadigde onderdelen moeten op de juiste wijze worden gerepareerd of vervangen door een erkende servicedienst of door vervanging zoals aangegeven in de handleiding. **GEBRUIK DE COMPRESSOR NIET ALS DE DRUKSCHAKELAAR DEFECT IS.**

16. GEBRUIK DE COMPRESSOR ALLEEN VOOR DE GESPECIFICEERDE TOEPASSINGEN

De compressor is een machine die perslucht produceert. Gebruik de compressor nooit voor andere toepassingen dan aangegeven in de handleiding.

17. GEBRUIK DE COMPRESSOR OP CORRECTE WIJZE

Gebruik de compressor volgens de instructies in deze handleiding. Laat de compressor niet gebruiken door kinderen of ondeskundige personen.

18. CONTROLEER OF ALLE SCHROEVEN, BOUTEN EN AFDEKKINGEN GOED VASTZITTEN.

Controleer of alle schroeven, bouten en afdekkingen goed vastzitten. Controleer dit regelmatig

19. HOUD HET AANZUIGROOSTER SCHOON

Houd het motorventilatiestrooster schoon. Reinig het rooster regelmatig als de werkomgeving erg vuil is.

20. GEBRUIK DE COMPRESSOR MET DE NOMINALE SPANNING

Gebruik de compressor op de nominale spanning die op het typeplaatje is aangegeven. Als u de compressor op een hogere spanning dan de nominale spanning gebruikt, gaat de motor sneller draaien en kan dit ernstige schade aan de unit veroorzaken en de motor doorbranden.

21. GEBRUIK DE COMPRESSOR NIET ALS HIJ DEFECT IS

Als de compressor bij het werken vreemde geluiden of overdreven trillingen maakt of als hij defect lijkt, moet hij onmiddellijk stilgezet worden. Controleer de werking of neem contact op met de dichtstbijzijnde servicedienst.

22. REINIG PLASTIC ONDERDELEN NIET MET OPLOSMIDDELEN
Oplosmiddelen zoals benzine, verdunners, diesel of andere middelen die alcohol bevatten kunnen de plastic onderdelen beschadigen. Wrijf deze stoffen niet op plastic onderdelen. Reinig deze onderdelen eventueel met water en zeep of geschikte vloeistoffen.

23. GEBRUIK ALLEEN ORIGINELE VERVANGINGS ONDERDELEN
Het gebruik van niet originele vervangingsonderdelen doet de garantie vervallen en veroorzaakt een slechte werking van de compressor. Originele vervangingsonderdelen zijn verkrijgbaar bij erkende distributeurs

24. WIJZIG DE COMPRESSOR NIET

Wijzig de compressor niet. Neem altijd contact op met een erkende servicedienst voor alle reparaties. Een niet-geautoriseerde verandering kan de prestaties van de compressor verminderen, maar kan ook ongelukken veroorzaken.

25. ZET DE COMPRESSOR UIT ALS HIJ NIET WORDT GEBRUIKT

Als de compressor niet wordt gebruikt, draait u de knop van de drukschakelaar in de stand "0" (UIT), koppelt u de compressor los van de voedingsbron en opent u de aftapkraan om al het perslucht uit de tank te laten lopen.

26. RAAK DE HETE ONDERDELEN NIET AAN

Raak de leidingen, de motor, de kop en alle andere hete onderdelen niet aan.

27. RICHT DE LUCHTSTRAAL NOOIT OP MENSEN OF DIEREN

Richt de luchtstraal nooit op mensen of dieren.

28. VOER HET CONDENS WATER VAN DE TANK AF

Leeg de tank dagelijks of om de 4 bedrijfsuren. Open de aftap en kantel de compressor, indien nodig, om het opgehoopte water te verwijderen.

29. ZET DE COMPRESSOR NIET STIL DOOR DE STEKKER UIT TE NEMEN

Gebruik altijd de "O/I" (ON/OFF) schakelaar van de drukschakelaar om de compressor te stoppen.

30. PNEUMATISCH CIRCUIT

Gebruik alleen leidingen en aanbevolen gereedschap die bestand zijn tegen een druk hoger dan of gelijk aan de maximale werkdruk van de compressor.

1.3 BEDOELD GEBRUIK

De apparaten in deze handleiding zijn ontworpen en gemaakt voor periodiek gebruik met een maximale gebruiksfactor van 40 % (d.w.z. 4 minuten werken en 6 minuten rusten), in optimale omgevingsomstandigheden (max. temp 25°C). Door deze aanwijzingen in acht te nemen en regelmatig onderhoud te plegen blijft de goede werking van het product op lange termijn gewaarborgd.

1.4 AARDING

De eenfase-compressor is voorzien van een voedingskabel met tweepolige stekker plus aarde.

De driefase-compressor is voorzien van een voedingskabel zonder stekker. Laat de elektrische aansluiting uitvoeren door een gekwalificeerde technicus. De aardingskabel is de groene of geel/groene draad. Sluit deze draad nooit aan op een spanningsklem.

Belangrijk: Breng geen andere aansluitingen aan op de drukschakelaar. Alle reparaties moeten worden uitgevoerd door gekwalificeerde technici.

1.5 VERLENGSNOER

Gebruik alleen verlengsnoeren met stekker en aarding. Gebruik geen verlengsnoeren die beschadigd of geplet zijn. Een te dunne kabel leidt tot spanningsverlies op de lijn, met vermogensverlies en oververhitting van het toestel tot gevolg. Het verlengsnoer moet een doorsnede hebben die in verhouding staat tot de lengte.

Controleer de juiste maat aan de hand van tabel A.

WAARSCHUWINGEN

Voorkom elektrische schokken. Gebruik de compressor nooit met een beschadigde voedingskabel of een beschadigd verlengsnoer.

Controleer de elektrische bedrading regelmatig. Gebruik de compressor nooit in de buurt van water of in een omgeving waar elektrische ontladingen kunnen optreden.

2. INSTALLATIE EN GEBRUIK

Opmerking: De informatie in deze handleiding is bedoeld om de gebruiker te helpen bij het gebruik en onderhoud van de compressor.

Sommige illustraties kunnen afwijken van de details van uw compressor.

ONDER VOORBEHOUD VAN EVENTUELE WIJZIGINGEN ZONDER VOORAFGAANDE KENNISGEVING

2.1 INSTALLATIE

Haal de compressor uit zijn verpakking (fig. 1), controleer of hij in perfecte staat is en of hij tijdens het transport beschadigd is. Ga daarna **als volgt** te werk:

- Monteer de wielen en/of de band, volgens de aanwijzingen in fig. 2. In het geval van opblaasbare wielen, pomp de wielen op tot een maximum druk van 1,6 bar.

- Plaats de compressor op een horizontale ondergrond (fig. 3), op een goed geventileerde plaats, beschermd tegen weersinvloeden en in een niet-explosiegevaarlijke omgeving.

- **VERVOER DE COMPRESSOR OP DE JUISTE WIJZE. LAAT HEM NIET OMVALLEN EN TIL HEM NIET OP MET HAKEN OF TOUWEN.** (Fig. 4/5)

- Controleer bij plaatsing op een plank of rek of dit het gewicht kan dragen en zet het goed vast zodat het niet kan vallen.

- Voor een goede ventilatie en efficiënte koeling moet de compressor ten minste 50 cm van een wand/obstakel staan (fig. 6).

2.2 ELEKTRISCHE AANSLUITING

Eenfase-compressoren worden geleverd met een elektrische kabel en tweepolige stekker + aarding.

De compressor moet worden aangesloten op een geaard stopcontact (fig. 7) dat beveiligd is met een geschikte installatieautomaat (smeltveiligheid).

2.3 OPSTARTEN

Controleer of de netspanning overeenkomt met de spanning op het typeplaatje (fig. 7); de toegestane tolerantie moet binnen $\pm 5\%$ liggen.

- Steek de stekker in het stopcontact en start de compressor door de knop van de drukschakelaar in de stand "I/AAN" te draaien (fig. 8).

- De compressor werkt volledig automatisch en wordt gestuurd door de drukschakelaar die hem stopt wanneer de tankdruk een maximumwaarde bereikt en hem herstart wanneer hij daalt tot de minimumwaarde. Het drukverschil tussen maximum- en minimumwaarde bedraagt gewoonlijk ongeveer 2 bar (29 psi).

Voorbeeld: de compressor stopt wanneer hij een maximumwaarde van 10 bar (145 psi) bereikt en start automatisch opnieuw wanneer de druk in de tank daalt tot 8 bar (116 psi).

Sommige modellen zijn bovenaan de kop voorzien van een afvoerklep, handig om de volgende start te vergemakkelijken. Bij deze modellen is het normaal dat er een luchtstroom ontstaat wanneer de motor stopt.

2.4 BESCHERMINGSINRICHTINGEN VAN DE MOTOR

Bijna alle compressoren zijn voorzien van een installatieautomaat in de wikkeling, die de compressor stopt wanneer de motor te heet wordt. De compressor start automatisch weer op na 10-15 minuten als hij uitschakelt.

Als de beveiliging opnieuw wordt geactiveerd, is het raadzaam de compressor uit te schakelen, de stekker uit het stopcontact te halen en contact op te nemen met een erkend servicecentrum.

2.5 REGELING VAN DE WERKINGSDRUK

Het is niet nodig steeds de maximale werkingsdruk te gebruiken, meestal heeft het pneumatische apparaat minder druk nodig. Controleer altijd de juiste werkdruk van het gereedschap dat u wilt gebruiken.

Op compressoren die met een drukregelaar zijn uitgerust, moet de werkdruk worden aangepast. Ontgrendel de knop van de drukregelaar door hem naar boven te trekken, stel de druk in op de gewenste waarde door de knop rechtsom te draaien om hem te verhogen of linksom te draaien om hem te verlagen. Vergrendel de knop zodra de gewenste druk is bereikt (dit kan worden afgelezen op de manometer) door deze naar beneden te drukken (fig. 9).

De kalibratiedruk is af te lezen op de schaalverdeling op de behuizing van de drukregelaar bij uitvoeringen die zonder manometer worden geleverd.

OPGELET: Sommige drukregelaars hebben geen "push to lock"-systeem, zodat de druk eenvoudig kan worden geregeld door aan de knop te draaien.

Als de machine niet is uitgerust met afsluiters en drukregelaars, moeten deze door de gebruiker op de verdeelring worden aangebracht.

2.6 VOORZORGSMAATREGELEN VOOR GEBRUIK

Draai geen verbindingen los terwijl de tank onder druk staat. Zorg er altijd voor dat de tank leeg is.

Het is verboden gaten te boren, te lassen of de luchtank opzettelijk te vervormen.

Voer geen bewerkingen aan de compressor uit zonder hem eerst losgekoppeld te hebben.

Aanbevolen gebruikstemperatuur: 0°C +35°C

Richt geen waterstralen of ontvlambare vloeistoffen op de compressor.

Plaats geen ontvlambare voorwerpen in de buurt van de compressor.

Zet de drukschakelaar tijdens stilstanden op stand "0" (OFF).

Richt de luchtstraal nooit op mensen of dieren.

Vervoer de compressor niet als de tank onder druk staat.

Opgelet: Sommige onderdelen van de compressor, zoals de kop en de toevoerslangen, kunnen zeer heet zijn. Raak deze onderdelen niet aan om brandwonden te voorkomen. (fig. 10)

Verplaats de compressor door hem op te tillen of te trekken met de daarvoor bestemde handgrepen of handvatten.

Houd kinderen en dieren uit de buurt van het werkgebied van de machine.

Als de compressor wordt gebruikt om te verfspuiten:

- Werk niet in gesloten ruimtes of in de buurt van open vuur.
- Zorg voor voldoende luchtverversing.
- Bescherm uw neus en mond met een geschikt masker.

Als het elektrische snoer of de stekker beschadigd is, mag u de compressor niet gebruiken. Neem contact op met een erkend servicecentrum voor vervanging door een origineel reserveonderdeel.

Steek geen handen en/of voorwerpen in de beschermingsroosters.

Haal altijd de stekker uit het stopcontact na gebruik.

3. ONDERHOUD

Type actie	Handeling	Dagelijks	Elke 100 u	Elke 250 u / 6 maanden	500 u / 6 maanden	750 u / 6 maanden	1000 u / 6 maanden
Controleren	Condenswater afvoeren	x					
Controleren	Inlaatfilter reinigen		x				
Controleren	Kopbouten vastdraaien		x				
AFZONDERLIJKE SETS							
Vervangen	Luchtfilterset			x	x	x	x
Vervangen	Klepplaatset				x		x
Vervangen	Complete pakkingset						x
Vervangen	Zuigerzet						x
BULK SETS (*)							
Eenvoudig onderhoud	Eenvoudige/lichte set						
Regelmatig onderhoud	Performance set						
Prestatieset	Heavy duty set						
(*) Beschikbaarheid en configuratie van de set verschillen naargelang het model							

Controleer alvorens onderhoud aan de compressor uit te voeren of:

De hoofdschakelaar van de netvoeding in de "0"-stand staat.

De drukschakelaar en/of de schakelaars op de regeleenheid zijn uitgeschakeld ("0/Off" positie).

Er GEEN DRUK in de tank is.

Bij modellen waarbij de plastic behuizing moet worden verwijderd om toegang te krijgen tot inwendige onderdelen, moeten kabels en aansluitingen niet worden gescheurd.

3.1 HET AANZUIGFILTER REINIGEN/VERVANGEN

Elke 100 bedrijfsuren is het raadzaam om het inlaatfilter te demonteren en het filterelement te reinigen door met perslucht te blazen (fig. 11).

Het is raadzaam het filterelement ten minste eenmaal per jaar te vervangen als de compressor in een schone omgeving werkt of vaker

als de omgeving waarin de compressor staat stoffig is.

Bij sommige modellen zit het filter op de kop onder de behuizing. Verwijder in dat geval voorzichtig de behuizing, verwijder het filter en maak het schoon.

Plaats alle onderdelen weer correct in elkaar voordat u de compressor weer opstart.

3.2 CONDENSATAFVOER

De compressor produceert condenswater dat zich ophoopt in de tank. Het condenswater moet elke dag worden afgetapt via de aftapkraan (fig. 12) onder de tank.

Zorg ervoor dat de tank niet onder druk staat (P.max 1-2 bar).

LAAT HET CONDENSATER NIET DOOR DE AFVOER WEGLOPEN OF IN HET MILIEU TERECHTKOMEN.

3.3 LUCHTTANK

Voorkom corrosie. Afhankelijk van de bedrijfsomstandigheden kan condensaat zich in de tank ophopen en **moet het dagelijks worden afgetapt**. Doe dit handmatig door de aftapkraan te openen. Controleer wekelijks of de automatische klep goed werkt. Draai daartoe de handbediende aftapkraan open en controleer op condensaat.

Laat de wanddikte van de tank eenmaal per jaar controleren door een erkende instantie, omdat inwendige corrosie de dikte van de stalen wand kan verminderen, met explosiegevaar als gevolg. Neem de plaatselijke voorschriften in acht indien van toepassing. Gebruik de tank niet wanneer de wanddikte een minimumwaarde bereikt die in de certificering van de tank wordt vermeld (opgenomen in de documentatie die bij het apparaat wordt geleverd).

De levensduur van de luchttank hangt voornamelijk af van de werkomgeving. Gebruik de compressor niet in een vuile of corrosieve omgeving, omdat dit de levensduur van de tank aanzienlijk zal verkorten.

Veranker de tank of de onderdelen ervan niet rechtstreeks aan de grond of aan starre constructies. Monteer de druktank met trillingsbuffers om storingen te voorkomen als gevolg van overmatige spanning veroorzaakt door trillingen van de tank tijdens gebruik.

Gebruik de tank binnen de temperatuur- en druklimieten die op het typeplaatje en in het testrapport staan vermeld.

Breng geen wijzigingen aan in deze tank door lassen, boren of andere mechanische middelen.

4. PROBLEMEN OPLOSSEN

Er lekt lucht uit de klep onder de drukschakelaar:

Dit is te wijten aan de gebrekkige afdichting van de terugslagklep (fig. 13).

Laat alle druk uit de tank lopen.

Schroef de zeskantkop van de klep (A) los.

Maak het element (B) en zijn zitting zorgvuldig schoon, en monteer de klep weer.

Luchtverliezen:

Deze kunnen te wijten zijn aan een slecht vastzittende aansluiting. Controleer alle aansluitingen en maak ze nat met zeepwater.

Compressor draait maar laadt niet op:

Dit kan te wijten zijn aan een gebroken klep of een beschadigde pakking. Neem contact op met een servicecentrum.

Als de compressor moeilijk start, controleer dan:

Of de netspanning overeenkomt met die op het typeplaatje. Of de doorsnede of de lengte van de verlengkabel voldoende is.

Of de werkomgeving niet te koud is (onder 0°C).

Of de motorbeveiliging niet in werking is getreden (zie paragraaf 2.4).

Of de stroomtoevoer correct is en of het systeem correct is geconfigureerd.

Als de compressor niet stopt wanneer de maximumdruk is bereikt, treedt de veiligheidsklep van de tank in werking.

Zet de compressor uit en neem contact op met het dichtstbijzijnde servicecentrum om hem te laten controleren.

5. OPMERKINGEN

5.1 DE COMPRESSOR BEWAREN (VERPAKT EN UITGEPAKT)

Bewaar de compressor voor de gehele periode dat hij niet wordt gebruikt of voordat u hem uitpakt op een droge plaats bij een temperatuur tussen +5 °C en +45 °C op een plaats die beschut is tegen weersinvloeden.

Leg tijdens de hele periode dat de compressor niet wordt gebruikt na het uitpakken, zolang de compressor nog niet is opgestart of bij productiestilstand, doeken over de compressor om de mechanismen tegen stof te beschermen.

5.2 PNEUMATISCHE AANSLUITINGEN

Gebruik voor de perslucht persluchtleidingen met maximale drukwaarden die geschikt zijn voor de compressor.

Repareer defecte leidingen niet.

1. FORORD

1.1. VIGTIGE OPLYSNINGER

Læsomhyggeligt alle betjeningsvejledninger, sikkerhedsanvisninger og advarsler i brugervejledningen. De fleste ulykker under brug af kompressoren skyldes manglende overholdelse af grundlæggende sikkerhedsregler. Ulykker kan undgås ved at genkende potentielt farlige situationer og overholde de relevante sikkerhedsregler.

De grundlæggende sikkerhedsregler er anført i afsnittet "SIKKERHED" i denne vejledning.

Farer, der skal undgås for at forhindre alvorlig personskade eller beskadigelse af maskinen, er anført i afsnittet "ADVARSLER".

Brug aldrig denne kompressor på en måde, som ikke specifikt er anbefalet af producenten.

Forklaring:

ADVARSEL: Dette indikerer en potentielt farlig situation, som, hvis den ignoreres, kan resultere i alvorlige skader.

FORSIGTIG: Dette indikerer en farlig situation, som, hvis den ignoreres, kan resultere i mindre personskader eller skader.

BEMÆRK: Dette understreger vigtige oplysninger.

1.2 SIKKERHEDSREGLER

FORKERT BRUG OG VEDLIGEHOLDELSE AF DENNE KOMPRESSOR KAN FORÅRSAGE PERSONSKADER. FØLG DISSE INSTRUKTIONER NØJE FOR AT UNDGÅ RISICI.

1. RØR ALDRIG DELE I BEVÆGELSE

Anbring aldrig hænder, fingre eller andre kropsdele i nærheden af kompressorens bevægelige dele.

2. BRUG ALDRIG KOMPRESSOREN UDEN ALLE BESKYTTELSESANORDNINGER MONTERET

Brug aldrig kompressoren, uden at alle afskærmninger er monteret perfekt (f.eks. kabinet, remafskærmning, sikkerhedsventil). Hvis afskærmningerne fjernes med henblik på vedligeholdelse eller service, skal du sørge for at montere dem i den oprindelige position, før drift af kompressoren genoptages.

3. VÆR ALTID IFØRT ØJENVÆRN

Vær altid iført briller eller tilsvarende øjenværn. Ret aldrig trykluft mod din egen krop eller andres.

4. BESKYT DIG SELV MOD ELEKTRISK STØD

Undgå utilsigtet kropskontakt med kompressorens metaldele, såsom rør, tank eller jordede metaldele. Brug aldrig kompressoren på fugtige eller våde steder.

5. FRAKOBL KOMPRESSOREN

Frakobl kompressoren fra strømkilden, og udluft trykluffen fra trykbeholderen inden der udføres service, inspektion, vedligeholdelse, rengøring, udskiftning eller kontrol af enhver del.

6. UTILSIGTET OPSTART

Bær ikke kompressoren, mens den er tilsluttet strømkilden, eller når lufttanken er under tryk. Sørg for, at trykafbryderen er i "OFF"-position, inden kompressoren tilsluttes strømkilden.

7. SKAL OPBEVARES KORREKT

Kompressoren skal opbevares på et tørt sted beskyttet mod vind og vejr, når den ikke er i brug. Skal opbevares uden for børns rækkevidde.

8. ARBEJDSOMRÅDE

Hold arbejdsområdet rent og frit for unødvendige værktøjer. Hold arbejdsområdet veludluffet. Brug ikke kompressoren ved tilstedeværelse af brændbare væsker eller gasser. Kompressoren kan producere gnister under drift. Brug ikke kompressoren i situationer, hvor maling, benzin, kemikalier, klæbemidler og andet brandbart eller eksplosivt materiale kan være til stede.

9. SKAL OPBEVARES UTILGÆNGELIGT FOR BØRN.

Lad ikke børn eller andre komme i kontakt med kompressorens strømledning. Uautoriserede personer skal holdes i sikker afstand fra arbejdsområdet.

10. ARBEJDSTØJ

Bær ikke løstsiddende tøj eller smykker, der kan blive fanget i bevægelige dele. Brug om nødvendigt beskyttende håret.

11. HÅNDTÉR STRØMLEDNING KORREKT

Frakobl kompressoren ved at trække i ledningen. Hold ledningen væk fra varme, olie og skarpe kanter. Træd ikke på eller knus ledningen med tunge vægte.

12. SØRG FOR AT PLEJE KOMPRESSOREN ORDENLIGT

Følg instruktionerne for smøring (gælder ikke oliefri modeller). Undersøg strømledningerne med jævne mellemrum, og få dem repareret hos et autoriseret servicecenter, hvis de er beskadigede. Kontroller kompressorens udvendige udseende for visuelle defekter. Kontakt om nødvendigt det nærmeste servicecenter.

13. BRUG AF UDENDØRS FORLÆNGERLEDNINGER

Brug kun forlængerledninger, der er egnet til udendørs brug, når du bruger kompressoren udendørs.

14. VÆR FORSIGTIG

Fokusér på hvad du laver. Brug almindelig sund fornuft. Betjen ikke kompressoren, når du er træt. Betjen ikke kompressoren, hvis du er påvirket af alkohol, narkotika eller medicin, der gør dig døs.

15. KONTROLLER FOR DEFEKTE DELE ELLER LUFTLÆKAGER

Hvis en beskyttelsesafskærmning eller en anden del er beskadiget, skal du kontrollere dem omhyggeligt for at afgøre, om de kan fungere efter hensigten, inden kompressoren bruges igen. Kontroller justering af bevægelige dele, slanger, trykmålere, trykreduktionsanordninger, pneumatiske forbindelser og andre dele, der kan være vigtige under normal drift. Beskadigede dele skal repareres eller udskiftes korrekt af et autoriseret servicecenter eller udskiftes som anvist i brugsanvisningen. BRUG IKKE KOMPRESSOREN, HVIS TRYKKONTAKTEN ER DEFEKT.

16. BRUG UDELUKKENDE KOMPRESSOREN TIL DE SPECIFIKKE ANVENDELSER

Kompressoren er en maskine til produktion af trykluft. Brug aldrig kompressoren til andre formål end dem, der er specificeret i brugervejledningen.

17. BRUG KOMPRESSOREN KORREKT

Betjen kompressoren i henhold til instruktionerne i denne vejledning. Lad ikke børn eller personer, der ikke er fortrolige med kompressoren, bruge den.

18. KONTROLLER AT ALLE SKRUE, BOLTE OG AFSKÆRMNINGER ER ORDENTLIGT FASTGJORT.

Kontroller at alle skruer, bolte og afskærmninger er ordentligt fastgjort. Kontroller med jævne mellemrum at de er strammet.

19. HOLD LUFTINDTAGET RENT

Hold gitteret til motorventilation rent. Rengør gitteret regelmæssigt, hvis arbejdsmiljøet er meget snavset.

20. ANVEND KOMPRESSOR MED DEN NOMINELLE SPÆNDING

Anvend kompressor med den nominelle spænding vist på typeskiltet. Brug af kompressoren ved en højere spænding end den nominelle spænding får motoren til at dreje hurtigere og kan forårsage alvorlige skader på enheden og udbrænde motoren.

21. BRUG ALDRIG KOMPRESSOREN, HVIS DEN ER DEFEKT

Hvis kompressoren laver mærkelige lyde, vibrerer for meget eller ser ud til at være defekt, skal du straks stoppe med at bruge den og enten kontrollere driften eller kontakte et autoriseret servicecenter.

22. RENGØR IKKE PLASTDELE MED OPLØSNINGSMIDDEL

Opløsningsmidler som benzin, fortynder, diesel eller andre lignende stoffer indeholder alkohol, som kan beskadige plastdele. Gnid ikke disse stoffer på plastdele. Tør om nødvendigt af med en blød klud og sæbevand eller passende væsker.

23. ANVEND KUN ORIGINALE RESERVEDELE.

Brug af ikke-originale reservedele får garantien til at bortfalde og kan føre til funktionsfejl på kompressoren. Originale reservedele fås hos autoriserede forhandlere.

24. DET ER FORBUDT AT ÆNDRE KOMPRESSOREN

Det er forbudt at ændre kompressoren. Kontakt altid det autoriserede servicecenter for reparationer. Uautoriserede ændringer kan forringe kompressorens ydeevne, men kan også forårsage alvorlige ulykker for personer, der ikke har den tekniske viden, der er nødvendig for at foretage ændringerne.

25. SLUK FOR STRØMMEN NÅR KOMPRESSOREN IKKE ER I BRUG

Når kompressoren ikke er i brug, skal du dreje trykafbryderkontakten til positionen "0" (OFF), frakoble kompressoren fra strømkilden og åbne afløbshanen for at udlede trykluft fra tanken.

26. UNDGÅ AT RØRE VED VARME OVERFLADER

Rør ikke ved rørene, motoren og andre varme dele.

27. RET IKKE LUFTSTRÅLEN MOD KROPPEN

Ret aldrig luftstrålen mod mennesker eller dyr.

28. AFTAP KONDENS FRA TANKEN

Tøm tanken dagligt eller efter hver 4. times brug. Åbn afløbet, og vip om nødvendigt kompressoren for at fjerne det akkumulerede vand.

29. STOP IKKE VED AT TRÆKKE STIKKET UD

Brug altid "O/I" (ON/OFF) kontakten på trykafbryderen til at stoppe kompressoren.

30. PNEUMATISK KREDSLØB

Brug kun rør og anbefalede værktøjer, der kan modstå et tryk, der er højere end eller lig med det kompressorens maksimale arbejdstryk.

1.3 TILSIGTET BRUG

Modellerne beskrevet i denne vejledning er designet og lavet til brug med pauser med en maksimal servicefaktor på 40 % (f.eks. 4 minutters arbejde og 6 minutters hvile) under optimale miljøforhold (temp. maks. 25 °C). Overholdelse af disse indikationer og regelmæssig vedligeholdelse vil sikre, at produktet fungerer godt i lang tid.

1.4 JORDFORBINDELSE

Enkelt fase kompressoren er udstyret med en elektrisk ledning med et to-polet stik plus jord.

Den trefasede kompressor har en elektrisk ledning uden et stik. Den elektriske tilslutning skal udføres af en kvalificeret tekniker. Jordledningen er den grønne eller gule/grønne ledning. Tilslut aldrig denne ledning til en strømførende klemme.

Vigtigt: Foretag ikke andre tilslutninger på trykafbryderen. Reparation skal foretages af en kvalificeret tekniker.

1.5 BRUG AF FORLÆNGERLEDNING

Brug kun forlængerledninger med stik og jordforbindelse. Brug ikke forlængerledninger, der er beskadiget eller klemmt. Et for tyndt kabel vil medføre et fald i ledningsspændingen, hvilket resulterer i tab af effekt og overophedning af enheden. Forlængerledningen skal have et tværsnit, der er proportioneret med længden.

Kontroller den korrekte størrelse i henhold til tabel A.

ADVARSLER

Undgå enhver risiko for elektrisk stød. Brug aldrig kompressoren, hvis den elektriske ledning eller forlængerledningen er beskadiget. Kontroller de elektriske ledninger regelmæssigt. Brug aldrig kompressoren i eller i nærheden af vand eller i et farligt miljø, hvor elektrisk stød er muligt.

2. INSTALLATION OG BRUG

Bemærk: Oplysningerne i denne vejledning er skrevet for at hjælpe brugeren under brug og vedligeholdelse af kompressoren.

Nogle illustrationer viser muligvis detaljer, der er anderledes end på din kompressor.

VI FORBEHOLDER OS RET TIL AT FORETAGE ALLE NØDVENDIGE ÆNDRINGER UDEN VARSEL

2.1 INSTALLATION

Tag kompressoren ud af emballagen (fig. 1), sørg for, at den er i perfekt stand, og kontroller, om den er blevet beskadiget under transporten. Gør **derefter følgende:**

- Montér hjulene og/eller dækket i henhold til instruktionerne i fig. 2. I tilfælde af oppustelige hjul skal du pumpe hjulene op til et maksimalt tryk på 1,6 bar.

- Anbring kompressoren på en plan overflade (fig. 3), et veludluftet sted, beskyttet mod vind og vejr og i et ikke-eksplosivt miljø.

- **SØRG FOR AT TRANSPORTERE KOMPRESSOREN**

KORREKT. DU MÅ IKKE VENDE DEN OM ELLER PÅ SIDEN ELLER LØFTE DEN MED KROGE ELLER REB. (fig. 4/5)

- Hvis kompressoren placeres på en hylde eller et stativ, skal du sørge for, at disse kan bære vægten og fastgøre kompressoren ordentligt, så den ikke kan falde ned.

- For at sikre god ventilation og effektiv køling skal kompressoren være mindst 50 cm fra enhver væg/forhindring (fig. 6).

2.2 ELEKTRISK TILSLUTNING

Enkelt fase kompressorer leveres med en strømledning og et stik med to stikben + jord.

Det er vigtigt at slutte kompressoren til en jordet stikkontakt (fig. 7) beskyttet af en passende kredsløbsafbryder (termomagnetisk).

2.3 OPSTART

Kontroller, at lysnettet svarer til det, der er angivet på typeskiltet (fig. 7); det tilladte toleranceområde skal være inden for $\pm 5\%$.

- Sæt stikket i stikkontakten, og start kompressoren ved at dreje trykafbryderknappen til "I/ON" -positionen (fig. 8).

- Kompressoren er fuldautomatisk og styres af trykafbryderen, der stopper den, når tankens tryk når en maksimumsværdi og genstarter den, når den falder til minimumsværdien. Trykforskellen mellem maksimums- og minimumsværdier er normalt ca. 2 bar (29 psi).

Eksempel: kompressoren stopper, når den når 10 bar (145 psi) (maks.) og genstarter automatisk, når trykket inde i tanken falder til 8 bar (116 psi).

Nogle modeller er udstyret med en afgangsventil oven på topstykket, hvilket er nyttigt for at lette den næste start. I dette tilfælde er det normalt, at der kommer et luftpust, når motoren stopper.

2.4 MOTORBESKYTTELSESENHEDER

Næsten alle kompressorer er udstyret med en automatisk termisk afbryder placeret inde i viklingen, der stopper kompressoren, hvis motortemperaturen når for høje værdier. Kompressoren genstarter automatisk efter 10-15 minutter, hvis den udløses.

Hvis beskyttelsesanordningen udløses igen, anbefales det at stoppe kompressoren, tage stikket ud og kontakte et autoriseret servicecenter.

2.5 JUSTERING AF ARBEJDSTRYKKET

Det er ikke nødvendigt at bruge det maksimale driftstryk til enhver tid, fordi trykluftværktøj ofte arbejder ved et lavere tryk. Kontroller altid det korrekte arbejdstryk på det værktøj, du vil bruge.

Arbejdsstrykket skal justeres på kompressorer, der er udstyret med en trykreduktionsenhed. Lås trykreduktionsknappen op ved at trække den opad, juster trykket til den ønskede værdi ved at dreje knappen med uret for at øge den eller mod uret for at sænke den. Når det ønskede tryk er nået (det kan kontrolleres på trykmåleren), skal du låse knappen ved at trykke den nedad (fig. 9).

Kalibreringsstrykket kan ses på skalaen på trykreduktionshuset på udgaver, der leveres uden en trykmåler.

FORSIGTIG: Nogle trykreduktionsenheder er ikke udstyret med "skub for at låse" -systemet. Her skal du blot dreje knappen for at justere trykket.

Når der ikke findes trykafbrydelses- og trykreduktionsanordninger på maskinen, skal de monteres på fordelingslinjen af brugeren.

2.6 FORHOLDSREGLER UNDER BRUG

Afbryd ikke forbindelser, mens tanken er under tryk. Sørg altid for, at tanken er tom.

Du må ikke med vilje bore huller i, svejse på eller deformere lufttanken.

Udfør ikke noget indgreb på kompressoren uden først at have taget stikket ud.

Anbefalet arbejdstemperatur: 0°C til +35°C

Ret ikke vandstråler eller aller stråler af brandfarlige væsker mod kompressoren.

Anbring ikke brandbare genstande nær kompressoren.

Sæt trykafbryderen i position "0" (OFF) under stop.

Ret aldrig luftstrålen mod mennesker eller dyr.

Transporter ikke kompressoren mens tanken er under tryk.

Forsigtig: Nogle dele af kompressoren, f.eks. topstykket og afløbsslangler, kan være meget varme. Rør ikke ved disse dele for at undgå forbrændinger. (fig. 10)

Transporter kompressoren ved at løfte eller trække den med de relevante greb eller håndtag.

Hold børn og kæledyr på sikker afstand fra maskinens arbejdsområde.

Hvis kompressoren bruges til sprøjtemaling:

a) Arbejd ikke i lukkede omgivelser eller tæt på åben ild

b) Sørg for, at der er en passende luftudskiftning

c) Beskyt din næse og mund med en passende maske.

Brug ikke kompressoren, hvis ledningen eller stikket er beskadiget.

Kontakt et autoriseret servicecenter for udskiftning med en original reservedel.

Stik ikke hænder og/eller genstande ind i beskyttelsesgitrene.

Træk altid stikket ud af stikkontakten efter brug.

3. VEDLIGEHOLDELSE

Type handling	Handling	Dagligt	Hver 100 t	Hver 250 t / 6 måneder	500 t / 6 måneder	750 t / 6 måneder	1000 t / 6 måneder
Kontrol	Aftap kondens	x					
Kontrol	Rengør indsugningsfilter		x				
Kontrol	Stram topstykkeboltene		x				
ENKELTE SÆT							
Udskiftning	Luftfiltersæt			x	x	x	x
Udskiftning	Ventilpladesæt				x		x
Udskiftning	Sæt med alle pakninger						x
Udskiftning	Stempelsæt						x
BULK-SÆT (*)							
Simpel vedligeholdelse	Easy/Light-sæt						
Almindelig vedligeholdelse	Performance-sæt						
Større vedligeholdelse	Heavy duty-sæt						
(*) Sættets tilgængelighed og konfiguration kan ændre sig i henhold til modellen							

Inden du forsøger at udføre vedligeholdelse på kompressoren, skal du sørge for at:

Hovedafbryderkontakten er i "0" position.

Trykafbryderen og/eller afbryderne på styreenheden er slukket (position "0/Off").

Der IKKE er noget tryk i tanken.

På modeller, der kræver fjernelse af plastikhuset for at få adgang til indvendige dele, skal du sørge for ikke at rive kabler eller forbindelser over.

3.1 RENGØRING/UDSKIFTNING AF INDSUGNINGSFILTERET

Hver 100. driftstime anbefales det at adskille indsugningsfilteret og rengøre filterelementet ved at blæse det med trykluft (fig. 11).

Det anbefales at udskifte filterelementet mindst en gang om året, hvis kompressoren arbejder i et rent miljø eller oftere, hvis miljøet, hvor kompressoren er placeret, er støvet.

Filteret er placeret på topstykket under afskærmningen på nogle modeller. Fjern i så fald afskærmningen forsigtigt, tag filteret ud og rengør det.

Saml alle dele korrekt igen, før kompressoren genstartes.

3.2 KONDENSAFLØB

Kompressoren danner kondensvand, der akkumuleres i tanken. Kondensen skal aftappes hver dag ved at åbne afløbshanen (fig. 12) under tanken.

Sørg for, at tanken ikke er under tryk (P.maks. 1–2 bar).

KONDENS MÅ IKKE SKYLLES NED I AFLØBET ELLER SPREDES I MILJØET.

3.3 LUFTTANK

Korrosion skal forhindres. Afhængigt af driftsforholdene kan der dannes kondensvand inde i tanken, og **det skal drænes dagligt**. Dette kan gøres manuelt ved at åbne afløbsventilen. Kontroller dog

en gang om ugen for at sikre, at den automatiske ventil fungerer korrekt. For at gøre dette skal du åbne den manuelle afløbsventil og kontrollere, om der er kondens.

Det er nødvendigt at få kontrolleret vægtykkelsen af tanken en gang om året af et bemyndiget organ, fordi intern korrosion kan reducere tykkelsen af stålvæggen og resultere i en eksplosionsrisiko. Overhold lokale regler, hvis det er relevant. Lufttanken må ikke bruges, når vægtykkelsen når en minimumsværdi, der er specificeret i tankcertificeringen (inkluderet i dokumentationen, der leveres sammen med enheden).

Lufttankens levetid afhænger hovedsageligt af arbejdsmiljøet. Undgå at opstille kompressoren i et snavset eller ætsende miljø, da dette reducerer tankens levetid betydeligt.

Fastgør ikke tanken eller dens komponenter direkte på jorden eller stive strukturer. Monter vibrationsdæmpere på tryktanken for at forhindre fejl på grund af overdreven belastning forårsaget af vibrationer i tanken under brug.

Brug tanken inden for de temperatur- og trykgrænser, der er angivet på typeskiltet og i testrapporten.

Foretag ikke ændringer på tanken ved svejsning, boring eller andre mekaniske metoder.

4. FEJLFINDING

Der lækker luft fra ventilen under trykafbryderen:

Dette skyldes ufuldkommen tætning af kontraventilen (fig. 13).

Tøm alt tryk ud af tanken.

Skru ventilens (A) sekskantede topstykke af.

Rengør forsigtigt både elementet (B) og dets sæde, og monter ventilen igen.

Lufttab:

Disse kan skyldes dårlig tætslutning af en samling.
Kontroller alle samlinger ved at fugte dem med sæbevand.

Kompressoren drejer, men fyldes ikke:

Dette kan skyldes en ødelagt ventil eller beskadiget pakning.
Kontakt et servicecenter.

Hvis kompressoren har problemer med at starte, skal du kontrollere:

At netspændingen svarer til den, der er vist på typeskiltet. At tværsnittet eller længden af forlængerledningen er tilstrækkelig.

At arbejdsmiljøet ikke er for koldt (under 0 °C).

At motorbeskyttelsen ikke er udløst (se afsnit 2.4).

At den el-linje er strømforsynet, og at systemet er korrekt dimensioneret.

Hvis kompressoren ikke stopper, når det maksimale tryk er nået, griber tankens sikkerhedsventil ind.

Stop kompressoren, og kontakt det nærmeste servicecenter for at få den kontrolleret.

5. BEMÆRKNINGER

5.1 OPBEVARING AF KOMPRESSOREN (EMBALLERET OG UDPAKKET)

I hele den periode hvor kompressoren ikke er i brug, eller inden den pakkes ud, skal den opbevares på et tørt sted ved en temperatur mellem +5 °C og + 45 °C beskyttet mod vind og vejr.

I hele den periode hvor kompressoren ikke bruges efter udpakning af den, mens du venter på at starte den eller på grund af produktionsstop, skal du komme en presenning eller lignende over den for at beskytte mekanismerne mod støv.

5.2 PNEUMATISKE TILSLUTNINGER

Sørg for, at der anvendes pneumatiske slanger til trykluft med maksimale trykegenskaber, der passer til kompressorens.

Forsøg ikke at reparere defekte slanger.

1. FÖRORD

1.1 VIKTIG INFORMATION

Läs noggrant igenom alla bruksanvisningar, säkerhetsråd och varningar i bruksanvisningen. De flesta olyckor under användningen av kompressorn beror på att grundläggande säkerhetsregler inte följs. Olyckor kan undvikas genom att känna igen potentiellt farliga situationer och följa lämpliga säkerhetsregler.

Grundläggande säkerhetsregler ges i avsnittet "SÄKERHET" i denna handbok.

Faror som ska undvikas för att förhindra allvarliga personskador eller skador på maskinen ges i avsnittet "VARNINGAR".

Använd aldrig denna kompressor på ett sätt som inte specifikt rekommenderas av tillverkaren.

Förklaring:

VARNING: Detta anger en möjlig farlig situation som, om den uppmärksammas, kan leda till allvarlig skada.

VAR FÖRSIKTIG: Detta anger en farlig situation som, om den ignoreras, kan leda till mindre personskador eller skador.

Obs! Detta betonar viktig information.

1.2 SÄKERHETSREGLER

FELAKTIG ANVÄNDNING OCH UNDERHÅLL AV DENNA KOMPRESSOR KAN LEDA TILL PERSONSKADOR. FÖLJ DESSA INSTRUKTIONER NOGGRANT FÖR ATT UNDVIKA RISKER.

1. VIDRÖR ALDRIG RÖRLIGA DELAR

Placera aldrig händer, fingrar eller andra kroppsdelar nära kompressorns rörliga delar.

2. ANVÄND ALDRIG KOMPRESSORN UTAN ALLA SKYDD MONTERADE

Använd aldrig kompressorn utan att alla skydd är riktigt monterade på sina platser (t.ex. hölje, remskydd, säkerhetsventil). Om skydden tas bort för underhåll eller service, se till att sätta tillbaka dem på sin ursprungliga plats innan kompressorns drift återupptas.

3. BÅR ALLTID ÖGONSKYDD

Använd alltid skyddsglasögon eller motsvarande ögonskydd. Rikta aldrig tryckluft mot din eller någon annans kropp.

4. SKYDDA DIG MOT ELEKTRISKA STÖTAR

Förhindra oavsiktlig kroppskontakt med metalldelar på kompressorn, som rör, tank eller jordade metalldelar. Använd aldrig kompressorn på fuktiga eller våta platser.

5. KOPPLA BORT KOMPRESSORN

Koppla bort kompressorn från strömkällan och töm tryckluften från trycktanken före service, inspektion, underhåll, rengöring, byte eller kontroll av någon del.

6. OAVSIKTLIG START

Bär inte kompressorn när den är ansluten till strömkällan eller när lufttanken är trycksatt. Se till att tryckvakten står i läge "OFF" innan du ansluter kompressorn till strömkällan.

7. FÖRVARA KORREKT

Kompressorn måste förvaras på en torr plats skyddad mot väder och vind när den inte används. Håll utom räckhåll för barn.

8. ARBETSOMRÅDE

Håll arbetsområdet rent och fritt från onödiga verktyg. Håll arbetsområdet väl ventilerat. Använd inte kompressorn i närheten av brandfarliga vätskor eller gaser. Kompressorn kan skapa gnistor under drift. Använd inte kompressorn i situationer där färg, bensin, kemikalier, lim och annat brandfarligt eller explosivt material kan förekomma.

9. HÅLL PÅ AVSTÅND FRÅN BARN

Låt inte barn eller andra personer komma i kontakt med kompressorns nätsladd. Obehöriga personer måste hållas på säkert avstånd från arbetsområdet.

10. ARBETSKLÄDER

Bär inte lösa kläder eller smycken som kan fastna i rörliga delar. Använd hårskydd om det behövs.

11. HANTERA NÄTSLADDEN KORREKT

Koppla aldrig ur kompressorn genom att dra i nätsladden. Håll sladden borta från värme, olja och vassa kanter. Trampa inte på

sladden eller krossa den med tunga vikter.

12. UNDERHÅLL KOMPRESSORN NOGGRANT

Följ smörjningsinstruktionerna (gäller inte oljefria modeller) Kontrollera nätsladdarna regelbundet och reparera dem på ett auktoriserat servicecenter om de är skadade. Kontrollera kompressorn utvändigt med avseende på visuella fel. Kontakta närmaste servicecenter vid behov.

13. ANVÄNDNING AV FÖRLÄNGNINGSSLADDAR FÖR UTMOMHUSBRUK

Använd endast förlängningssladdar som är lämpliga för utomhusbruk när kompressorn används utomhus.

14. VAR FÖRSIKTIG

Fokusera på vad du gör. Använd sunt förnuft. Använd inte kompressorn när du är trött. Använd inte kompressorn om du är påverkad av alkohol, droger eller läkemedel som gör dig dåsig.

15. KONTROLLERA OM DET FINNS DEFEKTA DELAR ELLER LUFTLÄCKAGE

Om ett skydd eller en annan del är skadad, kontrollera dem noggrant för att avgöra om de kan fungera på säkert sätt innan du använder kompressorn igen. Kontrollera justeringen av rörliga delar, slangar, tryckmätare, tryckreducerare, pneumatiska anslutningar och andra delar som kan vara viktiga vid normal drift. Skadade delar måste repareras eller bytas ut på rätt sätt av en auktoriserad service eller reservdel enligt instruktionsboken. ANVÄND INTE KOMPRESSORN VID FEL PÅ TRYCKVAKTEN.

16. ANVÄND KOMPRESSORN UTESLUTANDE FÖR DE ANGIVNA TILLÄMPNINGARNA

Kompressorn är en maskin för produktion av tryckluft. Använd aldrig kompressorn för andra ändamål än de som anges i instruktionsboken.

17. ANVÄND KOMPRESSORN KORREKT

Använd kompressorn enligt instruktionerna i denna handbok. Låt inte barn eller personer använda kompressorn som inte vet hur den fungerar.

18. KONTROLLERA ATT ALLA SKRUVAR, BULTAR OCH KÅPOR ÄR ORDENTLIGT FASTSATTA.

Kontrollera att alla skruvar, bultar och kåpor är ordentligt fastsatta. Kontrollera regelbundet att de är åtdragna.

19. HÅLL INTAGSGALLRET RENT

Håll motorns ventilationsgallret rent. Rengör gallret regelbundet om arbetsmiljön är mycket smutsig.

20. ANVÄND KOMPRESSORN VID MÄRKSPÄNNINGEN

Använd kompressorn vid märkspänningen som står på typskylten. Att använda kompressorn vid en högre spänning än märkspänningen gör att motorn går snabbare och kan orsaka allvarliga skador på enheten och bränna motorn.

21. ANVÄND ALDRIG KOMPRESSORN OM DEN ÄR SKADAD

Om kompressorn avger konstiga ljud, vibrerar för mycket eller verkar felaktig ska du omedelbart sluta använda den och antingen kontrollera driften eller kontakta ett auktoriserat servicecenter.

22. RENGÖR INTE PLASTDELAR MED LÖSNINGSMEDEL

Lösningsmedel som bensin, thinner, diesel eller andra ämnen som innehåller alkohol kan skada plastdelar. Gnugga inte dessa ämnen på plastdelar. Torka av med en mjuk trasa och tvålatten eller lämpliga vätskor vid behov.

23. ANVÄND ENDAST ORIGINALRESERVDELAR

Användning av icke-originalreservdelar kommer att ogiltigförklara garantin och kan leda till fel på kompressorn. Originalreservdelar finns hos auktoriserade distributörer.

24. MODIFIERA INTE KOMPRESSORN

Modifiera inte kompressorn. Kontakta alltid ett auktoriserat servicecenter för reparationer. Obehöriga ändringar kan försämra kompressorns prestanda men kan också orsaka allvarliga olyckor för personer som inte har den tekniska kunskap som krävs för att göra ändringarna.

25. STÅNG AV DEN NÄR DEN INTE ANVÄNDS

När kompressorn inte används, vrid vredet på tryckvakten till läge "0" (AV), koppla bort kompressorn från strömkällan och öppna avtappningskranen för att tömma tryckluften från tanken.

26. VIDRÖR ALDRIG HETA YTOR

Vidrör inte rören, motorn och andra heta delar.

27. RIKTA INTE LUFTSTRÅLEN MOT KROPPEN

Rikta aldrig luftstrålen mot människor eller djur.

28. TÖM TANKEN PÅ KONDENSAT

Töm tanken dagligen eller var 4:e timmes service. Öppna avloppet och luta kompressorn om det behövs för att avlägsna ackumulerat vatten.

29. STANNA INTE KOMPRESSORN GENOM ATT DRA UT KONTAKTEN

Använd alltid tryckvaktens "O/I"-omkopplare (ON/OFF) för att stoppa kompressorn.

30. TRYCKLUFTSKRETS

Använd endast rör och rekommenderade verktyg som motstår ett tryck som är högre än eller lika med kompressorns maximala arbetstryck.

1.3 AVSEDD ANVÄNDNING

Modellerna som beskrivs i denna bruksanvisning är utformade och tillverkade för intermittent användning med en maximal driftfaktor på 40 % (t.ex. fyra minuters arbete och sex minuters vila), under optimala miljöförhållanden (max temp. 25 °C). Att respektera dessa anvisningar och utföra ett regelbundet underhåll säkerställer att produkten fungerar riktigt.

1.4 JORDANSLUTNING

Enfaskompressorn är utrustad med en nätsladd med en tvåpolig kontakt plus jord.

Trefaskompressorn levereras med en nätsladd utan kontakt. Den elektriska anslutningen måste göras av en kvalificerad tekniker. Jordledningen är den gröna eller gula/gröna tråden. Anslut aldrig denna kabel till ett spänningsförande uttag.

Viktigt: Gör inga andra anslutningar på tryckvakten. Alla reparationer måste utföras av en kvalificerad tekniker.

1.5 ANVÄNDNING AV FÖRLÄNGNINGSKABEL

Använd endast förlängningssladdar med kontakt och jordning. Använd inte förlängningssladdar som är skadade eller klämda. En alltför tunn kabel kommer att orsaka ett spänningsfall vilket resulterar i strömavbrott och överhettning av enheten. Förlängningssladden ska ha ett tvärsnitt proportionellt till längden.

Kontrollera rätt storlek enligt tabell A.

VARNINGAR

Undvik alla risker för elektriska stötar. Använd aldrig kompressorn om elledningen eller förlängningssladden är skadad. Kontrollera elledningarna regelbundet. Använd aldrig kompressorn i eller nära vatten eller i en farlig miljö där elektriska stötar är möjliga.

2. INSTALLATION OCH ANVÄNDNING

Obs! Informationen i denna handbok har redigerats för att hjälpa operatören under användning och underhåll av kompressorn.

Vissa bilder kan visa olika detaljer från din kompressor.

VI FÖRBEHÅLLER OSS RÄTTEN ATT GÖRA EVENTUELLA ÄNDRINGAR UTAN FÖREGÅENDE UNDERRÄTTELSE

2.1 INSTALLATION

Avlägsna kompressorn från förpackningen (fig. 1). Se till att den är i perfekt skick och kontrollera om den skadades under transport. **Gör sedan så här:**

- Sätt dit hjulen och/eller däck enligt anvisningarna i fig. 2. För uppblåsbara hjul, pumpa upp hjulen till ett maximalt tryck på 1,6 bar.

- Placera kompressorn på en plan yta (fig. 3), på en väl ventilerad plats, skyddad mot väder och i en icke-explosiv miljö.

- **VAR NOGA MED ATT TRANSPORTERA KOMPRESSORN KORREKT. VÄND DEN ELLER LYFT DEN INTE MED KROKAR ELLER REP.** (Fig. 4/5)

- Om den placeras på en hylla ett rack, se till att den kan bära vikten och säkra den ordentligt så att den inte kan falla.

- För att säkerställa en god ventilation och effektiv kylning måste kompressorn vara minst 50 cm från alla väggar/hinder (fig. 6).

2.2 ELEKTRISK ANSLUTNING

Enfaskompressorer levereras med en nätsladd och en tvåpolig + jordkontakt.

Det är viktigt att ansluta kompressorn till ett jordat eluttag (fig. 7) som skyddas av en lämplig differentialbrytare (termomagnetisk).

2.3 START

Kontrollera att nätströmmen motsvarar den som anges på typskylten (fig. 7). Det tillåtna toleransområdet måste ligga inom $\pm 5\%$.

- Sätt i kontakten i eluttaget och starta kompressorn genom att vrida tryckvaktens omkopplare till läge "I/ ON" (fig. 8).

- Kompressorn är helautomatisk och styrs av tryckvakten som stannar den när tanktrycket når ett maxvärde och startar om den när trycket sjunker till minimivärdet. Tryckskillnaden mellan max- och minimivärde är vanligtvis ca 2 bar (29 psi).

Exempel: kompressorn stannar när den når 10 bar (145 psi) (max) och startar om automatiskt när trycket inne i tanken sjunker till 8 bar (116 psi).

Vissa modeller är utrustade med en tryckreglerventil som sitter ovanpå huvudet som underlättar nästa start. I detta fall är en luftstöt normal när motorn stannar.

2.4 MOTORNS SKYDDSANORDNINGAR

Nästan alla kompressorer är utrustade med en automatisk termisk brytare som sitter inuti lindningen. Den stoppar kompressorn när motortemperaturen når alltför höga värden. Kompressorn startar om automatiskt efter 10-15 minuter om den utlöses.

Om skyddsanordningen löses ut igen rekommenderas det att du stoppar kompressorn, kopplar ur elkontakten och kontaktar ett auktoriserat servicecenter.

2.5 JUSTERING AV ARBETSTRYCKET

Att alltid använda det maximala arbetstrycket är inte nödvändigt eftersom det pneumatiska verktyget ofta fungerar vid lägre tryck. Kontrollera alltid rätt arbetstryck på det verktyg som du vill använda.

Arbetstrycket måste justeras på kompressorer utrustade med en tryckreglerventil. Lås upp tryckreglerventilens vred genom att dra den uppåt, justera trycket till önskat värde genom att vrida vredet medurs för att öka det eller moturs för att minska det. När önskat tryck har uppnåtts (kontrolleras på manometern), lås vredet genom att trycka det nedåt (fig. 9).

Kalibreringstrycket visas på den graderade skalan på tryckreglerventilens hus på versioner som levereras utan manometer.

VAR FÖRSIKTIG: Vissa tryckreglerventiler är inte utrustade med "push to lock"-systemet, så vrid vredet för att justera trycket.

När den inte finns på maskinen måste avstängnings- och tryckreduceringsanordningar monteras på distributionsledningen av användaren.

2.6 FÖRSIKTIGHETSÅTGÄRDER UNDER ANVÄNDNING

Lösa inga anslutningar när tanken är trycksatt. Se alltid till att tanken är tom.

Borra inte hål, svetsa eller deformera lufttanken avsiktligt.

Utför inga åtgärder på kompressorn utan att först ha kopplat ur den.

Rekommenderad arbetstemperatur: 0 °C +35 °C

Sikta inte vattenstrålar eller brännbara vätskor på kompressorn.

Placera inte brandfarliga föremål nära kompressorn.

Ställ tryckvakten i läge "O" (AV) vid stopp.

Rikta aldrig luftstrålen mot människor eller djur.

Transportera inte kompressorn när tanken är trycksatt.

Var försiktig: Vissa delar av kompressorn, som huvudet och tryckslangarna, kan vara mycket heta. Vidrör inte dessa komponenter för att undvika brännskador. (fig. 10)

Transportera kompressorn, lyft eller dra den med avsedda grepp eller handtag.

Håll barn och djur borta från maskinens arbetsområde.

Om kompressorn används för målning:

- Arbeta inte i slutna miljöer eller nära öppen låga
- Se till att det finns tillräckligt luftutbyte
- Skydda näsa och mun med en lämplig mask.

Använd inte kompressorn om elledningen eller kontakten är skadad. Kontakta ett auktoriserat servicecenter för byte med en original reservdel.

För inte in händer och/eller föremål i skyddsgallren.

Dra alltid ur kontakten från eluttaget efter användning.

3. UNDERHÅLL

Typ av åtgärd	Funktion	Dagligen	Var 100:e timme	Var 250:e timme Var 6:e månad	500 tim/ Var 6:e månad	750 tim/ Var 6:e månad	1 000 tim/ Var 6:e månad
Kontrollera	Töm kondensat	x					
Kontrollera	Rengör luftinsugningsfilter		x				
Kontrollera	Dra åt huvudbultar		x				
ENSTAKA SATSER							
Byt	Luftfiltersats			x	x	x	x
Byt	Sats, ventilplatta				x		x
Byt	Sats, alla packningar						x
Byt	Sats, kolv						x
BULKSATSER (*)							
Enkelt underhåll	Enkel/lätt sats						
Regelbundet underhåll	Prestandasats						
Större underhåll	Sats, tungt arbete						
(*) Tillgänglighet och konfiguration av satsen kan ändras beroende på modellen							

Innan du försöker utföra underhållsarbeten på kompressorn, se till att:

Linjens huvudströmbrytare är i läge "0".

Tryckvakten och/eller strömställarna på styrenheten är avstängda (läge "0/Av").

Det finns INGET TRYCK i tanken.

På modeller som kräver en borttagning av plasthöljet för att komma åt inre delar, var försiktig så att inga kablar eller anslutningar slits.

3.1 RENGÖRING/BYTE AV LUFTINSUGSFILTRET

Var 100:e driftstimme rekommenderas det att demontera luftinsugsfiltret och rengöra filterelementet genom att blåsa med tryckluft (fig. 11).

Det rekommenderas att byta filterelementet minst en gång per år om kompressorn arbetar i en ren miljö eller oftare om miljön där kompressorn har installerats är dammig.

Filtret sitter på huvudet under höljet på vissa modeller. Ta i så fall försiktigt bort höljet, ta bort filtret och rengör det.

Sätt tillbaka alla delar korrekt innan kompressorn startas om.

3.2 DRÄNERING AV KONDENSAT

Kompressorn skapar kondensvatten som samlas i tanken. Kondensat måste dräneras varje dag genom att öppna avtappningskranen (fig. 12) under tanken.

Se till att tanken inte är trycksatt (max. tryck 1–2 bar).

KONDENSAT FÅR INTE SPOLAS NER I AVLOPPET ELLER SPRIDAS UT I MILJÖN.

3.3 LUFTTANK

Korrosion måste förhindras. Enligt driftförhållandena kan kondensat samlas inuti tanken och måste tömmas dagligen. Detta kan göras manuellt genom att öppna avtappningsventilen. Kontrollera en gång i veckan att den automatiska ventilen fungerar korrekt. För att göra detta, öppna den manuella avtappningsventilen och kontrollera om det finns kondens.

Det är nödvändigt att ett anmält organ kontrollerar tankens vägg tjocklek en gång om året, eftersom inre korrosion kan minska stålväggens tjocklek vilket kan leda till risk för explosion. Iaktta lokala bestämmelser om tillämpligt. Lufttanken får inte användas när vägg tjockleken når ett minimivärde som anges i tankens intyg (ingår i dokumentationen som levereras med enheten).

Lufttankens livslängd beror främst på arbetsmiljön. Undvik att installera kompressorn i en smutsig eller korrosiv miljö eftersom detta avsevärt minskar tankens livslängd.

Förankra inte tanken eller dess komponenter direkt på marken eller fasta strukturer. Montera trycktanken med vibrationsbuffertar för att förhindra fel på grund av överdriven belastning som orsakas av vibrationer i tanken under användning.

Använd tanken inom de temperatur- och tryckgränser som anges på typskylten och testrapporten.

Gör inga ändringar i denna tank genom svetsning, borrar eller andra mekaniska metoder.

4. FELSÖKNING

Luftläckage från ventilen under tryckvakten:

Detta beror på en dålig tätning av backventilen (fig. 13).

Töm allt tryck från tanken.

Skruva loss ventilens sexkantshuvud (A).

Rengör noggrant både elementet (B) och sätet och sätt ihop ventilen igen.

Luftläckage:

Dessa kan orsakas av en dålig åtdragning av ett kontaktdon.

Kontrollera alla anslutningar och fukta dem med tvålatten.

Kompressorn roterar men laddar inte:

Detta kan bero på en trasig ventil eller skadad packning. Kontakta ett servicecenter.

Vid svår start av kompressorn, kontrollera:

Att nätspänningen motsvarar den som står på typskylten. Att förlängningssladdens tvärsnitt eller längd är tillräcklig.

Att arbetsmiljön inte är för kall (under 0°C).

Att motorskyddet inte har lösts ut (se punkt 2.4).

Att elledningen är spänningssatt och att systemet är av korrekt storlek.

Om kompressorn inte stannar när maxtrycket uppnåtts aktiveras tankens säkerhetsventil.

Stanna kompressorn och kontakta närmaste servicecenter för att få den kontrollerad.

5. OBS!

5.1 FÖRVARING AV KOMPRESSORN (FÖRPACKAD OCH UPPACKAD)

Under hela den tid som kompressorn inte används eller innan den packas upp ska den förvaras på en torr plats vid en temperatur mellan +5 °C och + 45 °C i ett läge som skyddas mot väder och vind.

Under hela den tid som kompressorn inte används efter uppackning, medan du väntar på att starta den eller på grund av produktionsstopp, placera en presenning över den för att skydda mekanismerna från damm.

5.2 TRYCKLUFTSANSLUTNING

Se till att tryckluftsrör med maximala tryckegenskaper som är lämpliga för kompressorn används.

Försök inte att reparera felaktiga rör.

1. ALKUSANAT

1.1 TÄRKEITÄ TIETOJA

Lue huolellisesti kaikki ohjekäsikirjan sisältämät käyttöohjeet, turvallisuutta koskevat suositukset ja varoitukset. Useimmat kompressorin käytön aikana tapahtuvat onnettomuudet johtuvat perusturvaohjeiden noudattamatta jättämisestä. Onnettomuudet voidaan välttää tunnistamalla potentiaaliset vaaratilanteet ja noudattamalla asianmukaisia turvamääräyksiä.

Turvallisuutta koskevat perussäännöt luetellaan käsikirjan luvussa "TURVALLISUUS".

Vaarat, joita on vältettävä vakavan vamman tai koneen vahinkojen välttämiseksi, luetellaan luvussa "VAROITUKSET".

Älä koskaan käytä kompressoria tavalla, joka ei ole valmistajan suosituksen mukainen.

Merkinnät:

VAROITUS: Tämä osoittaa mahdollisen vaaratilanteen, joka huomioimatta jätettäessä voi aiheuttaa vakavia vahinkoja.

HUOMIO: Tämä osoittaa vaaratilanteen, joka huomioimatta jätettäessä voi aiheuttaa vähäisen vamman tai vahingon.

HUOMAUTUS: Tämä korostaa keskeisiä tietoja.

1.2 TURVALLISUUSSÄÄNNÖT

TÄMÄN KOMPRESSORIN SOPIMATON KÄYTTÖ JA HUOLTO SAATTAVAT AIHEUTTAA HENKILÖVAHINKOJA. NOUDATA NÄITÄ OHJEITA HUOLELLISESTI VAAROJEN VÄLTÄMISEKSI.

1. ÄLÄ KOSKAAN KOSKE LIIKKUVIIN OSIIN

Älä koskaan laita käsiä, sormia tai muita ruumiinosia kompressorin liikkuvien osien lähelle.

2. ÄLÄ KÄYTÄ KOMPRESSORIA KIINNITTÄMÄTTÄ KAIKKIA SUOJUKSIA

Älä koskaan käytä kompressoria ilman, että kaikki suojukset on kiinnitetty paikoilleen (esim. kotelo, hihnasuoja, varoventtiili). Jos suojukset poistetaan kunnossapitoa tai huoltoa varten, muista kiinnittää ne takaisin alkuperäisille paikoilleen ennen kompressorin käyttämistä.

3. KÄYTÄ AINA SILMIENSUOJAINTA

Käytä aina suojalaseja tai vastaavaa silmiensuojainta. Älä koskaan suuntaa paineilmaa kehoasi tai muita henkilöitä kohti.

4. SUOJAA ITSEÄSI SÄHKÖISKUILTA

Vältä vahingonomaista kehon kosketusta kompressorin metalliosiin kuten putket, säiliö tai maadoitetut metalliosat. Älä käytä kompressoria kosteissa tai märissä tiloissa.

5. KYTKE KOMPRESSORI IRTI

Kytke kompressorin irti teholahteesta ja tyhjennä paineilma painesäiliöstä ennen minkään osan huoltoa, tutkimista, kunnossapitoa, puhdistusta, vaihtamista tai tarkistusta.

6. VAHINGOSSA TAPAHTUVA KÄYNNISTYS

Älä kuljeta kompressoria, kun se on liitetty teholahteeseen tai kun ilmasäiliö on paineenalainen. Varmista, että painekytkin on "OFF"-asennoissa ennen kompressorin kytkemistä teholahteeseen.

7. VARASTOI ASIANMUKAISESTI

Kompressorin on säilytettävä kuivassa paikassa säältä suojattuna, kun sitä ei käytetä. Älä jätä sitä lasten ulottuville.

8. TYÖALUE

Pidä työalue puhtaana ja vapaana tarpeettomista työkaluista. Huolehdi työalueen hyvästä tuuletuksesta. Älä käytä kompressoria syttyvien nesteiden tai kaasujen läsnä ollessa. Toimiessaan kompressorin saattaa aikaansaada kipinöitä. Älä käytä kompressoria paikoissa, joissa saattaa olla maaleja, polttoaineita, kemikaaleja, liimoja tai muita syttyviä tai räjähtäviä aineita.

9. SÄILYTÄ LASTEN ULOTTUMATTOMISSA

Älä anna lasten tai muiden henkilöiden joutua kosketuksiin kompressorin sähköjohdon kanssa. Asiankuulumattomat henkilöt on pidettävä turvallisella etäisyydellä työalueelta.

10. TYÖVAATETUS

Älä käytä löysiä vaatteita tai riippuvia koruja, jotka voisivat jäädä kiinni liikkuviin osiin. Tarvittaessa käytä hiussuojaa.

11. KÄSITTELE SÄHKÖJOHTOA OIKEIN

Älä koskaan kytke kompressoria irti sähköjohdosta vetämällä. Pidä johto kaukana lämmöstä, öljystä ja terävistä kulmista. Älä kävele sähköjohdon päällä, tai anna sen pusertua painojen alla.

12. HUOLEHDI KOMPRESSORIN HUOLLOSTA HYVIN

Noudata voiteluohjeita (ei koske öljyttömiä malleja). Tarkasta sähköjohdot määräajoin ja vahinkotapauksissa anna niiden korjaaminen tehtäväksi valtuutetulle huoltoilikkeelle. Tarkasta kompressorin ulkoinen olemus mahdollisten poikkeavuuksien havaitsemiseksi. Tarvittaessa ota yhteys lähimpään huoltoilikkeeseen.

13. ULKOKÄYTTÖÖN TARKOITETTUIEN JATKOJOHTOJEN KÄYTTÖ

Käytä ainoastaan ulkokäyttöön soveltuvia jatkojohtoa, kun kompressoria käytetään ulkona.

14. OLE VAROVAINEN

Keskity siihen mitä olet tekemässä. Käytä tervettä järkeä. Älä käytä kompressoria, kun olet väsynyt. Älä käytä kompressoria, jos olet alkoholin, huumeiden tai väsymystä aiheuttavien lääkkeiden vaikutuksen alainen.

15. TARKASTA VIALLISET OSAT JA ILMAVUODOT

Jos suojuus tai muu osa on vahingoittunut, tarkasta ne huolella, jotta voidaan arvioida niiden turvallinen toiminta ennen kompressorin käyttämistä uudelleen. Tarkasta liikkuvien osien, letkujen, painemittarien, paineenalentimien, paineilmalitointojen ja kaikkien muiden normaali toiminnan kannalta tärkeiden osien kohdistus. Vahingoittuneet osat on korjattava tai vaihdettava valtuutetun huollon toimesta tai ne on vaihdettava ohjekäsikirjan mukaisesti. ÄLÄ KÄYTÄ KOMPRESSORIA, JOS PAINEKYTKIN ON VIALLINEN.

16. KÄYTÄ KOMPRESSORIA AINOASTAAN MÄÄRITETTYIHIN KÄYTTÖTARKOITUKSIIN

Kompressorin on kone, joka tuottaa paineilmaa. Älä koskaan käytä kompressoria muihin tarkoituksiin kuin mitä mainitaan ohjekäsikirjassa.

17. KÄYTÄ KOMPRESSORIA OIKEIN

Käytä kompressoria tämän käsikirjan ohjeiden mukaisesti. Älä anna lasten tai sen käyttöön tottumattomien henkilöiden käyttää kompressoria.

18. TARKASTA, ETTÄ KAIKKI RUUVIT, PULTIT JA KANNET ON KIINNITETTY TIUKASTI.

Tarkasta, että kaikki ruuvit, pultit ja kannet on kiinnitetty tiukasti. Tarkasta määräajoin, että ne ovat tiukassa.

19. PIDÄ IMURITILÄ PUHTAANA

Pidä moottorin tuuletusrilä puhtaana. Puhdista ritilä säännöllisesti, jos työympäristö on erityisen likainen.

20. KÄYTÄ KOMPRESSORIA NIMELLISJÄNNITTEELLÄ

Käytä kompressoria arvokilvessä osoitetulla nimellisjännitteellä. Kompressorin käyttäminen nimellisjännitettä suuremmalla jännitteellä aiheuttaa moottorin nopeampaa kiertoa ja tästä voi aiheutua vakavia vaurioita itse yksikköön tai moottoriin.

21. ÄLÄ KOSKAAN KÄYTÄ VIALLISTA KOMPRESSORIA

Jos kompressorista kuuluu outoa ääntä tai se tärisee liiallisesti tai tuntuu vialliselta, lopeta sen käyttö välittömästi ja tarkasta toiminta tai ota yhteys valtuutettuun huoltoilikkeeseen.

22. ÄLÄ PUHDISTA MUOVIOSIA LIUOTTIMILLA

Liuottimet kuten bensiini, ohennusaine, diesel tai muut vastaavat alkoholia sisältävät aineet voivat vahingoittaa muoviosia. Älä hankaa näitä aineita muoviosiin. Tarvittaessa pyyhi pehmeällä liinalla ja saippuavedellä tai muulla sopivalla nesteellä.

23. KÄYTÄ AINOASTAAN ALKUPERÄISIÄ VARAOSIA

Muiden kuin alkuperäisten varaosien käyttäminen mitätöi takuun ja se voi aiheuttaa kompressorin toimintahäiriöitä. Alkuperäisiä varaosia on saatavilla valtuutetuilta jälleenmyyjiltä.

24. ÄLÄ TEE MUUTOKSIA KOMPRESSORIIN

Älä tee muutoksia kompressorin. Ota aina yhteys valtuutettuun huoltoilikkeeseen korjauksia varten. Ilman lupaa suoritettavat muutokset voivat vaarantaa kompressorin suorituskyvyn sekä aiheuttaa vakavia onnettomuuksia ihmisille, joilla ei ole riittäviä teknisiä tietoja muutosten suorittamiseen.

25. SAMMUTA, KUN EI KÄYTÖSSÄ

Kun kompressoria ei käytetä, käännä painekeytkimen nuppi "0"-asentoon (OFF), kytke kompressori irti teholahteesta ja avaa tyhjennyskana paineilman poistamiseksi säiliöstä.

26. ÄLÄ KOSKAAN KOSKETA KUUMIA PINTOJA

Älä kosketa putkia, moottoria tai muita kuumia osia.

27. ÄLÄ KOHDISTA ILMASUIHKUA KEHOON

Älä koskaan kohdista ilmasuihkua ihmisiin tai eläimiin.

28. TYHJENNÄ KONSENSSIVESI SÄILIÖSTÄ

Tyhjennä säiliö päivittäin tai joka 4. käyttötunnin jälkeen. Tarvittaessa avaa tyhjennyskana ja kallista kompressoria, kunnes poistetaan kerääntynyt vesi.

29. ÄLÄ SAMMUTA KOMPRESSORIA PISTOKKEESTA VETÄMÄLLÄ

Käytä aina painekeytkimen "O/I"-kytkintä (ON/OFF) kompressorin sammuttamiseen.

30. PAINEILMAPIIRI

Käytä ainoastaan suositeltuja putkia ja työvälineitä, jotka kestävät kompressorin maksimityöpainetta vastaavan tai suuremman paineen.

1.3 KÄYTTÖTARKOITUS

Tässä ohjekirjassa kuvatut mallit suunniteltiin ja valmistettiin jaksottaiseen käyttöön, jossa maksimikäyttökerroin on 40 % (esim. 4 minuuttia työtä ja 6 minuuttia lepoa) optimaalisissa ympäristöolosuhteissa (maks.lämpö 25 °C). Näiden ohjeiden noudattaminen ja säännöllinen huolto takaavat tuotteen hyvän toiminnan pitkään.

1.4 MAALIITÄNTÄ

Yksivaiheinen kompressori on varustettu sähköjohdolla, jossa on kaksinapainen pistotulppa sekä maadoitus.

Kolmivaiheinen kompressori toimitetaan ilman pistotulppaa olevalla sähköjohdolla. Ainoastaan ammattitaitoinen teknikko saa suorittaa sähköliitännän. Maajohdin on vihreä tai keltavihreä. Älä koskaan kytke tätä johdinta jännitteelliseen liittimeen.

Tärkeää: Älä tee mitään muita liitäntöjä painekeytkimeen. Vain ammattitaitoinen teknikko saa suorittaa korjauksia.

1.5 JATKOJOHDON KÄYTTÖ

Käytä vain pistotulppaisia maadoitettuja jatkojohtoja. Älä käytä vahingoittuneita tai murskaantuneita jatkojohtoja. Liian ohut johto aiheuttaa pudotuksen linjajännitteessä aikaansaaden tehon menetyksen ja laitteen ylikuumenemisen. Jatkojohdon poikkipinta-ala on oltava oikeassa suhteessa johdon pituuteen.

Tarkasta oikea koko taulukosta A.

VAROITUKSIA

Vältä kaikkia sähköiskuvaaroja. Älä koskaan käytä kompressoria, jos sähköjohto tai jatkojohto on vahingoittunut. Tarkasta sähköjohdot säännöllisesti. Älä koskaan käytä kompressoria vedessä tai sen lähellä tai vaarallisessa ympäristössä, jossa on sähköiskuvaara.

2. ASENNUS JA KÄYTTÖ

Huomautus: Tämän käsikirjan sisältämät tiedot on kirjoitettu auttamaan käyttäjää kompressorin käytössä ja huollossa.

Joissakin kuvissa saattaa näkyä erilaisia yksityiskohtia kuin kompressorissasi.

VARAAMME OIKEUDEN TEHDÄ TARVITTAVIA MUUTOKSIA ILMAN ENNAKKOILMOITUSTA

2.1 ASENNUS

Poista kompressori pakkauksesta (kuva 1) ja varmista, että se on hyvässä kunnossa ja ettei se ole vahingoittunut kuljetuksen aikana. Sitten **toimi seuraavasti:**

- Kiinnitä pyörät ja/tai rengas noudattaen ohjeita kuvassa 2. Ilmatäyteisten renkaiden tapauksessa täytä renkaat 1,6 barin maksimipaineeseen.

- Aseta kompressori tasaiselle (kuva 3) hyvin tuuletettuun ja sään vaikutuksilta suojattuun paikkaan, joka ei ole räjähdysvaarallinen.

- KULJETA KOMPRESSORIA AINA OIKEIN. ÄLÄ KÄÄNNÄ SITÄ

YLÖSALAISIN TAI NOSTA SITÄ KOUKUILLA TAI KÖYSILLÄ. (Kuva 4-5)

- Jos tuote on asetettu hyllylle tai telineeseen, varmista tason kantokyky ja kiinnitä tuote kunnolla, jotta se ei voi pudota.

- Hyvän tuuletuksen ja tehokkaan jäähtymisen varmistamiseksi, kompressori on asetettava vähintään 50 cm:n etäisyydelle kaikista seinistä ja esteistä (kuva 6).

2.2 SÄHKÖLIITÄNTÄ

Yksivaiheiset kompressorit on varustettu sähköjohdolla ja kaksinapaisella maadoitetulla pistotulppalla.

On tärkeää kytkeä kompressori maadoitettuun pistorasiaan (kuva 7), joka on suojattu sopivalla differentiaalikytkimellä (termomagneettinen).

2.3 KÄYNNISTYS

Tarkasta, että verkkovirta vastaa arvokilven tietoja (kuva 7), sallittu toleranssialue on $\pm 5\%$.

- Työnä pistotulppa pistorasiaan ja käynnistä kompressori kääntämällä painekeytkimen nuppi "I/ ON"-asentoon (kuva 8).

- Kompressori on täysin automaattinen ja sitä ohjaa painekeytkin, joka pysäyttää laitteen säiliön paineen saavuttaessa maksimiarvon ja käynnistää sen paineen pudotessa minimiarvoon. Paine-ero maksimi- ja minimiarvon välillä on yleensä noin 2 bar (29 psi).

Esimerkki: kompressori pysähtyy, kun paineen arvo on 10 bar (145 psi) (maks.), ja se käynnistyy uudelleen automaattisesti, kun säiliön paine on pudonnut arvoon 8 bar (116 psi).

Jotkut mallit on varustettu päällä olevalla ohivirtausventtiilillä, joka helpottaa seuraavaa käynnistystä. Tällöin ilman ulostulo moottorin pysähtyessä on normaalia.

2.4 MOOTTORIN SUOJALAITTEET

Lähes kaikki kompressorit on varustettu käämityksen sisällä olevalla automaattisella lämpösuojalla, joka pysäyttää kompressorin, kun moottorin lämpötila nousee liian korkeaksi. Kompressori käynnistyy uudelleen automaattisesti 10-15 minuutin kuluttua, jos se laukeaa.

Jos suojalaite laukeaa uudelleen, suositellaan pysäyttämään kompressori, kytkemään irti sähköpistoke ja ottamaan yhteyttä valtuutettuun huoltoliikkeeseen.

2.5 TYÖPAINEEN SÄÄTÄMINEN

Maksimikäyttöpaineen jatkuva käyttäminen ei ole tarpeen, koska paineilmatyökalu työskentelee usein alhaisemalla paineella. Tarkasta aina käyttämäsi työkalun oikea työpaine.

Työpainetta on säädettävä kompressoreissa, jotka on varustettu paineenalentimella. Vapauta paineenalentimen nuppi vetämällä sitä ylöspäin, säädä paine haluttuun arvoon kääntämällä nuppia myötäpäivään paineen lisäämiseksi ja vastapäivään sen vähentämiseksi. Kun haluttu paine on saavutettu (se voidaan tarkastaa painemittarista) lukitse nuppi painamalla sitä alaspäin (kuva 9).

Kalibrointipaine voidaan nähdä paineenalentimen mitta-asteikollisessa rungossa ilman painemittaria toimitetuissa versioissa.

HUOMIO: Joissain paineenalentimissa ei ole "paina ja lukitse"-järjestelmää, tällöin vain käännä nuppia paineen säätämiseksi.

Mikäli paineenalennus- ja katkaisulaitteet eivät sisälly koneen varustukseen, käyttäjän on asennettava ne jakelulinjaan.

2.6 VAROTOIMET KÄYTÖN AIKANA

Älä avaa mitään liitäntää, kun säiliö on paineenalainen. Varmista aina, että säiliö on tyhjä.

Älä poraa reikiä tai hitsaa ilmasäiliötä tai muuta sen muotoa.

Älä tee mitään toimenpiteitä kompressorille irrottamatta ensin pistoketta pistorasiasta.

Suosittelu työskentelylämpötila: 0 – +35 °C

Älä ruiskuta kompressorin päälle vettä tai syttyviä nesteitä.

Älä aseta syttyviä esineitä kompressorin lähetyville.

Aseta painekeytkin "0"-asentoon (OFF) pysäytysten aikana.

Älä koskaan kohdista ilmasuihkua ihmisiin tai eläimiin.
 Älä kuljeta kompressoria, kun säiliö on paineenalainen.
 Huomio: Jotkut kompressorin osat kuten pää ja syöttöletkut voivat olla erittäin kuumia. Älä koske näihin osiin palovammojen välttämiseksi. (kuva 10)
 Kuljeta kompressoria nostamalla tai vetämällä sitä asianmukaisista kahvoista.
 Pidä lapset ja eläimet koneen toiminta-alueen ulkopuolella.

Jos kompressoria käytetään maalaamiseen:
 a) Älä työskentele suljetussa tilassa tai lähellä avotulta
 b) Varmista riittävä ilmanvaihto
 c) Suojaa nenä ja suu asianmukaisella maskilla.
 Jos sähköjohto tai pistoke vahingoittuu, älä käytä kompressoria.
 Ota yhteys valtuutettuun huoltoliikkeeseen ja vaihdata tilalle alkuperäinen varaosa.
 Älä työnnä käsiä ja/tai muita esineitä suojaritilöiden sisälle.
 Käytön jälkeen kytke aina pistotulppa irti pistorasiasta.

3. HUOLTO

Toimenpiteen tyyppi	Tehtävä	Päivittäin	Joka 100h	Joka 250h / 6. kuukausi	500h / 6. kuukausi	750h / 6. kuukausi	1000h / 6. kuukausi
Tarkasta	Tyhjennä kondenssivesi	x					
Tarkasta	Puhdista imusuodatin		x				
Tarkasta	Kiristä pään pulitit		x				
YKSITTÄISET SARJAT							
Vaihda	Ilmansuodatinsarja			x	x	x	x
Vaihda	Venttiililevysarja				x		x
Vaihda	Kaikki tiivisteet						x
Vaihda	Mäntäsarja						x
BULKKISARJAT (*)							
Pikahuolto	Easy/Light-sarja						
Määräaikaishuolto	Performance-sarja						
Merkittävä huolto	Heavy duty -sarja						
(*) Sarjan saatavuus ja kokoonpano saattavat vaihdella mallin mukaan							

Ennen kompressorin huoltotoimenpiteiden aloittamista, varmista seuraavat kohdat:

Linjan pääkytkin on "0"-asennossa.

Painekeytkin ja/tai ohjausyksikön kytkimet on kytketty pois päältä ("0/Off"-asento).

Säiliössä EI ole PAINETTA.

Malleissa, jotka vaativat muovikotelon poistamista sisäosiin pääsyä varten, varo rikkomasta johtoja tai liittimiä.

3.1 IMUSUODATTIMEN PUHDISTUS/VAIHTO

Joka 100 käyttötunnin välein on suositeltavaa purkaa imusuodatin ja puhdistaa suodatinelementti paineilmalla (kuva 11).

Vaihda suodatinelementti vähintään kerran vuodessa, jos kompressori toimii puhtaassa ympäristössä, tai useammin, jos kompressorin toimintaympäristö on pölyinen.

Tietyissä malleissa suodatin sijaitsee päässä kotelon alla. Tällöin poista kotelo varovasti, irrota suodatin ja puhdista se.

Asenna takaisin kaikki osat ennen kompressorin käyttöä.

3.2 KONDENSSEVEDEN TYHJENNYS

Kompressorissa syntyy kondenssivettä, joka kerääntyy säiliöön. Kondenssiesi on tyhjennettävä joka päivä avaamalla säiliön alla oleva tyhjennyshana (kuva 12).

Varmista, että säiliö ei ole paineenalainen (maks.paine 1–2 bar).

KONDENSSEIVETTÄ EI SAA HUUHDELLA VIEMÄRIIN TAI HEITTÄÄ YMPÄRISTÖÖN.

3.3 ILMASÄILIÖ

Syöpyminen on estettävä. Toimintaolosuhteista riippuen kondenssivettä voi muodostua säiliön sisälle ja se on tyhjennettävä päivittäin. Tämä voidaan tehdä käsin tyhjennysventtiiliä käyttäen. Joka tapauksessa tarkasta kerran viikossa, että automaattinen venttiili toimii kunnolla. Tee tämä avaamalla manuaalinen tyhjennysventtiili ja tarkasta kondenssivesi.

Säiliön seinän paksuus on annettava ilmoitetun laitoksen tarkastettavaksi kerran vuodessa, koska sisäinen syöpyminen voi ohentaa teräseinää aiheuttaen räjähdyksvaaran. Noudata tarvittaessa paikallisia määräyksiä. Ilmasäiliötä ei saa käyttää, kun seinän paksuus saavuttaa minimiarvon, joka määritetään säiliön sertifikaatissa (sisältyy tämän laitteen mukana toimitettuihin asiakirjoihin).

Ilmasäiliön kestoikä riippuu pääasiassa työympäristöstä. Vältä asentamasta kompressoria likaiseen tai syövyttävään ympäristöön, koska tämä vähentää säiliön käyttöikä.

Älä kiinnitä säiliötä tai sen osia suoraan maahan tai jäykkiin rakenteisiin. Kiinnitä painesäiliö tärinänvaimentimien kanssa, jotta ehkäistään säiliön käytönaikaisen tärinän aiheuttama liiallinen rasitus.

Käytä säiliötä arvokilven ja testiraportin mukaisia lämpötila- ja painarajoja noudattaen.

Älä tee mitään muutoksia säiliöön hitsaamalla, poraamalla tai muilla mekaanisilla tavoilla.

4. VIANMÄÄRITYS

Ilmavuodot painekeytkimen alla olevasta venttiilistä:

Tämä johtuu takaiskuventtiilin huonosta tiivisteestä (kuva 13).

Tyhjennä kaikki paine säiliöstä.

Kierrä auki venttiilin kuusikulmainen pää (A).

Puhdista huolella molemmat elementit (B) ja tiiviste sekä koko venttiili sitten uudelleen.

Ilmahäviöt:

Nämä voivat aiheutua liittimen heikosta kiristyksestä.

Tarkasta kaikki liittimet kastelemalla ne saippuavedellä.

Kompressorin käy, mutta se ei lataa:

Syynä voi olla rikkiäinen venttiili tai vahingoittunut tiiviste. Ota yhteys huoltoliikkeeseen.

Jos kompressorissa on käynnistysvaikeuksia, tarkasta:

Että verkkojännite vastaa arvokilven tietoja. Että jatkojohdon poikkipinta-ala ja pituus ovat asianmukaiset.

Että työympäristö ei ole liian kylmä (alle 0 °C).

Että moottorin suoja ei ole lauennut (katso kappale 2.4).

Että sähköverkossa on jännite ja että järjestelmä on mitoitettu oikein.

Jos kompressorin ei pysähdy, kun saavutetaan maksimipaine, säiliön varoventtiili käynnistyy.

Sammuta kompressorin ja ota yhteys lähimpään huoltoliikkeeseen sen tarkastamiseksi.

5. HUOMAUTUKSIA

5.1 KOMPRESSORIN VARASTOINTI (PAKATTUNA JA ILMAN PAKKAUSTA)

Säilytä kompressorin aina ennen pakkauksesta purkamista tai sen käyttämättömänä ollessa sään vaikutuksilta suojattuna kuivassa tilassa, jonka lämpötila on välillä +5 °C ja + 45 °C.

Suojaa kompressorin suojakankailla aina pakkauksesta purkamisen jälkeen ennen käyttöönottoa tai tuotantoseisokkien aikana, jotta sen mekanismeihin ei kerry pölyä.

5.2 PAINEILMALIITÄNNÄT

Varmista, että käytetään kompressorin ominaisuuksien mukaiselle maksimipaineelle sopivia paineilmaputkia.

Älä yritä korjata viallisia putkia.

1. ΠΡΟΛΟΓΟΣ

1.1 ΣΗΜΑΝΤΙΚΕΣ ΠΛΗΡΟΦΟΡΙΕΣ

Διαβάστε προσεκτικά όλες τις οδηγίες λειτουργίας, τις συμβουλές ασφαλείας και τις προειδοποιήσεις που περιέχονται στο εγχειρίδιο οδηγίων χρήσης. Τα περισσότερα ατυχήματα κατά την διάρκεια της χρήσης του συμπιεστή οφείλονται στην μη τήρηση των βασικών κανόνων ασφαλείας. Τα ατυχήματα μπορούν να αποφευχθούν αναγνωρίζοντας δυνητικά επικίνδυνες καταστάσεις και τηρώντας τους κατάλληλους κανόνες ασφαλείας.

Οι βασικοί κανόνες ασφαλείας αναφέρονται στην ενότητα "ΑΣΦΑΛΕΙΑ" αυτού του εγχειριδίου.

Στην ενότητα "ΠΡΟΕΙΔΟΠΟΙΗΣΕΙΣ" αναφέρονται οι κίνδυνοι που πρέπει να αποφεύγονται για την πρόληψη σοβαρού τραυματισμού ή ζημιάς στο μηχάνημα.

Ποτέ μη χρησιμοποιείτε αυτόν τον συμπιεστή με τρόπο που δεν συνιστάται συγκεκριμένα από τον κατασκευαστή.

Κλειδί:

ΠΡΟΕΙΔΟΠΟΙΗΣΗ: Αυτό υποδηλώνει μια δυνητικά επικίνδυνη κατάσταση η οποία, εάν αγνοηθεί, θα μπορούσε να οδηγήσει σε πρόκληση σοβαρής ζημιάς.

ΠΡΟΣΟΧΗ: Αυτό υποδηλώνει μια επικίνδυνη κατάσταση η οποία, εάν αγνοηθεί, θα μπορούσε να οδηγήσει σε ελαφρύ τραυματισμό ή πρόκληση ζημιάς.

ΣΗΜΕΙΩΣΗ: Αυτό δίνει έμφαση στις βασικές πληροφορίες.

1.2 ΚΑΝΟΝΕΣ ΑΣΦΑΛΕΙΑΣ

ΑΚΑΤΑΛΛΗΛΗ ΧΡΗΣΗ ΚΑΙ ΣΥΝΤΗΡΗΣΗ ΑΥΤΟΥ ΤΟΥ ΣΥΜΠΙΕΣΤΗ ΜΠΟΡΕΙ ΝΑ ΠΡΟΚΑΛΕΣΕΙ ΤΡΑΥΜΑΤΙΣΜΟ. ΑΚΟΛΟΥΘΗΣΤΕ ΠΡΟΣΕΚΤΙΚΑ ΑΥΤΕΣ ΤΙΣ ΟΔΗΓΙΕΣ ΓΙΑ ΝΑ ΑΠΟΦΥΓΕΤΕ ΚΙΝΔΥΝΟΥΣ.

1. ΠΟΤΕ ΜΗΝ ΑΓΓΙΖΕΤΕ ΚΙΝΟΥΜΕΝΑ ΜΕΡΗ

Μην βάζετε ποτέ τα χέρια σας, τα δάχτυλα σας ή άλλα μέρη του σώματος κοντά στα κινούμενα μέρη του συμπιεστή.

2. ΜΗΝ ΧΡΗΣΙΜΟΠΟΙΕΙΤΕ ΠΟΤΕ ΤΟΝ ΣΥΜΠΙΕΣΤΗ ΧΩΡΙΣ ΝΑ ΕΧΟΥΝ ΤΟΠΟΘΕΤΗΘΕΙ ΟΛΑ ΤΑ ΠΡΟΣΤΑΤΕΥΤΙΚΑ

Ποτέ μην χρησιμοποιείτε τον συμπιεστή χωρίς όλα τα προστατευτικά τοποθετημένα τέλεια στη θέση τους (π.χ. πλαίσιο, προστατευτική ποδιά ιμάντα, βαλβίδα ασφαλείας). Εάν αφαιρεθούν οι προστατευτικές ποδιές για συντήρηση ή επισκευή φροντίστε να τις τοποθετήσετε ξανά στην αρχική τους θέση πριν επαναφέρετε την λειτουργία του συμπιεστή.

3. ΝΑ ΦΟΡΑΤΕ ΠΑΝΤΑ ΠΡΟΣΤΑΤΕΥΤΙΚΑ ΓΙΑ ΤΑ ΜΑΤΙΑ

Να φοράτε πάντα γυαλιά ή ισοδύναμη προστασία των ματιών. Ποτέ μην στοχεύετε τον πεπιεσμένο αέρα προς το σώμα σας ή σε οποιοδήποτε άλλο.

4. ΠΡΟΣΤΑΤΕΥΘΕΙΤΕ ΑΠΟ ΗΛΕΚΤΡΟΠΛΗΞΙΑ

Αποτρέψτε την τυχαία επαφή του σώματος με μεταλλικά εξαρτήματα του συμπιεστή, όπως σωλήνες, δεξαμενή ή γειωμένα μεταλλικά μέρη. Ποτέ μην χρησιμοποιείτε τον συμπιεστή σε υγρές ή βρεγμένες θέσεις.

5. ΑΠΟΣΥΝΔΕΣΤΕ ΤΟΝ ΣΥΜΠΙΕΣΤΗ

Αποσυνδέστε τον συμπιεστή από την πηγή τροφοδοσίας και εκκενώστε τον πεπιεσμένο αέρα από τη δεξαμενή πίεσης πριν από την επισκευή, τον έλεγχο, την συντήρηση, τον καθαρισμό, την αντικατάσταση ή τον έλεγχο οποιουδήποτε εξαρτήματος.

6. ΤΥΧΑΙΑ ΕΚΚΙΝΗΣΗ

Μην μεταφέρετε τον συμπιεστή ενώ είναι συνδεδεμένος στην πηγή τροφοδοσίας ή όταν η δεξαμενή του αέρος είναι υπό πίεση. Βεβαιωθείτε ότι ο διακόπτης πίεσης είναι στη θέση "OFF" πριν συνδέσετε τον συμπιεστή στην πηγή τροφοδοσίας.

7. ΑΠΟΘΗΚΕΥΣΤΕ ΣΩΣΤΑ

Ο συμπιεστής πρέπει να φυλάσσεται σε ένα ξηρό μέρος προστατευμένο από τις καιρικές συνθήκες όταν δεν χρησιμοποιείται. Να φυλάσσεται μακριά από παιδιά.

8. ΠΕΡΙΟΧΗ ΕΡΓΑΣΙΑΣ

Διατηρήστε την περιοχή εργασίας καθαρή και χωρίς την παρουσία περιττών εργαλείων. Εξαερίζετε πολύ καλά την περιοχή εργασίας. Μην χρησιμοποιείτε τον συμπιεστή όταν υπάρχουν εύφλεκτα υγρά ή αέρια. Ο συμπιεστής μπορεί να παράγει σπινθήρες κατά την

διάρκεια της λειτουργίας του. Μην χρησιμοποιείτε τον συμπιεστή σε περιπτώσεις όπου ενδέχεται να υπάρχουν χρώματα, βενζίνη, χημικά, κόλλες και οποιοδήποτε άλλο εύφλεκτο ή εκρηκτικό υλικό.

9. ΚΡΑΤΗΣΤΕ ΤΟΝ ΜΑΚΡΙΑ ΑΠΟ ΠΑΙΔΙΑ

Μην αφήνετε παιδιά ή άλλα άτομα να έρθουν σε επαφή με το καλώδιο τροφοδοσίας του συμπιεστή. Τα μη εξουσιοδοτημένα άτομα πρέπει να παραμένουν σε ασφαλή απόσταση από την περιοχή εργασίας.

10. ΡΟΥΧΑ ΕΡΓΑΣΙΑΣ

Μην φοράτε χαλαρά ρούχα ή κοσμήματα τα οποία μπορεί να πιαστούν σε κινούμενα εξαρτήματα. Φοράτε προστατευτικό κάλυμμα μαλλιών, εάν είναι απαραίτητο.

11. ΧΕΙΡΙΣΤΕΙΤΕ ΣΩΣΤΑ ΤΟ ΚΑΛΩΔΙΟ ΤΡΟΦΟΔΟΣΙΑΣ

Μην αποσυνδέετε ποτέ τον συμπιεστή τραβώντας το καλώδιο τροφοδοσίας. Κρατήστε το καλώδιο μακριά από θερμότητα, λάδι και αιχμηρές άκρες. Μην πατάτε επάνω στο ηλεκτρικό καλώδιο και μην το συνθλίβετε με μεγάλη βάρη.

12. ΣΥΝΤΗΡΗΣΤΕ ΤΟΝ ΣΥΜΠΙΕΣΤΗ ΜΕ ΠΡΟΣΟΧΗ

Ακολουθήστε τις οδηγίες για λίπανση (δεν ισχύει για μοντέλα χωρίς λιπαντικό) Ελέγχετε περιοδικά τα καλώδια τροφοδοσίας και επισκευάστε τα σε εξουσιοδοτημένο κέντρο επισκευής, εάν έχουν υποστεί ζημιά. Ελέγξτε την εξωτερική εμφάνιση του συμπιεστή για οπτικές ανωμαλίες. Εάν είναι απαραίτητο, επικοινωνήστε με το πλησιέστερο κέντρο επισκευής.

13. ΧΡΗΣΗ ΚΑΛΩΔΙΩΝ ΠΡΟΕΚΤΑΣΗΣ ΓΙΑ ΕΞΩΤΕΡΙΚΗ ΧΡΗΣΗ

Χρησιμοποιείτε μόνο καλώδια προέκτασης κατάλληλα για εξωτερική χρήση όταν χρησιμοποιείτε τον συμπιεστή σε εξωτερικούς χώρους.

14. ΝΑ ΕΙΣΤΕ ΠΡΟΚΤΙΚΟΙ

Εστιάστε σε αυτό που κάνετε. Χρησιμοποιήστε την κοινή λογική σας. Μην χρησιμοποιείτε τον συμπιεστή όταν είστε κουρασμένοι. Μην χρησιμοποιείτε τον συμπιεστή εάν είστε υπό την επήρεια αλκοόλ, ναρκωτικών ή φαρμάκων που σας προκαλούν υπνηλία.

15. ΕΛΕΓΞΤΕ ΓΙΑ ΧΑΛΑΣΜΕΝΑ ΕΞΑΡΤΗΜΑΤΑ Ή ΔΙΑΡΡΟΕΣ ΑΕΡΟΣ

Εάν μία προστατευτική ποδιά ή άλλο εξάρτημα έχει υποστεί ζημιά, ελέγξτε τα προσεκτικά για να διαπιστώσετε εάν μπορούν να χρησιμοποιηθούν με ασφάλεια ως έχουν πριν χρησιμοποιήσετε ξανά το συμπιεστή. Ελέγξτε την ευθυγράμμιση των κινούμενων μερών, των σωλήνων, των μανόμετρων, των μειωτήρων πίεσης, των πνευματικών συνδέσεων και οποιωνδήποτε άλλων εξαρτημάτων που μπορεί να είναι σημαντικά στην κανονική λειτουργία. Τα κατεστραμμένα εξαρτήματα πρέπει να επισκευάζονται σωστά ή να αντικαθίστανται από ένα εξουσιοδοτημένο κέντρο επισκευής ή να αντικαθίστανται όπως φαίνεται στο εγχειρίδιο οδηγίων χρήσης. ΜΗΝ ΧΡΗΣΙΜΟΠΟΙΕΙΤΕ ΤΟΝ ΣΥΜΠΙΕΣΤΗ ΕΑΝ ΕΙΝΑΙ ΧΑΛΑΣΜΕΝΟΣ Ο ΔΙΑΚΟΠΤΗΣ ΠΙΕΣΗΣ.

16. ΧΡΗΣΙΜΟΠΟΙΗΣΤΕ ΤΟΝ ΣΥΜΠΙΕΣΤΗ ΑΠΟΚΛΕΙΣΤΙΚΑ ΓΙΑ ΤΙΣ ΚΑΘΟΡΙΣΜΕΝΕΣ ΕΦΑΡΜΟΓΕΣ

Ο συμπιεστής είναι ένα μηχάνημα για την παραγωγή πεπιεσμένου αέρος. Μη χρησιμοποιείτε ποτέ τον συμπιεστή για σκοπούς άλλους από αυτούς που καθορίζονται στο εγχειρίδιο οδηγίων χρήσης.

17. ΧΡΗΣΙΜΟΠΟΙΗΣΤΕ ΣΩΣΤΑ ΤΟΝ ΣΥΜΠΙΕΣΤΗ

Λειτουργήστε τον συμπιεστή σύμφωνα με τις οδηγίες που παρέχονται σε αυτό το εγχειρίδιο. Μην επιτρέπετε σε παιδιά ή άτομα που δεν γνωρίζουν την λειτουργία του να χρησιμοποιούν τον συμπιεστή.

18. ΕΛΕΓΞΤΕ ΟΤΙ ΟΛΕΣ ΟΙ ΒΙΔΕΣ, ΤΑ ΜΠΟΥΛΟΝΙΑ ΚΑΙ ΤΑ ΚΑΛΥΜΜΑΤΑ ΕΙΝΑΙ ΣΩΣΤΑ ΣΦΙΓΜΕΝΑ.

Ελέγξτε ότι όλες οι βίδες, τα μπουλόνια και τα καλύμματα είναι σωστά σφιγμένα. Ελέγχετε περιοδικά ότι είναι σφιχτά.

19. ΔΙΑΤΗΡΗΣΤΕ ΚΑΘΑΡΗ ΤΗΝ ΓΡΙΛΙΑ ΕΙΣΑΓΩΓΗΣ

Διατηρήστε το πλέγμα εξαερισμού του κινητήρα καθαρό. Καθαρίζετε τακτικά την γρίλια εάν το περιβάλλον εργασίας είναι πολύ βρώμικο.

20. ΛΕΙΤΟΥΡΓΗΣΤΕ ΤΟΝ ΣΥΜΠΙΕΣΤΗ ΣΤΗΝ ΟΝΟΜΑΣΤΙΚΗ ΤΑΣΗ

Λειτουργήστε τον συμπιεστή στην ονομαστική τάση που αναγράφεται στην πινακίδα στοιχείων. Η χρήση του συμπιεστή σε υψηλότερη τάση από την ονομαστική τάση θα προκαλέσει την ταχύτερη περιστροφή του κινητήρα και μπορεί να προκαλέσει σοβαρή ζημιά στην μονάδα και να κάψει τον κινητήρα.

21. ΜΗΝ ΧΡΗΣΙΜΟΠΟΙΕΙΤΕ ΠΟΤΕ ΤΟΝ ΣΥΜΠΙΕΣΤΗ ΕΑΝ ΕΙΝΑΙ ΧΑΛΑΣΜΕΝΟΣ

Εάν ο συμπιεστής κάνει περίεργους θορύβους, έχει υπερβολικούς κραδασμούς ή φαίνεται χαλασμένος, σταματήστε αμέσως να τον χρησιμοποιείτε και ελέγξτε την λειτουργία του ή επικοινωνήστε με ένα εξουσιοδοτημένο κέντρο επισκευής.

22. ΜΗΝ ΚΑΘΑΡΙΖΕΤΕ ΠΛΑΣΤΙΚΑ ΜΕΡΗ ΜΕ ΔΙΑΛΥΤΗ

Διαλύτες όπως βενζίνη, διαλυτικό, πετρέλαιο ή άλλες ουσίες που περιέχουν αλκοόλ ενδέχεται να προκαλέσουν ζημιά στα πλαστικά μέρη. Μην τρίβετε αυτές τις ουσίες επάνω σε πλαστικά μέρη. Σκουπίστε με ένα μαλακό πανί και σαπουνί με νερό ή κατάλληλα υγρά, εάν είναι απαραίτητο.

23. ΧΡΗΣΙΜΟΠΟΙΗΣΤΕ ΜΟΝΟ ΓΝΗΣΙΑ ΑΝΤΑΛΛΑΚΤΙΚΑ

Η χρήση μη γνήσιων ανταλλακτικών θα ακυρώσει την εγγύηση σας και μπορεί να οδηγήσει σε δυσλειτουργία του συμπιεστή. Τα γνήσια ανταλλακτικά διατίθενται από εξουσιοδοτημένους διανομείς.

24. ΜΗΝ ΤΡΟΠΟΠΟΙΕΙΤΕ ΤΟΝ ΣΥΜΠΙΕΣΤΗ

Μην τροποποιείτε τον συμπιεστή. Πάντα να επικοινωνείτε με το εξουσιοδοτημένο κέντρο επισκευής για επισκευές. Οι μη εξουσιοδοτημένες τροποποιήσεις ενδέχεται να επηρεάσουν την απόδοση του συμπιεστή αλλά μπορεί επίσης να προκαλέσουν σοβαρά ατυχήματα σε άτομα που δεν έχουν την απαιτούμενη τεχνογνωσία για να κάνουν τις αλλαγές.

25. ΣΒΗΣΤΕ ΤΟΝ ΟΤΑΝ ΔΕΝ ΤΟΝ ΧΡΗΣΙΜΟΠΟΙΕΙΤΕ

Όταν ο συμπιεστής δεν χρησιμοποιείται, γυρίστε το κουμπί του διακόπτη πίεσης στη θέση "0" (OFF), αποσυνδέστε τον συμπιεστή από την πηγή τροφοδοσίας και ανοίξτε τον κρουνο αποστράγγισης για να εκκενώσετε τον πεπιεσμένο αέρα από την δεξαμενή.

26. ΠΟΤΕ ΜΗΝ ΑΚΟΥΜΠΑΤΕ ΘΕΡΜΕΣ ΕΠΙΦΑΝΕΙΕΣ

Μην ακουμπάτε τους σωλήνες, τον κινητήρα και άλλα καυτά εξαρτήματα.

27. ΜΗΝ ΣΤΟΧΕΥΕΤΕ ΤΟΝ ΨΕΚΑΖΟΜΕΝΟ ΑΕΡΑ ΣΤΟ ΣΩΜΑ

Ποτέ μην στοχεύετε τον ψεκαζόμενο αέρα σε ανθρώπους ή ζώα.

28. ΑΔΕΙΑΖΕΤΕ ΤΗΝ ΣΥΜΠΥΚΝΩΣΗ ΑΠΟ ΤΗΝ ΔΕΞΑΜΕΝΗ

Αδειάστε τη δεξαμενή καθημερινά ή κάθε 4 ώρες λειτουργίας. Ανοίξτε την αποστράγγιση και γείρετε τον συμπιεστή, εάν είναι απαραίτητο, για να αφαιρέσετε το συσσωρευμένο νερό.

29. ΜΗΝ ΤΟΝ ΣΤΑΜΑΤΑΤΕ ΤΡΑΒΩΝΤΑΣ ΤΗΝ ΠΡΙΖΑ

Χρησιμοποιείτε πάντα τον διακόπτη "O/I" (ON/OFF) του διακόπτη πίεσης για να σταματήσετε τον συμπιεστή.

30. ΠΝΕΥΜΑΤΙΚΟ ΚΥΚΛΩΜΑ

Χρησιμοποιείτε μόνο σωλήνες και τα συνιστώμενα εργαλεία που είναι ικανά να αντέχουν σε πίεση μεγαλύτερη ή ίση με τη μέγιστη πίεση λειτουργίας του συμπιεστή.

1.3 ΠΡΟΒΛΕΠΟΜΕΝΗ ΧΡΗΣΗ

Τα μοντέλα που περιγράφονται σε αυτό το εγχειρίδιο έχουν σχεδιαστεί και κατασκευαστεί για διακοπόμενη χρήση με ένα μέγιστο συντελεστή λειτουργίας 40 % (π.χ. 4 λεπτά λειτουργίας και 6 λεπτά ηρεμίας), σε βέλτιστες περιβαλλοντικές συνθήκες (μέγιστη θερμοκρασία 25°C). Ο σεβασμός αυτών των ενδείξεων και η τακτική συντήρηση θα διασφαλίσουν την καλή λειτουργία του προϊόντος με την πάροδο του χρόνου.

1.4 ΣΥΝΔΕΣΗ ΜΕ ΤΗΝ ΓΕΙΩΣΗ

Ο μονοφασικός συμπιεστής είναι εξοπλισμένος με ένα ηλεκτρικό καλώδιο με ένα διπολικό βύσμα συν την γείωση.

Ο τριφασικός συμπιεστής είναι εξοπλισμένος με ένα ηλεκτρικό καλώδιο χωρίς βύσμα. Η ηλεκτρική σύνδεση πρέπει να γίνει από ένα εξειδικευμένο τεχνικό. Το καλώδιο της γείωσης είναι το πράσινο ή το κίτρινο/πράσινο σύρμα. Ποτέ μην συνδέετε αυτό το καλώδιο σε τερματικό που είναι υπό τάση.

Σημαντικό: Μην κάνετε άλλες συνδέσεις στο διακόπτη πίεσης. Όλες οι επισκευές πρέπει να πραγματοποιούνται από ένα εξειδικευμένο τεχνικό.

1.5 ΧΡΗΣΗ ΚΑΛΩΔΙΟΥ ΠΡΟΕΚΤΑΣΗΣ

Χρησιμοποιήστε μόνο καλώδια προέκτασης με βύσμα και σύνδεση με την γείωση. Μην χρησιμοποιείτε καλώδια προέκτασης που είναι κατεστραμμένα ή που έχουν συνθλιβεί. Ένα υπερβολικά λεπτό

καλώδιο θα προκαλέσει μία πτώση της τάσης γραμμής με αποτέλεσμα την απώλεια ισχύος και την υπερθέρμανση της συσκευής. Το καλώδιο της προέκτασης πρέπει να έχει μία διατομή ανάλογη με το μήκος του. Ελέγξτε το σωστό μέγεθος που αναφέρεται στον Πίνακα Α.

ΠΡΟΕΙΔΟΠΟΙΗΣΕΙΣ

Αποφύγετε όλους τους κινδύνους ηλεκτροπληξίας. Μην χρησιμοποιείτε ποτέ τον συμπιεστή εάν ηλεκτρικό καλώδιο ή το καλώδιο της προέκτασης είναι κατεστραμμένο. Ελέγχετε τακτικά τα ηλεκτρικά καλώδια. Ποτέ μην χρησιμοποιείτε τον συμπιεστή μέσα ή κοντά σε νερό ή σε ένα επικίνδυνο περιβάλλον όπου είναι πιθανή η ηλεκτροπληξία.

2. ΤΟΠΟΘΕΤΗΣΗ ΚΑΙ ΧΡΗΣΗ

Σημείωση: Οι πληροφορίες που περιέχονται σε αυτό το εγχειρίδιο έχουν γραφτεί με σκοπό να βοηθήσουν τον χειριστή κατά την χρήση και την συντήρηση του συμπιεστή.

Ορισμένες εικόνες ενδέχεται να εμφανίζουν διαφορετικές λεπτομέρειες από τον συμπιεστή σας.

ΔΙΑΤΗΡΟΥΜΕ ΤΟ ΔΙΚΑΙΩΜΑ ΝΑ ΚΑΝΟΥΜΕ ΟΠΟΙΟΣΔΗΠΟΤΕ ΑΛΛΑΓΕΣ ΧΩΡΙΣ ΠΡΟΕΙΔΟΠΟΙΗΣΗ ΟΠΩΣ ΑΠΑΙΤΕΙΤΑΙ

2.1 ΤΟΠΟΘΕΤΗΣΗ

Αφαιρέστε τον συμπιεστή από την συσκευασία του (εικ. 1), βεβαιωθείτε ότι είναι σε άριστη κατάσταση, ελέγχοντας εάν έχει υποστεί ζημιά κατά τη μεταφορά. Μετά **προχωρήστε σύμφωνα με τα ακόλουθα:**

- Βάλτε τους τροχούς και/ή το ελαστικό, ακολουθώντας τις οδηγίες στην εικ. 2. Στην περίπτωση τροχών που φουσκώνουν, φουσκώστε τους τροχούς σε μέγιστη πίεση 1.6 bar.

- Τοποθετήστε τον συμπιεστή επάνω σε μία επίπεδη (εικ. 3), σε ένα καλά αεριζόμενο μέρος, προστατευμένο από τις καιρικές συνθήκες και σε μη εκρηκτικό περιβάλλον.

- **ΠΡΟΣΞΕΤΕ ΝΑ ΜΕΤΑΦΕΡΕΤΕ ΣΩΣΤΑ ΤΟΝ ΣΥΜΠΙΕΣΤΗ. ΜΗΝ ΤΟΝ ΑΝΑΠΟΔΟΓΥΡΙΣΕΤΕ ΚΑΙ ΜΗΝ ΤΟΝ ΣΗΚΩΣΕΤΕ ΜΕ ΓΑΝΤΖΟΥΣ Η ΣΧΟΙΝΙΑ.** (Εικ. 4/5)

- Εάν τοποθετηθεί σε ένα ράφι ή σε βάση, βεβαιωθείτε ότι μπορεί να στηρίξει το βάρος και να ασφαλίσει τον σωστά έτσι ώστε να μην μπορεί να πέσει.

- Για να εξασφαλιστεί καλός εξαερισμός και αποτελεσματική ψύξη, ο συμπιεστής πρέπει να απέχει τουλάχιστον 50 cm από οποιοδήποτε τοίχωμα/εμπόδιο (εικ. 6).

2.2 ΗΛΕΚΤΡΙΚΗ ΣΥΝΔΕΣΗ

Οι **μονοφασικοί συμπιεστές** τροφοδοτούνται με ένα ηλεκτρικό καλώδιο και ένα διπολικό βύσμα + γείωση.

Είναι σημαντικό να συνδέσετε τον συμπιεστή σε μια γειωμένη πρίζα (εικ. 7) η οποία προστατεύεται από ένα διαφορικό ασφαλειοδιακόπτη (θερμικό-μαγνητικό).

2.3 ΕΚΚΙΝΗΣΗ

Βεβαιωθείτε ότι η παροχή ρεύματος αντιστοιχεί σε αυτήν που αναφέρεται στην ηλεκτρική πινακίδα στοιχείων (εικ. 7): το επιτρεπόμενο εύρος ανοχής πρέπει να βρίσκεται εντός του $\pm 5\%$.

- Βάλτε το βύσμα στην πρίζα και ξεκινήστε τον συμπιεστή γυρίζοντας το κουμπί του διακόπτη πίεσης στη θέση "I/ ON" (εικ. 8).

- Ο συμπιεστής είναι πλήρως αυτόματος και ελέγχεται από τον διακόπτη πίεσης ο οποίος τον σταματάει όταν η πίεση της δεξαμενής φτάσει στην μέγιστη τιμή και τον επανεκκινεί όταν πέσει στην ελάχιστη τιμή Η διαφορά της πίεσης μεταξύ μέγιστων και ελάχιστων τιμών είναι συνήθως περίπου 2 bar (29 psi).

Παράδειγμα: ο συμπιεστής σταματάει όταν φτάσει στα 10 bar (145 psi) (max) και επανεκκινεί αυτόματα όταν η πίεση μέσα στην δεξαμενή πέσει στα 8 bar (116 psi).

Ορισμένα μοντέλα είναι εξοπλισμένα με μία βαλβίδα εκκένωσης στο επάνω μέρος της κεφαλής, χρήσιμη για την διευκόλυνση της επόμενης εκκίνησης. Σε αυτήν την περίπτωση, ένα φύσημα του αέρος όταν σταματάει ο κινητήρας είναι φυσιολογικό.

2.4 ΣΥΣΚΕΥΕΣ ΠΡΟΣΤΑΣΙΑΣ ΚΙΝΗΤΗΡΑ

Σχεδόν όλοι οι συμπιεστές είναι εξοπλισμένοι με ένα αυτόματο θερμικό διακόπτη που βρίσκεται μέσα στο τύλιγμα και ο οποίος σταματάει τον συμπιεστή όταν η θερμοκρασία του κινητήρα φτάσει σε υπερβολικά υψηλές τιμές. Ο συμπιεστής θα επανεκκινηθεί αυτόματα μετά από 10-15 λεπτά εάν ενεργοποιηθεί.

Εάν η συσκευή προστασίας ενεργοποιηθεί ξανά, συνιστάται να σταματήσετε τον συμπιεστή, να αποσυνδέσετε το βύσμα και να επικοινωνήσετε με ένα εξουσιοδοτημένο κέντρο επισκευής.

2.5 ΡΥΘΜΙΣΗ ΤΗΣ ΠΙΕΣΗΣ ΛΕΙΤΟΥΡΓΙΑΣ

Η συνεχής χρήση της μέγιστης πίεσης λειτουργίας δεν είναι απαραίτητη επειδή το πνευματικό εργαλείο λειτουργεί συχνά σε χαμηλότερη πίεση. Ελέγχετε πάντα την σωστή πίεση λειτουργίας του εργαλείου που θέλετε να χρησιμοποιήσετε.

Η πίεση λειτουργίας πρέπει να ρυθμίζεται σε συμπιεστές εξοπλισμένους με ένα μειωτήρα πίεσης. Ελευθερώστε το κουμπί του μειωτήρα πίεσης τραβώντας το προς τα επάνω, ρυθμίστε την πίεση στην επιθυμητή τιμή περιστρέφοντας το κουμπί δεξιόστροφα για να την αυξήσετε ή αριστερόστροφα για να την μειώσετε. Μόλις επιτευχθεί η επιθυμητή πίεση (μπορεί να ελεγχθεί επάνω στο μανόμετρο), ασφαλίστε το κουμπί πιέζοντάς το προς τα κάτω (εικ. 9).

Η ρυθμισμένη πίεση μπορεί να φανεί στην βαθμονομημένη κλίμακα στο σώμα του μειωτήρα πίεσης σε εκδόσεις που παρέχονται χωρίς ένα μανόμετρο.

ΠΡΟΣΟΧΗ: Ορισμένοι μειωτήρες πίεσης δεν είναι εξοπλισμένοι με το σύστημα "push to lock", οπότε απλώς περιστρέψτε το κουμπί για να ρυθμίσετε την πίεση.

Όταν δεν υπάρχει στο μηχάνημα, πρέπει να τοποθετούνται από τον χρήστη διατάξεις αποκοπής και μείωσης της πίεσης επάνω στην γραμμή διανομής.

2.6 ΠΡΟΦΥΛΑΞΕΙΣ ΚΑΤΑ ΤΗΝ ΧΡΗΣΗ

Μην αφαιρείτε συνδέσεις ενώ η δεξαμενή είναι υπό πίεση. Βεβαιωθείτε πάντα ότι η δεξαμενή είναι άδεια.

Μην τρυπάτε τρύπες, μην συγκολλάτε ή παραμορφώνετε σκόπιμα την δεξαμενή του αέρος.

Μην εκτελείτε εργασίες στον συμπιεστή χωρίς πρώτα να τον έχετε αποσυνδέσει.

Συνιστώμενη θερμοκρασία λειτουργίας: 0°C +35°C

Μην στοχεύετε πίδακες νερού ή εύφλεκτων υγρών στον συμπιεστή.

Μην τοποθετείτε εύφλεκτα αντικείμενα κοντά στο συμπιεστή.

Ρυθμίστε το διακόπτη πίεσης στη θέση "0" (OFF) όταν είναι σβηστός.

Ποτέ μην στοχεύετε τον ψεκαζόμενο αέρα σε ανθρώπους ή ζώα.

Μην μεταφέρετε τον συμπιεστή ενώ η δεξαμενή είναι υπό πίεση.

Προσοχή: Ορισμένα εξαρτήματα του συμπιεστή, όπως η κεφαλή και οι σωλήνες παροχής, μπορεί να είναι πολύ ζεστοί. Μην ακουμπάτε αυτά τα εξαρτήματα για να αποφύγετε εγκαύματα. (εικ. 10)

Μεταφέρετε τον συμπιεστή, ανυψώνοντας ή τραβώντας τον με τις κατάλληλες χειρολαβές ή χερούλια.

Κρατήστε τα παιδιά και τα ζώα μακριά από την περιοχή λειτουργίας του μηχανήματος.

Εάν ο συμπιεστής χρησιμοποιείται για βαφή:

a) Μην εργάζεστε σε κλειστά περιβάλλοντα ή κοντά σε γυμνές φλόγες

b) Βεβαιωθείτε ότι υπάρχει επαρκής ανανέωση του αέρα

c) Προστατέψτε τη μύτη και το στόμα σας με μια κατάλληλη μάσκα.

Εάν το ηλεκτρικό καλώδιο ή το βύσμα είναι κατεστραμμένο, μην χρησιμοποιείτε τον συμπιεστή. Επικοινωνήστε με ένα εξουσιοδοτημένο κέντρο επισκευής για την αντικατάσταση με ένα γνήσιο ανταλλακτικό.

Μην βάζετε τα χέρια και/ή οποιοδήποτε αντικείμενο μέσα στις γρίλιες προστασίας.

Να αποσυνδέετε πάντα το βύσμα από την πρίζα μετά από την χρήση.

3. ΣΥΝΤΗΡΗΣΗ

Τύπος ενέργειας	Εργασία	Καθημερινά	Κάθε 100ω	Κάθε 250ω / 6 μήνες	500ω / 6 μήνες	750ω / 6 μήνες	1000ω / 6 μήνες
Έλεγχος	Αποστράγγιση συμπυκνώσεων	x					
Έλεγχος	Καθαρισμός φίλτρου εισαγωγής αέρος		x				
Έλεγχος	Σύσφιξη βιδών κεφαλής		x				
MEMONΩΜΕΝΑ ΚΙΤ							
Αντικαταστήστε	Κιτ φίλτρου αέρος			x	x	x	x
Αντικαταστήστε	Κιτ πλάκας βαλβίδας				x		x
Αντικαταστήστε	Πλήρες κιτ φλαντζών						x
Αντικαταστήστε	Κιτ εμβόλου						x
ΚΙΤ MEMONΩΜΕΝΩΝ (*)							
Απλή συντήρηση	Κιτ Easy/Light						
Τακτική συντήρηση	Κιτ απόδοσης						
Μεγάλη συντήρηση	Κιτ Heavy duty						
(*) Η διαθεσιμότητα και η διαμόρφωση του κιτ ενδέχεται να αλλάζουν ανάλογα με το μοντέλο							

Πριν επιχειρήσετε οποιοδήποτε εργασίες συντήρησης στον συμπιεστή, βεβαιωθείτε ότι:

Ο κύριος διακόπτης της γραμμής είναι στη θέση "0".

Ο διακόπτης πίεσης και/ή οι διακόπτες επάνω στην μονάδα ελέγχου είναι σβηστοί (θέση "0/Off").

ΔΕΝ ΥΠΑΡΧΕΙ ΠΙΕΣΗ μέσα στην δεξαμενή.

Σε μοντέλα που απαιτούν την αφαίρεση του πλαστικού περιβλήματος για την πρόσβαση στα εσωτερικά εξαρτήματα,

προσέξτε να μην κόψετε καλώδια ή συνδέσεις.

3.1 ΚΑΘΑΡΙΣΜΟΣ/ΑΝΤΙΚΑΤΑΣΤΑΣΗ ΤΟΥ ΦΙΛΤΡΟΥ ΕΙΣΑΓΩΓΗΣ ΑΕΡΟΣ

Κάθε 100 ώρες λειτουργίας συνιστάται να αποσυναρμολογήτε το φίλτρο εισαγωγής αέρος και να καθαρίσετε το στοιχείο φιλτραρίσματος του αέρα φυσώντας το με πεπιεσμένο αέρα (εικ. 11).

Συνιστάται να αντικαθιστάτε το στοιχείο φιλτραρίσματος

τουλάχιστον μία φορά τον χρόνο εάν ο συμπιεστής λειτουργεί σε καθαρό περιβάλλον ή πιο συχνά εάν το περιβάλλον στο οποίο βρίσκεται ο συμπιεστής είναι σκονισμένο.

Το φίλτρο βρίσκεται επάνω στην κεφαλή κάτω από το περιβλήμα σε ορισμένα μοντέλα. Σε αυτήν την περίπτωση, αφαιρέστε προσεκτικά το περιβλήμα, αφαιρέστε το φίλτρο και καθαρίστε το.

Μοντάρετε και πάλι σωστά όλα τα εξαρτήματα πριν επανεκκινήσετε τον συμπιεστή.

3.2 ΑΠΟΣΤΡΑΓΓΙΣΗ ΣΥΜΠΥΚΝΩΣΕΩΝ

Ο συμπιεστής παράγει νερό συμπυκνώματος το οποίο συσσωρεύεται μέσα στην δεξαμενή. Οι συμπυκνώσεις πρέπει να αποστραγγίζονται καθημερινά ανοίγοντας τον κρουνο αποστράγγισης (εικ. 12) κάτω από την δεξαμενή.

Βεβαιωθείτε ότι η δεξαμενή δεν είναι υποπίεση (P.max 1–2 bar).

ΟΙ ΣΥΜΠΥΚΝΩΣΕΙΣ ΔΕΝ ΠΡΕΠΕΙ ΝΑ ΑΔΕΙΑΖΟΝΤΑΙ ΣΤΗΝ ΑΠΟΧΕΤΕΥΣΗ Ή ΝΑ ΔΙΑΣΚΟΡΠΙΖΟΝΤΑΙ ΣΤΟ ΠΕΡΙΒΑΛΛΟΝ.

3.3 ΔΕΞΑΜΕΝΗ ΑΕΡΟΣ

Πρέπει να αποφεύγεται η διάβρωση. Ανάλογα με τις συνθήκες λειτουργίας, οι συμπυκνώσεις μπορούν να συσσωρευτούν μέσα στην δεξαμενή και **πρέπει να αποστραγγίζονται καθημερινά**. Αυτό μπορεί να γίνει χειροκίνητα ανοίγοντας τον κρουνο αποστράγγισης. Ωστόσο, ελέγχετε μία φορά την εβδομάδα για να βεβαιωθείτε ότι η αυτόματη βαλβίδα λειτουργεί σωστά. Για να το κάνετε αυτό, ανοίξτε τον χειροκίνητο κρουνο αποστράγγισης και ελέγξτε για συμπύκνωση.

Είναι απαραίτητο να ελέγχετε το πάχος του τοιχώματος της δεξαμενής μία φορά το χρόνο από έναν κοινοποιημένο οργανισμό επειδή η εσωτερική διάβρωση μπορεί να μειώσει το πάχος του χαλύβδινου τοιχώματος με αποτέλεσμα τον κίνδυνο έκρηξης. **Τηρήστε τους τοπικούς κανονισμούς εφόσον υπάρχουν. Η δεξαμενή του αέρος δεν πρέπει να χρησιμοποιείται όταν το πάχος του τοιχώματος φτάσει στην ελάχιστη τιμή η οποία καθορίζεται στην πιστοποίηση της δεξαμενής (περιλαμβάνεται στα έγγραφα τεκμηρίωσης που παραδίδονται μαζί με την μονάδα).**

Η διάρκεια ζωής της δεξαμενής αέρος εξαρτάται κυρίως από το περιβάλλον εργασίας. Αποφύγετε την τοποθέτηση του συμπιεστή σε βρώμικο ή διαβρωτικό περιβάλλον διότι αυτό θα μειώσει σημαντικά τη διάρκεια ζωής της δεξαμενής.

Μην αγκυρώνετε την δεξαμενή ή τα εξαρτήματά της απευθείας στο έδαφος ή σε άκαμπτες κατασκευές. Βάλτε την δεξαμενή χρησιμοποιώντας αποσβεστήρες κραδασμών για την αποφυγή αστοχιών λόγω υπερβολικής καταπόνησης που προκαλείται από κραδασμούς της δεξαμενής κατά την διάρκεια της χρήσης.

Χρησιμοποιήστε την δεξαμενή εντός των ορίων της θερμοκρασίας και της πίεσης που αναγράφονται στην πινακίδα στοιχείων και στην αναφορά δοκιμής.

Μην κάνετε οποιοσδήποτε τροποποιήσεις σε αυτήν την δεξαμενή συγκολλώντας, τρυπώντας ή με άλλες μηχανικές μεθόδους.

4. ΕΠΙΛΥΣΗ ΠΡΟΒΛΗΜΑΤΩΝ

Διαρροές αέρος από την βαλβίδα κάτω από τον διακόπτη πίεσης:

Αυτό εξαρτάται από την ατελή στεγανοποίηση της βαλβίδας ελέγχου (εικ. 13).

Αδειάστε όλη την πίεση από την δεξαμενή.

Ξεβιδώστε την εξάγωνη κεφαλή της βαλβίδας (A).

Καθαρίστε προσεκτικά τόσο το στοιχείο (B) όσο και την βάση του, και μοντάρετε ξανά την βαλβίδα.

Απώλειες αέρος:

Αυτές μπορεί να οφείλονται σε κακή στεγανότητα ενός συνδέσμου.

Ελέγξτε όλους τους συνδέσμους, βρέχοντας τους με σαπουνόνερο.

Ο συμπιεστής ενεργοποιείται αλλά δεν φορτίζει:

Αυτό μπορεί να προκαλείται από μία σπασμένη βαλβίδα ή χαλασμένη φλάντζα. Επικοινωνήστε με ένα κέντρο επισκευής.

Εάν ο συμπιεστής έχει πρόβλημα εκκίνησης, ελέγξτε:

Ότι η τάση του δικτύου αντιστοιχεί σε αυτήν που φαίνεται στην πινακίδα στοιχείων. Ότι η διατομή ή το μήκος του καλωδίου προέκτασης της τροφοδοσίας είναι επαρκές.

Ότι το περιβάλλον εργασίας δεν είναι πολύ κρύο (κάτω από 0°C).

Ότι δεν έχει ενεργοποιηθεί η προστασία του κινητήρα (δείτε την παράγραφο 2.4).

Ότι η ηλεκτρική γραμμή τροφοδοτείται και ότι το σύστημα έχει τη σωστή διαστασιολόγηση.

Εάν ο συμπιεστής δεν σταματήσει όταν επιτευχθεί η μέγιστη πίεση, τίθεται σε λειτουργία η βαλβίδα ασφαλείας της δεξαμενής.

Σταματήστε τον συμπιεστή και επικοινωνήστε με το πλησιέστερο κέντρο επισκευής για να τον ελέγξουν.

5. ΣΗΜΕΙΩΣΕΙΣ

5.1 ΑΠΟΘΗΚΕΥΣΗ ΤΟΥ ΣΥΜΠΙΕΣΤΗ (ΣΥΣΚΕΥΑΣΜΕΝΟΣ ΚΑΙ ΑΠΟΣΥΣΚΕΥΑΣΜΕΝΟΣ)

Για όλο το χρονικό διάστημα που ο συμπιεστής δεν χρησιμοποιείται ή πριν τον αποσυσκευάσετε, αποθηκεύστε τον σε ένα ξηρό μέρος σε θερμοκρασία μεταξύ +5 °C και + 45 °C σε μία θέση προστατευμένη από τις καιρικές συνθήκες.

Για όλο το διάστημα που ο συμπιεστής δεν χρησιμοποιείται μετά την αποσυσκευασία του, ενώ είναι σε αναμονή για να τον ξεκινήσετε ή λόγω διακοπών της παραγωγής, τοποθετήστε πανιά επάνω του για να προστατεύσετε τους μηχανισμούς από τη σκόνη.

5.2 ΠΝΕΥΜΑΤΙΚΕΣ ΣΥΝΔΕΣΕΙΣ

Βεβαιωθείτε ότι χρησιμοποιούνται πνευματικοί σωλήνες για επιπλεγμένο αέρα με χαρακτηριστικά μέγιστης πίεσης που ταιριάζουν με αυτά του συμπιεστή.

Μην επιχειρήσετε να επισκευάσετε ελαττωματικούς σωλήνες.

1. WSTĘP

1.1 WAŻNE INFORMACJE

Należy uważnie przeczytać wszystkie instrukcje, wskazówki dotyczące bezpieczeństwa i ostrzeżenia zawarte w instrukcji obsługi. Większość wypadków podczas użytkowania kompresora wynika z nieprzestrzegania podstawowych zasad bezpieczeństwa. Wypadków można uniknąć, rozpoznając potencjalnie niebezpieczne sytuacje oraz przestrzegając odpowiednich zasad bezpieczeństwa.

Podstawowe zasady bezpieczeństwa wymieniono w punkcie „BEZPIECZEŃSTWO” niniejszej instrukcji.

Zagrożenia, których należy unikać, aby zapobiec poważnym obrażeniom lub uszkodzeniu urządzenia, wymieniono w punkcie „OSTRZEŻENIA”.

Nigdy nie używać kompresora w sposób, który nie został wyraźnie zalecony przez producenta.

Legenda:

OSTRZEŻENIE: wskazuje na potencjalnie niebezpieczną sytuację, która – jeśli zostanie zignorowana – może spowodować poważne uszkodzenie.

PRZESTROGA: wskazuje na niebezpieczną sytuację, która – jeśli zostanie zignorowana – może spowodować drobne obrażenia lub uszkodzenia.

UWAGA: podkreśla podstawowe informacje.

1.2 ZASADY DOTYCZĄCE BEZPIECZEŃSTWA

NIEWŁAŚCIWE UŻYTKOWANIE I KONSERWACJA KOMPRESORA MOŻE SPOWODOWAĆ OBRAŻENIA OSÓB. ŚCIŚLE PRZESTRZEGAĆ NINIEJSZYCH INSTRUKCJI, ABY UNIKNĄĆ ZAGROZEŃ.

1. NIGDY NIE DOTYKAĆ ELEMENTÓW BĘDĄCYCH W RUCHU.

Nigdy nie umieszczać rąk, palców ani innych części ciała w pobliżu ruchomych części kompresora.

2. NIGDY NIE UŻYWAĆ KOMPRESORA BEZ ZAMONTOWANYCH WSZYSTKICH OSŁON.

Nigdy nie używać kompresora bez wszystkich osłon zamontowanych na swoich miejscach (np. obudowa, osłona paska, zawór bezpieczeństwa). Jeśli osłony zostaną usunięte w celu przeprowadzenia czynności konserwacyjnych lub serwisowych, należy je zamontować w ich pierwotnym położeniu przed wznowieniem pracy kompresora.

3. NALEŻY NOSIĆ ZAWSZE OKULARY OCHRONNE

Należy zawsze nosić okulary ochronne lub inny, równie ważny, element ochrony oczu. Nigdy nie kierować sprężonego powietrza na swoje ciało ani na nikogo innego.

4. ZABEZPIECZYĆ SIĘ PRZED PORAŻENIEM PRĄDEM

Unikać przypadkowego kontaktu ciała z metalowymi częściami kompresora, takimi jak przewody, zbiornik lub części metalowe uziemienia. Nigdy nie używać kompresora w wilgotnych lub mokrych miejscach.

5. ODŁĄCZYĆ KOMPRESOR

Odłączyć kompresor od źródła zasilania i wypuścić sprężone powietrze ze zbiornika ciśnieniowego przed serwisowaniem, przeglądem, konserwacją, czyszczeniem, wymianą lub sprawdzaniem jakiegokolwiek części.

6. PRZYPADKOWE URUCHOMIENIE

Nie przenosić kompresora, gdy jest on podłączony do źródła zasilania lub gdy zbiornik powietrza jest pod ciśnieniem. Przed podłączeniem kompresora do źródła zasilania upewnić się, że wyłącznik ciśnieniowy znajduje się w położeniu „OFF”.

7. PRZECHOWYWAĆ WŁAŚCIWIE

Gdy kompresor nie jest używany, należy przechowywać go w suchym miejscu, na które nie mają wpływu warunki atmosferyczne. Trzymać poza zasięgiem dzieci.

8. OBSZAR PRACY

Utrzymywać miejsce pracy w czystości, bez niepotrzebnych w nim narzędzi. Zapewniać dobrą wentylację obszaru roboczego. Nie używać kompresora w obecności łatwopalnych płynów lub gazów. Podczas działania kompresora może wytwarzać iskry. Nie używać

kompresora w miejscach, w których mogą znajdować się: farba, benzyna, czynniki chemiczne, kleje i inne materiały łatwopalne lub wybuchowe.

9. TRZYMAĆ Z DALA OD DZIECI

Nie dopuścić, aby dzieci lub inne osoby miały styczność z przewodem zasilającym kompresora. Osoby nieupoważnione muszą znajdować się w bezpiecznej odległości od obszaru roboczego.

10. ODZIEŻ ROBOCZA

Nie nosić luźnej odzieży ani biżuterii, która mogłaby zostać pochwycona przez części będące w ruchu. W razie potrzeby stosować ochronne nakrycie głowy.

11. PRAWIDŁOWO OBSŁUGIWAĆ PRZEWÓD ZASILAJĄCY

Nigdy nie odłączać kompresora, ciągnąc za przewód zasilający. Utrzymywać przewód z dala od źródeł ciepła, oleju i ostrych krawędzi. Nie chodzić po przewodzie elektrycznym ani nie przygniatać go znacznymi ciężarami.

12. PRZEPROWADZAĆ STARANNĄ KONSERWACJĘ KOMPRESORA

Postępować zgodnie z instrukcjami dotyczącymi smarowania (nie dotyczy modeli bezolejowych). Okresowo sprawdzać przewody zasilające i – jeśli są uszkodzone – oddać je do naprawy w autoryzowanym centrum serwisowym. Sprawdzać wzrokowo wygląd zewnętrzny kompresora pod kątem nieprawidłowości. W razie konieczności skontaktować się z najbliższym centrum serwisowym.

13. STOSOWANIE PRZEWODÓW PRZEDŁUŻAJĄCYCH DO UŻYTKU ZEWNĘTRZNEGO

W przypadku używania kompresora na zewnątrz należy używać wyłącznie przewodów przedłużających przystosowanych do użytku zewnętrznego.

14. ZACHOWAĆ OSTROŻNOŚĆ

Koncentrować się na wykonywanych czynnościach. Kierować się zdrowym rozsądkiem. Nie używać kompresora, będąc zmęczonym. Nie uruchamiać kompresora, będąc pod wpływem alkoholu, narkotyków lub leków powodujących senność.

15. KONTROLA WADLIWYCH CZĘŚCI LUB WYCIEKÓW POWIETRZA

Jeśli osłona lub inna część jest uszkodzona, przed ponownym użyciem kompresora należy dokładnie sprawdzić, czy mogą one bezpiecznie działać zgodnie z ich przeznaczeniem. Sprawdzić ustawienie ruchomych części, węży, manometrów, reduktorów ciśnienia, przyłączy pneumatycznych i wszystkich innych elementów, które mogą być ważne podczas normalnego działania. Uszkodzone części muszą zostać odpowiednio naprawione lub wymienione przez autoryzowany serwis bądź zastąpione, jak przedstawiono w instrukcji obsługi. **NIE UŻYWAĆ KOMPRESORA, JEŻELI WYŁĄCZNIK CIŚNIENIOWY JEST USZKODZONY.**

16. UŻYWAĆ KOMPRESORA WYŁĄCZNIE DO PRZEWIDZIANYCH ZASTOSOWAŃ

Kompresor jest urządzeniem służącym do wytwarzania sprężonego powietrza. Nigdy nie używać kompresora do celów innych niż określone w instrukcji obsługi.

17. PRAWIDŁOWE UŻYTKOWANIE KOMPRESORA

Kompresora należy używać zgodnie ze wskazaniami podanymi w niniejszej instrukcji. Nie pozwalać dzieciom ani osobom niezaznajomionym z jego obsługą na używanie kompresora.

18. SPRAWDZIĆ, CZY WSZYSTKIE WKRĘTY, ŚRUBY I POKRYWY SĄ PRAWIDŁOWO ZAMOCOWANE.

Sprawdzić, czy wszystkie wkręty, śruby i pokrywy są prawidłowo zamocowane. Sprawdzać okresowo, czy są one prawidłowo dokręcone.

19. UTRZYMYWAĆ KRATKĘ WLOTOWĄ W CZYSTOŚCI

Utrzymywać kratkę wentylacyjną silnika w czystości. Regularnie czyścić kratkę, jeśli środowisko robocze jest mocno zanieczyszczone.

20. ZASILAĆ KOMPRESOR NAPIĘCIEM O WARTOŚCI ZNAMIONOWEJ

Zasilać kompresor napięciem o wartości znamionowej podanej na tabliczce znamionowej. Używanie kompresora przy napięciu wyższym niż napięcie znamionowe spowoduje szybsze obroty silnika i może być przyczyną poważnego uszkodzenia urządzenia

oraz spalenia silnika.

21. NIGDY NIE UŻYWAĆ KOMPRESORA, JEŚLI JEST USZKODZONY

Jeśli kompresor generuje nietypowy hałas, nadmiernie wibruje lub wydaje się być uszkodzony, należy natychmiast go wyłączyć i sprawdzić jego działanie lub skontaktować się z autoryzowanym centrum serwisowym.

22. NIE CZYŚCIĆ CZĘŚCI Z TWORZYWA SZTUCZNEGO ROZPUSZCZALNIKIEM

Rozpuszczalniki, takie jak benzyna, rozcieńczalnik, olej napędowy czy inne substancje zawierające alkohol mogą uszkodzić elementy plastikowe. Nie pocierać tymi substancjami elementów z tworzywa sztucznego. W razie potrzeby przetrzeć je miękką szmatką zwilżoną wodą z mydłem lub odpowiednimi płynami.

23. STOSOWAĆ WYŁĄCZNIE ORYGINALNE CZĘŚCI ZAMIENNE

Stosowanie nieoryginalnych części zamiennych spowoduje utratę gwarancji i może doprowadzić do nieprawidłowego działania kompresora. Oryginalne części zamienne są dostępne u autoryzowanych dystrybutorów.

24. NIE WPROWADZAĆ MODYFIKACJI W KOMPRESORZE

Nie wprowadzać modyfikacji w kompresorze. W celu wykonania napraw należy zawsze skontaktować się z autoryzowanym centrum serwisowym. Nieautoryzowane modyfikacje mogą nie tylko pogorszyć działanie kompresora, lecz także mogą spowodować poważne obrażenia osób, które nie posiadają wiedzy technicznej niezbędnej do ich wykonania.

25. WYŁĄCZAĆ, GDY NIE JEST UŻYWANY

Gdy kompresor nie jest używany, należy przekręcić pokrętkę wyłącznika ciśnieniowego w położenie „0” (OFF), odłączyć kompresor od źródła zasilania i otworzyć kurek spustowy, aby opróżnić zbiornik ze sprężonego powietrza.

26. NIGDY NIE DOTYKAĆ GORĄCYCH POWIERZCHNI

Nie dotykać przewodów, silnika i innych gorących elementów.

27. NIE KIEROWAĆ STRUMIENIA POWIETRZA W STRONĘ CIAŁA

Nigdy nie kierować strumienia powietrza na ludzi lub zwierzęta.

28. USUWANIE KONDENSATU ZE ZBIORNIKA

Opróżniać zbiornik z kondensatu codziennie lub co 4 godziny pracy. Otworzyć spust i w razie potrzeby przechylić kompresor, aby usunąć nagromadzoną wodę.

29. NIE WYŁĄCZAĆ KOMPRESORA POPRZEZ WYCIĄGNIĘCIE WTYCZKI

Aby wyłączyć kompresor, należy zawsze używać przełącznika „O/I” (ON/OFF) wyłącznika ciśnieniowego.

30. OBWÓD PNEUMATYCZNY

Używać wyłącznie zalecanych przewodów i narzędzi, które mogą wytrzymać ciśnienie wyższe lub równe maksymalnemu ciśnieniu roboczemu kompresora.

1.3 PRZEZNACZENIE

Modele opisane w niniejszej instrukcji zaprojektowano i wykonano z myślą o użytkowaniu czasowym z maksymalnym współczynnikiem użytkowania na poziomie 40% (np. 4 minuty pracy i 6 minut spoczynku) w optymalnych warunkach otoczenia (temp maks. 25°C). Przestrzeganie powyższych wskazówek i regularna konserwacja zapewni prawidłowe funkcjonowanie produktu przez długi czas.

1.4 PRZYŁĄCZE UZIEMIENIA

Kompresor jednofazowy wyposażono w przewód elektryczny z dwubiegunową wtyczką plus uziemienie.

Kompresor trójfazowy dostarczany jest z przewodem elektrycznym bez wtyczki. Przyłącze elektryczne musi zostać wykonane przez wykwalifikowanego technika. Przewód uziemiający to przewód koloru zielonego lub żółto-zielonego. Nigdy nie podłączać tego przewodu do zacisku pod napięciem.

Ważne: nie wykonywać żadnych innych połączeń na wyłączniku ciśnieniowym. Wszelkie naprawy muszą być wykonywane przez wykwalifikowanego technika.

1.5 UŻYCIE PRZEWODU PRZEDŁUŻAJĄCEGO

Używać tylko przedłużaczy z wtyczką i uziemieniem. Nie używać przedłużaczy, które są uszkodzone lub zgniecione. Zbyt cienki przewód spowoduje spadek napięcia w sieci i w rezultacie utratę mocy oraz przegrzanie urządzenia. Przedłużacz musi mieć przekrój proporcjonalny do jego długości.

Sprawdzić właściwy wymiar, korzystając z tabeli A.

OSTRZEŻENIA

Unikać wszelkiego ryzyka porażenia prądem. Nigdy nie używać kompresora, jeśli przewód zasilający lub przewód przedłużający są uszkodzone. Regularnie sprawdzać przewody elektryczne. Nigdy nie używać kompresora w wodzie lub w jej pobliżu ani w środowisku niebezpiecznym, w którym może dojść do porażenia prądem elektrycznym.

2. INSTALACJA I UŻYTKOWANIE

Uwaga: informacje zawarte w niniejszej instrukcji mają na celu pomóc operatorowi podczas użytkowania i konserwacji kompresora.

Kompresor przedstawiony na niektórych ilustracjach może różnić się od kompresora posiadanego przez użytkownika.

ZASTRZEGAMY SOBIE PRAWO DO WPROWADZANIA WSZELKICH ZMIAN BEZ POWIADOMIENIA W PRZYPADKU, GDY TAKOWE OKAZĄ SIĘ KONIECZNE.

2.1 INSTALACJA

Wyjąć kompresor z opakowania (rys. 1), upewnić się, że jest w idealnym stanie, sprawdzając, czy nie uległ uszkodzeniu podczas transportu. Następnie **należy wykonać poniższe czynności:**

- Zamontować koła i/lub opony, postępując zgodnie z instrukcjami pokazanymi na rys. 2. W przypadku kół pompowanych napompować koła do maksymalnego ciśnienia 1,6 bara.

- Ustawić kompresor na powierzchni płaskiej (rys. 3), w dobrze wentylowanym miejscu, chronionym przed warunkami atmosferycznymi i w środowisku niezagrożonym wybuchem.

- ZAPEWNIĆ PRAWIDŁOWY TRANSPORT KOMPRESORA. NIE NALEŻY GO ODWRACAĆ ANI PODNOSIĆ ZA POMOCĄ HAKÓW LUB LIN. (Rys. 4/5)

- Jeśli zostanie umieszczony na półce lub stojaku, należy upewnić się, że wytrzyma jej ciężar i zabezpieczyć odpowiednio kompresor, aby nie spadł.

- Aby zapewnić dobrą wentylację i wydajne chłodzenie, kompresor musi znajdować się co najmniej 50 cm od ściany/przeszkody (rys. 6).

2.2 PRZYŁĄCZE ELEKTRYCZNE

Kompresory **jednofazowe** dostarczane są z przewodem elektrycznym i wtyczką dwufazową + uziemienie.

Ważne jest, aby podłączyć kompresor do uziemionego gniazdka elektrycznego (rys. 7) zabezpieczonego odpowiednim wyłącznikiem różnicowoprądowym (termomagnetycznym).

2.3 URUCHOMIENIE

Sprawdzić, czy napięcie sieciowe jest zgodne z podanym na tabliczce znamionowej (rys. 7); dopuszczalny zakres tolerancji musi mieścić się w granicach $\pm 5\%$.

- Włożyć wtyczkę do gniazdka i uruchomić kompresor, obracając pokrętkę wyłącznika ciśnieniowego w położenie „I/ON” (rys. 8).

- Kompresor jest w pełni automatyczny, sterowany za pomocą wyłącznika ciśnieniowego, który wyłącza go, gdy ciśnienie w zbiorniku osiągnie wartość maksymalną i uruchamia ponownie, gdy ciśnienie spadnie do wartości minimalnej. Różnica ciśnień między wartością maksymalną i minimalną wynosi zwykle około 2 bary (29 psi).

Przykład: kompresor wyłącza się, gdy osiągnie 10 barów (145 psi) (maks.) I uruchamia się ponownie automatycznie, gdy ciśnienie w zbiorniku spadnie do 8 barów (116 psi).

Niektóre modele są wyposażone w znajdujący się na górnej części głowicy zawór upustowy ułatwiający kolejne uruchomienie. W takim przypadku wydmuch powietrza, gdy silnik zatrzyma się, jest zjawiskiem normalnym.

2.4 URZĄDZENIA ZABEZPIECZAJĄCE SILNIK

Prawie wszystkie kompresory wyposażone są w automatyczny wyłącznik termiczny umieszczony wewnątrz uzwojenia. Zatrzymuje on kompresor, gdy temperatura silnika osiągnie zbyt wysokie wartości. Jeśli wyłącznik ten zadziała, kompresor uruchomi się ponownie automatycznie po 10 – 15 minutach.

W przypadku ponownego zadziałania zabezpieczenia urządzenia zaleca się wyłączenie kompresora, odłączenie wtyczki elektrycznej i skontaktowanie się z autoryzowanym centrum serwisowym.

2.5 REGULACJA CIŚNIENIA ROBOCZEGO

Używanie maksymalnego ciśnienia roboczego przez cały czas nie jest konieczne, ponieważ narzędzie pneumatyczne często pracuje przy niższym ciśnieniu. Należy zawsze sprawdzić prawidłowość ciśnienia roboczego narzędzia, którego zamierzamy użyć.

Ciśnienie robocze należy regulować w przypadku kompresorów wyposażonych w reduktor ciśnienia. Odblokować pokrętkę reduktora ciśnienia, pociągając je do góry, wyregulować ciśnienie do żądanej wartości, obracając pokrętkę w prawo, aby je zwiększyć lub w lewo, aby je zmniejszyć. Po osiągnięciu żądanego ciśnienia (można je sprawdzić na manometrze) zablokować pokrętkę, naciskając je w dół (rys. 9).

W wersjach dostarczanych bez manometru ciśnienie kalibracji można odczytać na stopniowanej skali na korpusie reduktora ciśnienia.

PRZESTROGA: niektóre reduktory ciśnienia nie są wyposażone w system „push to lock”, dlatego, aby wyregulować ciśnienie, wystarczy obrócić pokrętkę.

Jeśli nie ma go na maszynie, urządzenie odcinające i redukujące ciśnienie musi zostać zamontowane przez użytkownika na przewodzie doprowadzającym.

2.6 ŚRODKI OSTROŻNOŚCI PODCZAS UŻYTKOWANIA

Nie odłączać żadnych połączeń, gdy zbiornik jest pod ciśnieniem. Upewniać się zawsze, że zbiornik jest pusty.

Nie wiercić otworów, nie spawać ani nie deformować celowo zbiornika powietrza.

Nie wykonywać żadnych czynności na kompresorze bez wcześniejszego odłączenia go.

Zalecana temperatura robocza: od 0°C do + 35°C

Nie kierować strumieni wody lub łatwopalnych płynów na kompresor.

Nie umieszczać łatwopalnych przedmiotów w pobliżu kompresora.

Podczas przerw należy ustawiać wyłącznik ciśnieniowy w położeniu „0” (OFF).

Nigdy nie kierować strumienia powietrza na ludzi lub zwierzęta.

Nie przemieszczać kompresora, gdy zbiornik jest pod ciśnieniem.

Przestroga: niektóre części kompresora, takie jak głowica i przewody tłoczne, mogą być bardzo gorące. Nie dotykać tych komponentów, aby uniknąć poparzeń. (rys. 10)

Kompresor należy przemieszczać, podnosząc lub ciągnąc go za pomocą odpowiednich rączek lub uchwytów.

Trzymać dzieci i zwierzęta z dala od obszaru roboczego maszyny.

Jeśli kompresor jest używany do malowania:

a) Nie pracować w zamkniętych pomieszczeniach lub w pobliżu otwartego ognia

b) Upewnić się, że zapewniona jest wystarczająca wymiana powietrza

c) Zaskłaniać nos i usta odpowiednią maską.

Nie używać kompresora, jeśli przewód elektryczny lub wtyczka są uszkodzone. Skontaktować się z autoryzowanym centrum serwisowym w celu dokonania wymiany na oryginalną część zamienną.

Nie wkładać rąk i/lub żadnych przedmiotów do wnętrza krętek ochronnych.

Po użyciu wyjmować zawsze wtyczkę z gniazdka sieciowego.

3. KONSERWACJA

Rodzaj czynności	Działanie	Codziennie	Co 100 h	Co 250 h / 6 miesięcy	500 h / 6 miesięcy	750 h / 6 miesięcy	1000 h / 6 miesięcy
Kontrola	Usunąć kondensat	x					
Kontrola	Wyczyścić filtr włotowy		x				
Kontrola	Dokręcić śruby głowicy		x				
ZESTAWY POJEDYNCZE							
Wymiana	Zestaw filtra powietrza			x	x	x	x
Wymiana	Zestaw płyty zaworu				x		x
Wymiana	Zestaw wszystkich uszczelek						x
Wymiana	Zestaw tłoka						x
WIELE ZESTAWÓW (*)							
Konserwacja zwyczajna	Zestaw Easy/Light						
Konserwacja regularna	Zestaw Performance						
Konserwacja główna	Zestaw Heavy duty						
(*) Dostępność i konfiguracja zestawu może ulec zmianie w zależności od modelu							

4. ROZWIĄZYWANIE PROBLEMÓW

Przed przystąpieniem do jakichkolwiek prac konserwacyjnych w zakresie kompresora należy upewnić się, że:

- główny wyłącznik linii znajduje się w położeniu „0”;
- wyłącznik ciśnieniowy i/lub wyłączniki na jednostce sterującej są wyłączone (położenie „0/Off”);
- w zbiorniku NIE MA CIŚNIENIA.

W modelach wymagających zdjęcia plastikowej obudowy w celu uzyskania dostępu do części wewnętrznych należy uważać, aby nie przerwać żadnych przewodów lub połączeń.

3.1 CZYSZCZENIE/WYMIANA FILTRA WLOTOWEGO

Po każdym 100 godzinach pracy zaleca się wymontowanie filtra wlotowego i wyczyszczenie wkładu filtrującego, przedmuchiując go sprężonym powietrzem (rys. 11).

Zaleca się wymianę wkładu filtrującego co najmniej raz w roku, jeśli kompresor pracuje w czystym środowisku lub częściej, jeśli środowisko, w którym znajduje się kompresor jest zakurzone.

W niektórych modelach filtr znajduje się na głowicy pod obudową. W takim przypadku należy ostrożnie zdjąć obudowę, wyjąć filtr i wyczyścić go.

Przed ponownym uruchomieniem kompresora należy ponownie prawidłowo zamontować wszystkie części.

3.2 USUWANIE KONDENSATU

Kompresor wytwarza skropliny wody, które gromadzą się w zbiorniku. Skropliny te należy usuwać codziennie, otwierając kurek spustowy (rys. 12) znajdujący się pod zbiornikiem.

Upewnić się, że zbiornik nie jest pod ciśnieniem (maks. ciśnienie 1 – 2 barów).

SKROPLIN NIE WOLNO SPŁUKIWAĆ DO KANALIZACJI ANI ODPROWADZAĆ DO ŚRODOWISKA.

3.3 ZBIORNIK POWIETRZA

Należy zapobiegać tworzeniu się korozji. W zależności od warunków roboczych w zbiorniku mogą gromadzić się skropliny, **które należy codziennie usuwać**. Można to zrobić ręcznie, otwierając zawór spustowy. Jednak raz w tygodniu należy sprawdzać, czy zawór automatyczny działa prawidłowo. Aby to zrobić, należy otworzyć ręczny zawór spustowy i sprawdzić, czy nie wypływają skropliny.

Grubość ścianek zbiornika powinna być raz w roku sprawdzana przez upoważnioną instytucję, ponieważ korozja wewnętrzna może zmniejszyć grubość stalowej ścianki, zagrażając wybuchem. Przestrzegać lokalnych przepisów, jeśli mają zastosowanie. Zbiornik powietrza nie może być używany, gdy grubość ścianki osiągnie minimalną wartość określoną w certyfikacie zbiornika (zawartym w dokumentacji dostarczonej wraz z urządzeniem).

Żywotność zbiornika powietrza zależy głównie od środowiska pracy. Unikaj instalowania kompresora w zanieczyszczonym lub korozyjnym środowisku, ponieważ znacznie skróci to żywotność zbiornika.

Nie mocować zbiornika ani jego elementów bezpośrednio do podłoża lub sztywnych konstrukcji. Zamontować zbiornik ciśnieniowy wyposażony w amortyzatory drgań tak, aby zapobiec awariom spowodowanym nadmiernymi naprężeniami wytwarzanymi przez drgania zbiornika podczas użytkowania.

Zbiornik należy używać w zakresach temperatury i ciśnienia podanych na tabliczce znamionowej oraz w raporcie z testu.

Nie wprowadzać żadnych modyfikacji w zbiorniku przez spawanie, wiercenie lub inne metody mechaniczne.

Powietrze uchodzi z zaworu pod wyłącznikiem ciśnieniowym:

Spowodowane jest to wadliwym uszczelnieniem zaworu zwrotnego (rys. 13).

Opróżnić zbiornik z całego sprężonego powietrza.

Odkręcić sześciokątną głowicę zaworu (A).

Ostrożnie wyczyścić zarówno element (B), jak i jego gniazdo, i ponownie zmontować zawór.

Straty powietrza:

Może to być spowodowane przez nieprawidłową szczelność złącza.

Sprawdzić wszystkie złącza, zwilżając je wodą z mydłem.

Silnik kompresora obraca się, ale kompresor nie wytwarza sprężonego powietrza:

Może to być spowodowane pękniętym zaworem lub uszkodzoną uszczelką. Skontaktować się z centrum serwisowym.

Jeśli występują problemy z uruchomieniem kompresora, należy sprawdzić:

Czy napięcie sieciowe odpowiada napięciu podanemu na tabliczce znamionowej.

Czy przekrój lub długość przedłużacza przewodu zasilającego jest wystarczająca.

Czy środowisko robocze nie jest zbyt zimne (poniżej 0°C).

Czy nie zadziałało zabezpieczenie silnika (patrz punkt 2.4).

Czy linia elektryczna jest zasilana i czy system jest prawidłowo zwymiarowany.

Jeśli kompresor nie zatrzymuje się po osiągnięciu maksymalnego ciśnienia, uruchamia się zawór bezpieczeństwa zbiornika.

Wyłączyć kompresor i skontaktować się z najbliższym centrum serwisowym w celu sprawdzenia go.

5. UWAGI

5.1 PRZECHOWYWANIE KOMPRESORA (W OPAKOWANIU I BEZ OPAKOWANIA)

Przez cały czas, gdy kompresor nie jest używany lub przed odpakowaniem go, należy przechowywać go w suchym miejscu w temperaturze od + 5°C do + 45°C w miejscu osłoniętym przed warunkami atmosferycznymi.

Przez cały czas, gdy kompresor nie jest używany po odpakowaniu go w oczekiwaniu na jego uruchomienie lub z powodu przestoju w produkcji, należy nałożyć na niego osłony, aby zabezpieczyć mechanizmy przed kurzem.

5.2 PRZYŁĄCZA PNEUMATYCZNE

Upewnić się, że zastosowane przewody pneumatyczne sprężonego powietrza mają parametry odpowiednie do maksymalnego ciśnienia kompresora.

Nie próbować naprawiać uszkodzonych przewodów.

1. PREGOVOR

1.1 VAŽNE INFORMACIJE

Pažljivo pročitajte sve radne upute, savjete za sigurnost i upozorenja u priručniku s uputama. Većina nesreća do kojih dolazi prilikom uporabe kompresora posljedica je nepridržavanja osnovnih sigurnosnih pravila. Nesreće se može izbjegnuti prepoznavanjem potencijalno opasnih situacija i pridržavanjem odgovarajućih sigurnosnih pravila.

Osnovna sigurnosna pravila navode se u dijelu "SIGURNOST" u ovom priručniku.

Opasnosti koje treba izbjegavati kako bi se spriječile teške ozljede ili oštećenja stroja navode se u dijelu "UPOZORENJA".

Nemojte se nikad služiti ovim kompresorom na način koji proizvođač nije specifično preporučio.

Tumač:

UPOZORENJE: označava potencijalno opasnu situaciju koja – ako se zanemari, može dovesti do teškog oštećenja.

OPREZ: označava opasnu situaciju koja – ako se zanemari, može dovesti do manje ozljede ili oštećenja.

NAPOMENA: ističe bitne informacije.

1.2 SIGURNOSNA PRAVILA

NEPRAVILNA UPORABA I ODRŽAVANJE OVOG KOMPRESORA MOŽE IZAZVATI TJELESNU OZLJEDU. PAŽLJIVO SE PRIDRŽAVAJTE OVIH UPUTA KAKO BISTE IZBJEGLI RIZIKE.

1. NIKAD NE DODIRUJTE POKRETNE DIJELOVE

Nemojte nikad stavljati ruke, prste ili druge dijelove tijela blizu pokretnih dijelova kompresora.

2. NEMOJTE SE NIKAD SLUŽITI KOMPRESOROM AKO SVI ŠTITNICI NISU MONTIRANI

Nemojte se nikad služiti kompresorom ako svi štitnici nisu savršeno montirani na svojim mjestima (npr. kućište, štitnik remena, sigurnosni ventil). Ako ste štitnike skinuli radi održavanja ili servisiranja, prije nego što nastavite raditi kompresorom svakako ih montirajte natrag u prvobitni položaj.

3. UVIJEK NOSITE ZAŠTITU ZA OČI

Uvijek nosite naočale ili jednakovrijednu zaštitu očiju. Stlačeni zrak nemojte nikad usmjeravati u svoje tijelo ili tijelo drugih osoba.

4. ZAŠTITITE SE OD ELEKTRIČNIH UDARA

Spriječite slučajni dodir tijela s metalnim dijelovima kompresora kao što su cijevi, spremnik ili uzemljeni metalni dijelovi. Nemojte nikad raditi kompresorom na vlažnim ili mokrim mjestima.

5. ODSPOJITE KOMPRESOR

Kompresor odspojite od izvora napajanja i ispuštite stlačeni zrak iz tlačnog spremnika prije servisiranja, pregleda, održavanja, čišćenja, zamjene ili provjere bilo kojeg dijela.

6. SLUČAJNO POKRETANJE

Nemojte prenositi kompresor dok je spojen na izvor napajanja ili kad je spremnik zraka pod tlakom. Uvjerite se da je presostat u položaju "OFF" (ISKLJUČENO) prije nego što kompresor spojite na izvor napajanja.

7. PRAVILNO SPREMITE

Kad kompresor nije u uporabi mora ga se čuvati na suhom mjestu zaštićenom od vremenskih utjecaja. Držite izvan dohvata djece.

8. RADNO PODRUČJE

Radno područje održavajte čisto i oslobodite ga od nepotrebnih alata. Radno područje mora biti dobro ventilirano. Nemojte se služiti kompresorom ako su prisutne zapaljive tekućine ili plinovi. Kompresor bi tijekom rada mogao stvarati iskre. Nemojte se služiti kompresorom u situacijama u kojima bi mogli biti prisutni boja, benzin, kemikalije, ljepila i bilo koji drugi zapaljiv odnosno eksplozivni materijal.

9. DRŽITE DALEKO OD DJECE

Ne dopuštajte da djeca ili drugi ljudi dođu u dodir s kablom za napajanje kompresora. Neovlaštene osobe moraju se nalaziti na sigurnoj udaljenosti od radnog područja.

10. RADNA ODJEĆA

Nemojte nositi široku odjeću ili nakit koji bi se mogli zaplesti u pokretne dijelove. Ako treba, nosite zaštitnu kapu za kosu.

11. PRAVILNO RUKUJTE KABELOM ZA NAPAJANJE

Kompresor nikad ne iskopčavajte povlačenjem kabela za napajanje. Kabel držite daleko od topline, ulja i oštih rubova. Nemojte gaziti po električnom kabelu ili ga prignječivati velikim težinama.

12. BRIŽLJIVO OBAVLJAJTE ODRŽAVANJE KOMPRESORA

Slijedite upute za podmazivanje (koje nisu primjenjive na bezuljne modele). Periodično pregledavajte kabele za napajanje i, ako su se oštetili, dajte ih na popravak u ovlaštenu servisnu centar. Provjerite vanjski izgled kompresora kako biste vizualno utvrdili da nema nepravilnosti. Obratite se najbližem servisnom centru ako treba.

13. PRODUŽNI KABELI ZA VANJSKU UPORABU

Prilikom uporabe kompresora na otvorenom služite se samo produžnim kablom prikladnim za vanjsku uporabu.

14. BUDITE PAŽLJIVI

Usredotočite se na ono što radite. Primijenite zdravi razum. Nemojte rukovati kompresorom ako ste umorni. Nemojte rukovati kompresorom ako ste pod utjecajem alkohola, droga ili lijekova koji mogu izazvati pospanost.

15. KONTROLIRAJTE DIJELOVE U KVARU ILI PROPUSTANJA ZRAKA

Ako su se neki štitnik ili drugi dio oštetili, prije ponovne uporabe kompresora pažljivo ih kontrolirajte kako biste utvrdili mogu li oni sigurno raditi kako je predviđeno. Kontrolirajte poravnatost pokretnih dijelova, crijeva, manometara, reduktora tlaka, pneumatskih spojeva i svih drugih dijelova koji bi mogli biti važni pri normalnom radu. Oštećene dijelove treba pravilno popraviti ili zamijeniti ovlaštenu servis ili ih treba zamijeniti kao što se navodi u priručniku s uputama. **NEMOJTE SE SLUŽITI KOMPRESOROM AKO JE PRESOSTAT U KVARU.**

16. KOMPRESOROM SE SLUŽITE ISKLJUČIVO ZANAČENE PRIMJENE

Kompresor je stroj za proizvodnju stlačenog zraka. Nemojte se nikad služiti kompresorom za primjene drukčije od onih naznačenih u priručniku s uputama.

17. PRAVILNO SE SLUŽITE KOMPRESOROM

Kompresorom rukujte prema uputama koje se daju u ovom priručniku. Ne dopuštajte da se kompresorom služe djeca ili osobe koje nisu upoznale s njegovim radom.

18. PROVJERITE JESU LI SVI VIJCI I POKLOPCI ČVRSTO PRIČVRŠČENI.

Provjerite jesu li svi vijci i poklopci čvrsto pričvršćeni. Periodično provjeravajte jesu li dobro zategnuti.

19. PAZITE DA JE USISNA REŠETKA ČISTA

Pazite da je ventilacijska rešetka motora čista. Redovito čistite rešetku ako je radna okolina vrlo prljava.

20. KOMPRESOROM RUKUJTE NA NAZIVNOM NAPONU

Kompresorom rukujte na nazivnom naponu koji se navodi na nazivnoj pločici. Pri uporabi kompresora na naponu višem od onog nazivnog motor će se brže vrtjeti pa može pregorjeti i prouzročiti teško oštećenje jedinice.

21. NEMOJTE SE NIKAD SLUŽITI KOMPRESOROM AKO JE U KVARU

Ako kompresor dok radi proizvodi čudne zvukove, pretjerano vibrira ili izgleda u kvaru, odmah ga zaustavite i provjerite njegovu funkcionalnost ili se obratite najbližem ovlaštenom servisnom centru.

22. PLASTIČNE DIJELOVE NEMOJTE ČISTITI OTAPALOM

Otapala kao što su benzin, razrjeđivač, dizelsko gorivo ili druge tvari koje sadrže alkohol mogu oštetiti plastične dijelove. Nemojte trljati plastične dijelove tim tvarima. Eventualno očistite mekanom krpom i sapunicom ili odgovarajućim tekućinama.

23. RABITE SAMO ORIGINALNE REZERVNE DIJELOVE

Uporaba neoriginalnih rezervnih dijelova prouzročit će prekid valjanosti jamstva i neispravan rad kompresora. Originalne rezervne dijelove možete nabaviti kod ovlaštenih distributera.

24. NEMOJTE VRŠITI PREINAKE NA KOMPRESORU

Nemojte vršiti preinake na kompresoru. Za sve popravke obratite se ovlaštenom servisnom centru. Neovlaštenim izmjenama mogu se smanjiti performanse kompresora, ali i izazvati teške nesreće ljudima koji ne posjeduju potrebno tehničko znanje za vršenje popravaka.

25. ISKLJUČITE KAD NIJE U UPORABI

Kad kompresor nije u uporabi okrenite regulator presostata u položaj "0" (ISKLJUČENO), odspojite ga od izvora napajanja i otvorite čep za ispuštanje kako biste ispustili stlačeni zrak iz spremnika.

26. NIKAD NE DODIRUJTE VRUĆE POVRŠINE

Nemojte dodirivati cijevi, motor ni ostale vruće dijelove.

27. NEMOJTE USMJERAVATI MLAZ ZRAKA U TIJELO

Nemojte nikad usmjeravati mlaz zraka u ljude ili u životinje.

28. ISPUSTITE KONDENZAT IZ SPREMNIKA

Spremnik praznite svakodnevno ili svaka 4 sata rada. Otvorite ispušni otvor kompresora ako treba, kako biste uklonili nakupljenu vodu.

29. NEMOJTE ZAUSTAVLJATI IZVLAČENJEM UTIKAČA

Za zaustavljanje kompresora uvijek se služite regulatorom "O/I" (UKLJUČENO/ISKLJUČENO) presostata.

30. PNEUMATSKI KRUG

Služite se samo cijevima i preporučenim alatima koji su u stanju podnositi tlak viši ili jednak maksimalnom radnom tlaku kompresora.

1.3 PREDVIĐENA UPORABA

Modeli opisani u ovom priručniku projektirani su i izrađeni za intermitentni rad, sa servisnim faktorom 40 % (npr. 4 minute rada i 6 minuta mirovanja), u optimalnim okolnim uvjetima (maks. temp. 25 °C). Poštovanje tih naznaka i redovno održavanje osigurat će dobar rad proizvoda kroz vrijeme.

1.4 SPAJANJE NA UZEMLJENJE

Jednofazni kompresor ima električni kabel s dvopolnim utikačem plus uzemljenje.

Trofazni kompresor ima električni kabel bez utikača. Električno spajanje mora izvesti kvalificirani tehničar. Vodič uzemljenja je žica sa zeleno-žutom izolacijom. Ovu žicu nemojte nikad spajati na faznu stezaljku.

Važno: na presostat nemojte spajati ništa drugo. Sve popravke mora izvršiti kvalificirani tehničar.

1.5 UPORABA PRODUŽNOG KABELA

Služite se samo produžnim kabelima s utikačem i uzemljenjem. Nemojte se služiti oštećenim ili prignječenim produžnim kabelima. Previše tanak kabel može prouzročiti padove napona, gubitak snage i pregrijavanje uređaja. Presjek produžnog kabela mora biti proporcionalan njegovoj dužini.

Provjerite ispravnu dimenziju pomoću tablice A.

UPOZORENJA

Izbjegavajte sve rizike od električnog udara. Kompresorom se nemojte nikad služiti ako se električni ili produžni kabel ošteti. Redovito kontrolirajte električne kabele. Nemojte se nikad služiti kompresorom u vodi ili blizu nje odnosno blizu opasnih okolina u kojima može doći do električnog udara.

2. POSTAVLJANJE I UPORABA

Napomena: informacije koje sadrži ovaj priručnik napisane su da bi se rukovatelju pomoglo pri uporabi i održavanju kompresora.

Pojedine ilustracije mogle bi pokazivati detalje drukčije od onih na vašem kompresoru.

PRIDRŽAVAMO PRAVO VRŠENJA BILO KAKVE IZMJENE BEZ PRETHODNE OBAVIJESTI AKO TREBA

2.1 POSTAVLJANJE

Izvadite kompresor iz njegove ambalaže (sl. 1), uvjerite se da je u savršenom stanju i da se u prijevozu nije ošteti. Zatim **postupite kako slijedi:**

- Montirajte kotače i/ili gumu slijedeći upute na sl. 2. U slučaju kotača koje se napuhuje, napumpajte ih na tlak od maksimalno 1,6 bar.

- Namjestite kompresor na ravnu površinu (sl. 3), na dobro ventiliranom mjestu, zaštićen od atmosferskih utjecaja i u okolini koja nije eksplozivna.

- **PAZITE DA SE KOMPRESOR PRAVILNO PRENOSI. NEMOJTE GA PREVRTATI ILI PODIZATI KUKAMA ILI POMOĆU UŽADI.** (Sl. 4/5)

- Ako ga namjestite na policu ili stalak, uvjerite se da taj nosač može podnijeti težinu te ga pravilno učvrstite tako da ne može pasti.

- Kako bi se osigurala dobra ventilacija i učinkovito hlađenje, kompresor mora biti udaljen najmanje 50 cm od svakog zida/prepreke (sl. 6).

2.2 ELEKTRIČNO SPAJANJE

Jednofazni kompresori imaju električni kabel i dvopolni utikač + uzemljenje.

Kompresor je važno spojiti na utičnicu s uzemljenjem (sl. 7), zaštićenu prikladnom diferencijalnom sklopkom (termomagnetskom).

2.3 POKRETANJE

Kontrolirajte odgovara li snaga mreže snazi navedenoj na nazivnoj pločici (sl. 7); raspon dopuštenog odstupanja mora biti $\pm 5\%$.

- Ukopčajte utikač u električnu utičnicu i pokrenite kompresor okretanjem regulatora presostata u položaj "I/ON" (sl. 8).

- Kompresor je potpuno automatski, a njime upravlja presostat koji ga zaustavlja kad tlak u spremniku dostigne maksimalnu vrijednost i ponovno ga pokreće kad se on spusti na minimalnu vrijednost. Razlika između maksimalne i minimalne vrijednosti tlaka obično iznosi oko 2 bar (29 psi).

Primjer. kompresor se zaustavlja kad dostigne (maks.) 10 bar (145 psi) i automatski se ponovno pokreće kad se tlak u spremniku spusti na 8 bar (116 psi).

Neki modeli imaju rasteretni ventil na glavi, koristan za olakšavanje naknadnog pokretanja. U tom slučaju, ispuhivanje zraka kad se motor zaustavi normalna je pojava.

2.4 ZAŠTITNI UREĐAJI MOTORA

Skoro svi kompresori imaju automatsku toplinsku sklopku smještenu u namotu, koja zaustavlja kompresor kad temperatura motora dostigne pretjerano visoke vrijednosti. Ako ona okine, kompresor će se automatski ponovno pokrenuti nakon 10-15 minuta.

Ako zaštitni uređaj ponovno okine, preporučuje se da zaustavite kompresor, iskopčate utikač i obratite se ovlaštenom servisnom centru.

2.5 PODEŠAVANJE RADNOG TLAKA

Maksimalnim radnim tlakom ne treba se stalno služiti jer pneumatski alat često radi na nižem tlaku. Uvijek provjerite ispravan radni tlak alata kojim se želite služiti.

Kod kompresora koji imaju reduktor tlaka radni tlak mora se podesiti. Deblokirajte regulator reduktora tlaka povlačenjem prema gore, podesite tlak na željenu vrijednost okretanjem regulatora u smjeru kazaljke na satu da biste ga povišili ili suprotno od smjera kazaljke na satu da biste ga snizili. Kad postignete željeni tlak (koji možete provjeru na manometru), blokirajte regulator pritiskom na dolje (sl. 9).

Kod verzija koje se dostavljaju bez manometra, baždarenu vrijednost tlaka možete vidjeti na stupnjevanoj ljestvici na tijelu reduktora tlaka.

OPREZ: neki reduktori tlaka nemaju sustav "gurni za blokiranje", na njima jednostavno okrenite regulator kako biste podesili tlak.

Ako na stroju nisu prisutna sredstva za prekid i smanjenje tlaka, korisnik ih mora montirati na distribucijskom vodu.

2.6 MJERE OPREZA PRI UPORABI

Nemojte odvijati niti jedan spoj dok je spremnik pod tlakom. Uvijek se uvjerite da je spremnik prazan.

Nemojte bušiti rupe, zavarivati ili namjerno deformirati spremnik.

Nemojte obavljati nikakve radnje na kompresoru ako ga prvo niste iskopčali.

Preporučena radna temperatura: 0 °C +35 °C

Nemojte usmjeravati mlazove vode ili zapaljivih tekućina na kompresor.

Nemojte stavljati zapaljive predmete blizu kompresora.
Za vrijeme prekida stavite presostat u položaj "0" (ISKLJUČENO).
Nemojte nikad usmjeravati mlaz zraka u ljude ili u životinje.
Nemojte prenositi kompresor dok je spremnik pod tlakom.

Oprez: neki dijelovi kompresora kao što su glava i dovodna crijeva, mogu biti vrlo vrući. Nemojte dodirivati te komponente kako biste izbjegli opekline. (Sl. 10)

Kompresor prenosite podizanjem ili povlačenjem za odgovarajuće drške ili ručke.

Djecu i životinje držite daleko od radnog područja stroja.

Ako kompresor rabite za nanošenje boje:

a) Nemojte raditi u zatvorenim prostorima ili blizu otvorenog plamena

b) Uvjerite se u primjerenu izmjenu zraka

c) Zaštitite nos i usta odgovarajućom maskom.

Ako su se električni kabel ili utikač oštetili, nemojte se služiti kompresorom. Obratite se ovlaštenom servisnom centru radi zamjene originalnim rezervnim dijelom.

Nemojte uvlačiti nikakve predmete i/ili ruke u zaštitne rešetke.

Nakon uporabe uvijek odspojite utikač iz električne utičnice.

3. ODRŽAVANJE

Vrsta postupka	Radnja	Svakodnevno	Svaki 100 sati	Svaki 250 sati/ 6 mjeseci	500 sati/ 6 mjeseci	750 sati/ 6 mjeseci	1000 sati/ 6 mjeseci
Provjera	Ispustite kondenzat	x					
Provjera	Očistite usisni filter		x				
Provjera	Zategnite vijke na glavi		x				
POJEDINAČNI KOMPLETI							
Zamjena	Komplet filtra zraka			x	x	x	x
Zamjena	Komplet tanjurića ventila				x		x
Zamjena	Komplet svih brtvi						x
Zamjena	Komplet klipa						x
SKUPNI KOMPLETI (*)							
Jednostavno održavanje	Komplet Easy/Light						
Redovno održavanje	Komplet Performance						
Održavanje za primjenu u teškim uvjetima	Komplet Heavy duty						
(*) Raspoloživost i konfiguracija kompleta mogu se razlikovati s obzirom na model							

Prije obavljanja bilo kakvog zahvata održavanja uvjerite se u sljedeće:

Glavni prekidač voda je u položaju "0".

Presostat i/ili prekidači na upravljačkoj jedinici su isključeni (položaj "0/Off").

U spremniku NEMA TLAKA.

Kod modela koji zahtijevaju skidanje plastičnog kućišta radi pristupanja unutarnjim dijelovima, pazite da ne potrgate kabele ili spojeve.

3.1 ČIŠĆENJE/ZAMJENA USISNOG FILTRA

Svaki 100 sati rada savjetujemo da rastavite usisni filter i ispušete filter element stlačenim zrakom kako biste ga očistili (sl. 11).

Savjetujemo da filter element zamijenite najmanje jednom godišnje ako kompresor radi u čistoj okolini ili češće ako je okolina u kojoj se kompresor nalazi prašnjava.

Kod nekih modela filter se nalazi na glavi, ispod kućišta. U tom slučaju pažljivo skinite kućište, izvadite filter i očistite ga.

Pravilno opet sastavite sve dijelove prije nego što ponovno pokrenete kompresor.

3.2 ISPUST KONDENZATA

Kompresor stvara kondenziranu vodu koja se nakuplja u spremniku. Kondenzat morate ispuštiti svaki dan tako da otvorite čep za ispuštanje (sl. 12) ispod spremnika.

Uvjerite se da spremnik nije pod tlakom (P.max 1-2 bar).

KONDENZAT SE NE SMIJE IZLIJEVATI U KANALIZACIJU NITI BACATI U OKOLIŠ.

3.3 SPREMNIK ZRAKA

Treba spriječiti koroziju. Ovisno o radnim uvjetima, u spremniku može doći do nakupljanja kondenzata i mora ga se svakodnevno ispuštati. To se može obaviti ručno, otvaranjem rasteretnog ventila. Jednom tjedno ipak kontrolirajte radi li automatski ventil pravilno. Kako biste to učinili, otvorite ručni rasteretni ventil i provjerite ima li kondenzata.

Jednom godišnje prijavljeno tijelo mora kontrolirati debljinu stijenke spremnika jer se zbog unutarnje korozije debljina čelične stijenke može smanjiti, s posljedicom rizika od eksplozije. Ako su primjenjivi, pridržavajte se lokalnih propisa. Spremnik zraka ne smije se rabiti kad debljina stijenke dostigne minimalnu vrijednost naznačenu na certifikatu spremnika (koji je dio dokumentacije dostavljene zajedno s jedinicom).

Trajanje spremnika zraka ovisi uglavnom o radnoj okolini. Izbjegavajte postavljanje kompresora u prljavoj ili korozivnoj okolini jer će se tako trajanje spremnika znatno smanjiti.

Spremnik ili njegove komponente nemojte sidriti izravno na tlo ili na krute strukture. Montirajte tlačni spremnik opremljen ublaživačima vibracija kako biste spriječili kvarove zbog pretjeranog naprezanja prouzročenog vibriranjem spremnika tijekom uporabe.

Spremnikom se služite u okviru ograničenja temperature i tlaka navedenih na nazivnoj pločici i u izvještaju o ispitivanju.

Nemojte vršiti nikakve izmjene zavarivanjem, bušenjem ili drugim mehaničkim metodama na ovom spremniku.

4. RJEŠAVANJE PROBLEMA

Propuštanja zraka iz ventila ispod presostata:

To ovisi o nesavršenom brtvljenju nepovratnog ventila (sl. 13).

Potpuno rasteretite spremnik od tlaka.

Odvijte šesterokutnu glavu ventila (A).

Temeljito očistite i element (B) i njegovo sjedište pa ponovno sastavite ventil.

Propuštanja zraka:

Uzrok može biti slaba zategnutost neke spojnice.

Kontrolirajte sve spojnice tako da ih navlažite sapunicom.

Kompresor radi, ali ne puni:

Uzrok može biti pucanje ventila ili oštećena brtva. Obratite se servisnom centru.

Ako je pokretanje kompresora otežano, kontrolirajte sljedeće:

Napon mreže odgovara onom koji se navodi na nazivnoj pločici.

Produžni kabel za napajanje odgovarajućeg je presjeka ili dužine.

Radna okolina nije prehladna (ispod 0 °C).

Zaštita motora nije okinula (vidjeti odlomak 2.4).

Električni vod se napaja i sustav je ispravno dimenzioniran.

Ako se kompresor ne zaustavlja kad se dostigne maksimalni tlak, pokreće se sigurnosni ventil spremnika.

Zaustavite kompresor i obratite se najbližem servisnom centru radi provjere.

5. NAPOMENE

5.1 SKLADIŠTENJE KOMPRESORA (ZAPAKIRANOG I NEOTPAKIRANOG)

Cijelo vrijeme koje se kompresor neće rabiti prije vađenja iz ambalaže skladištite ga na suhom mjestu na temperaturi od +5 °C do 45 °C, u položaju u kojem će biti zaštićen od vremenskih utjecaja.

Cijelo vrijeme koje se kompresor neće rabiti nakon vađenja iz ambalaže, dok se čeka na njegovo pokretanje ili zbog zaustavljanja u proizvodnji, pokrijte ga plahtama kako biste zaštitili mehanizme od prašine.

5.2 PNEUMATSKI SPOJEVI

Uvjerite da se rabe pneumatska crijeva za stlačeni zrak čije su karakteristike maksimalnog tlaka prikladne karakteristikama kompresora.

Ne pokušavajte popraviti neispravna crijeva.

1. PREDGOVOR

1.1 POMEMBNE INFORMACIJE

Natančno preberite vsa navodila za upravljanje, varnostna navodila in opozorila, ki so v navodilih za uporabo. Večina nesreč med uporabo kompresorja je posledica neupoštevanja osnovnih varnostnih predpisov. Nesrečam se je mogoče izogniti s prepoznavanjem potencialno nevarnih situacij in upoštevanjem ustreznih varnostnih predpisov.

Osnovni varnostni predpisi so navedeni v razdelku »VARNOST« v teh navodilih za uporabo.

Nevarnosti, ki se jim je treba izogniti za preprečevanje hudih poškodb ali poškodb stroja, so navedene v poglavju »OPOZORILA«.

Nikoli ne uporabljajte tega kompresorja na način, ki ga proizvajalec ni posebej priporočil.

Legenda:

OPOZORILO: Kaže na potencialno nevarno situacijo, ki lahko v primeru neupoštevanja povzroči resno škodo.

PREVIDNO: Kaže na nevarno situacijo, ki lahko v primeru neupoštevanja povzroči manjše telesne poškodbe ali škodo.

OPOMBA: Poudarja bistvene informacije.

1.2 VARNOSTNI PREDPISI

NEPRAVILNA UPORABA IN VZDRŽEVANJE TEGA KOMPRESORJA LAHKO POVZROČI TELESNE POŠKODBE. SKRIBNO SLEDITE TEM NAVODILOM, DA SE IZOGNETE TVEGANJEM.

1. NIKOLI SE NE DOTIKAJTE GIBLJIVIH DELOV

Nikoli ne polagajte rok, prstov ali drugih delov telesa v bližino gibljivih delov kompresorja.

2. NIKOLI NE UPORABLJAJTE KOMPRESORJA BREZ VSEH VAROVAL

Nikoli ne uporabljajte kompresorja brez vseh varoval, ki so popolnoma nameščena na svojih mestih (npr. ohišje, zaščita jermena, varnostni ventil). Če so varovala odstranjena zaradi vzdrževanja ali servisiranja, jih pred ponovnim delovanjem kompresorja ponovno pritrdite v prvotni položaj.

3. VEDNO NOSITE ZAŠČITO ZA OČI

Vedno nosite zaščitna očala ali enakovredno zaščito za oči. Nikoli ne usmerjajte stisnjenega zraka v svoje telo ali v koga drugega.

4. ZAŠČITITE SE PRED ELEKTRIČNIMI UDARI

Preprečite nenamerni stik telesa s kovinskimi deli kompresorja, kot so cevi, rezervoar ali ozemljeni kovinski deli. Kompresorja nikoli ne uporabljajte v vlažnih ali mokrih prostorih.

5. ODKLOPITE KOMPRESOR

Pred servisiranjem, pregledovanjem, vzdrževanjem, čiščenjem, zamenjavo ali preverjanjem katerega koli dela odklopite kompresor z vira napajanja in izpusite stisnjen zrak iz tlačnega rezervoarja.

6. NENAMEREN ZAGON

Kompresorja ne nosite, ko je priključen na vir napajanja ali ko je zračni rezervoar pod tlakom. Pred priključitvijo kompresorja na vir električne energije se prepričajte, da je tlačno stikalo v položaju »OFF«.

7. PRAVILNO SHRANJEVANJE

Kadar ni v uporabi, je treba kompresor hraniti v suhem prostoru, zaščiteno pred vremenskimi vplivi. Hranite izven dosega otrok.

8. DELOVNI PROSTOR

Delovni prostor naj bo čist in brez nepotrebnega orodja. Delovni prostor naj bo dobro prezračen. Kompresorja ne uporabljajte v prisotnosti vnetljivih tekočin ali plinov. Kompresor med delovanjem lahko povzroči iskre. Kompresorja ne uporabljajte v primerih, ko so lahko prisotne barve, bencin, kemikalije, lepila in kateri koli drugi gorljivi ali eksplozivni materiali.

9. HRANITI ZUNAJ DOSEGA OTROK

Otroci ali drugi ljudje ne smejo priti v stik z napajalnim kablom kompresorja. Nepooblaščenim ljudjem morajo biti na varni razdalji od delovnega prostora.

10. DELOVNA OBLAČILA

Ne nosite ohlapnih oblačil ali nakita, ki bi se lahko zataknil v gibljive dele. Po potrebi nosite zaščitno pokrivalo za lase.

11. PRAVILNO RAVNANJE Z NAPAJALNIM KABLOM

Kompresorja nikoli ne odklapljajte tako, da vlečete za napajalni kabel. Kabel držite stran od vročine, olja in ostrih robov. Ne hodite po električnem kablju in ga ne mečkajte pod težkimi bremenami.

12. SKRIBNO VZDRŽEVANJE KOMPRESORJA

Upoštevajte navodila za mazanje (ne velja za modele brez olja). Redno pregledujte napajalne kable in jih, če so poškodovani, popravite pri pooblaščenem servisu. Preverite zunanji videz kompresorja za vidne nepravilnosti. Po potrebi se obrnite na najbližji servisni center.

13. UPORABA ZUNANJIH PODALJŠKOV

Pri uporabi kompresorja na prostem uporabljajte samo podaljške, primerne za zunanjo uporabo.

14. BODITE PREVIDNI

Osredotočite se na to, kar počnete. Uporabite svojo zdravo pamet. Kompresorja ne uporabljajte, če ste utrujeni. Ne uporabljajte kompresorja, če ste pod vplivom alkohola, mamil ali zdravil, ki povzročajo zaspanost.

15. PREVERITE GLEDE OKVARJENIH DELOV ALI PUŠČANJA ZRAKA

Če je varovalo ali drug del poškodovan, ga natančno preverite, da ugotovite, ali lahko varno deluje, kot je predvideno, preden ponovno uporabite kompresor. Preverite poravnavo gibljivih delov, cevi, merilnikov tlaka, reduktorjev tlaka, pnevmatskih priključkov in vseh drugih delov, ki so lahko pomembni pri normalnem delovanju. Poškodovane dele mora pravilno popraviti ali zamenjati pooblaščen servis ali opravite zamenjavo, kot je prikazano v navodilih za uporabo. NE UPORABLJAJTE KOMPRESORJA, ČE JE TLAČNO STIKALO OKVARJENO.

16. KOMPRESOR UPORABLJAJTE IZKLJUČNO ZA PREDVIDENO UPORABO

Kompresor je stroj za pridobivanje stisnjenega zraka. Kompresorja nikoli ne uporabljajte za namene, ki niso navedeni v navodilih za uporabo.

17. KOMPRESOR UPORABLJAJTE PRAVILNO

Kompresor upravljajte v skladu z navodili v tem priročniku. Otrokom ali osebam, ki ne poznajo njegovega delovanja, ne dovolite uporabe kompresorja.

18. PREVERITE, ALI SO VSI VIJAKI, SORNIKI IN POKROVI TRDNO PRITRJENI

Preverite, ali so vsi vijaki, sorniki in pokrovi trdno pritrjeni. Redno preverjajte, ali so dobro pritrjeni.

19. SESALNA REŠETKA NAJ BO VEDNO ČISTA

Prezračevalna rešetka motorja naj bo čista. Če je delovno okolje zelo umazano, redno čistite rešetko.

20. KOMPRESOR UPRAVLJAJTE PRI NAZIVNI NAPETOSTI

Kompresor upravljajte pri nazivni napetosti, navedeni na tipski ploščici. Uporaba kompresorja pri višji napetosti od nazivne napetosti povzroči hitrejšo obrabo motorja, in lahko povzroči resno škodo na enoti ter izgorevanje motorja.

21. NIKOLI NE UPORABLJAJTE OKVARJENEGA KOMPRESORJA

Če kompresor oddaja nenavadne zvoke, pretirano vibrira ali se zdi, da je v okvari, ga takoj prenehajte uporabljati in preverite delovanje ali se obrnite na pooblaščen servis.

22. PLASTIČNIH DELOV NE ČISTITE S TOPILOM

Topila, kot so bencin, razredčilo, dizelsko gorivo ali druge snovi, ki vsebujejo alkohol, lahko poškodujejo plastične dele. S temi snovmi ne drgnite po plastičnih delih. Po potrebi obrišite z mehko krpo in milnico ali ustreznimi tekočinami.

23. UPORABLJAJTE SAMO ORIGINALNE DELE

Uporaba neoriginalnih nadomestnih delov razveljavi garancijo in lahko privede do okvare kompresorja. Originalni nadomestni deli so na voljo pri pooblaščenih distributerjih.

24. KOMPRESORJA NE SPREMINJAJTE

Kompresorja ne spreminjajte. Za popravila se vedno obrnite na pooblaščen servis. Nepooblaščen spremembe lahko poslabšajo delovanje kompresorja, lahko pa povzročijo tudi hude nesreče osebam, ki nimajo tehničnega znanja, potrebnega za izvedbo sprememb.

25. IZKLOPITE, KADAR NI V UPORABI

Ko kompresorja ne uporabljate, zavrtite gumb tlačnega stikala

v položaj »0« (IZKLOP), odklopite kompresor iz vira napajanja in odprite odtočno pipo, da izpraznite stisnjen zrak iz rezervoarja.

26. NE DOTIKAJTE SE VROČIH POVRŠIN

Ne dotikajte se cevi, motorja in drugih vročih delov.

27. ZRAČNEGA CURKA NE USMERJAJTE V TELO

Zračnega curka nikoli ne usmerjajte v ljudi ali živali.

28. ODSTRANITE KONDENZAT IZ REZERVOARJA

Izpraznite rezervoar vsak dan ali na vsake 4 ure delovanja. Odprite odtok in po potrebi nagnite kompresor, da odstranite nakopičeno vodo.

29. NE ZAUSTAVLJAJTE NAPRAVE TAKO, DA IZVLEČETE VTIČ

Za zaustavitev kompresorja vedno uporabite stikalo »O/I« (VKLOP/IZKLOP) na tlačnem stikalu.

30. PNEVMATIČNI TOKOKROG

Uporabljajte samo cevi in priporočena orodja, ki prenesejo tlak, ki je višji ali enak največjemu delovnemu tlaku kompresorja.

1.3 PREDVIDENA UPORABA

Modeli, opisani v teh navodilih, so bili zasnovani in izdelani za intermitentno uporabo z največ 40 % faktorjem delovanja (npr. 4 minute dela in 6 minut počitka) v optimalnih okoljskih pogojih (temperatura najv. 25 °C). Upoštevanje teh indikacij in redno vzdrževanje bosta zagotovila dobro delovanje izdelka.

1.4 OZEMLJITEV

Enofazni kompresor je opremljen z električnim kablom z dvopolnim vtičem in ozemljitvijo.

Trifazni kompresor je dobavljen z električnim kablom brez vtiča. Električni priključek mora izvesti usposobljen tehnik. Zemeljski vodnik je zelena ali rumeno-zelena žica. Te žice nikoli ne priključite na priključek pod napetostjo.

Pomembno: Na tlačnem stikalu ne izvajajte nobenih drugih povezav. Vsa popravila mora opraviti usposobljen tehnik.

1.5 UPORABA PODALJŠKA

Uporabljajte samo podaljške z vtičem in ozemljitvijo. Ne uporabljajte podaljškov, ki so poškodovani ali zmečkani. Pretanek kabel povzroči padec napetosti, kar povzroči izgubo moči in pregrevanje naprave. Podaljšek mora imeti velikost preseka, sorazmerno z njegovo dolžino. Preverite pravilno velikost glede na tabelo A.

OPOZORILA

Izogibajte se tveganju električnega udara. Nikoli ne uporabljajte kompresorja, če je električni kabel ali podaljšek poškodovan. Redno preverjajte električne kable. Kompresorja nikoli ne uporabljajte v vodi ali blizu nje, ali v nevarnem okolju, kjer so možni električni udari.

2. NAMESTITEV IN UPORABA

Opomba: Informacije v teh navodilih so bile napisane v pomoč uporabniku med uporabo in vzdrževanjem kompresorja.

Nekatere slike lahko prikazujejo podrobnosti, ki se razlikujejo od vašega kompresorja.

PRIDRŽUJEMO SI PRAVICO DO KAKRŠNIH KOLI SPREMENB PO POTREBI BREZ OBVESTILA

2.1 NAMESTITEV

Odstranite kompresor iz embalaže (sl. 1), prepričajte se, da je v popolnem stanju in preverite, ali je bil med transportom poškodovan. Nato **nadaljujte, kot sledi:**

• Namestite kolesa in/ali pnevmatike po navodilih na sl. 2. Pri napihljivih kolesih napihnite kolesa do največjega tlaka 1,6 bara.

• Kompresor postavite na ravno površino (sl. 3), v dobro prezračevanem prostoru, zaščitenem pred vremenskimi vplivi in v neeksplozivnem okolju.

• PAZITE NA PRAVILEN TRANSPORT KOMPRESORJA. NE PREVRNITE GA IN GA NE DVIGUJTE S KAVLJI ALI VRVMI (sl. 4/5).

• Če je postavljen na polico ali stojalo, se prepričajte, da le-ta lahko nosi težo in ga pravilno pritrdite, da ne more pasti.

• Za zagotovitev dobrega prezračevanja in učinkovitega hlajenja mora biti kompresor oddaljen vsaj 50 cm od katere koli stene/ovire

(sl. 6).

2.2 ELEKTRIČNI PRIKLJUČEK

Enofazni kompresorji so opremljeni z električnim kablom in dvopolnim vtičem z ozemljitvijo.

Pomembno je, da kompresor priključite na ozemljeno vtičnico (sl. 7), zaščiten z ustreznim diferencialnim odklopnikom (termo-magnetnim).

2.3 ZAGON

Preverite, ali omrežno napajanje ustreza moči, ki je navedena na tipski ploščici (sl. 7); dovoljeno tolerančno območje mora biti znotraj $\pm 5\%$.

• Vstavite vtič v vtičnico in zaženite kompresor, tako da gumb na tlačnem stikalu zavrtite v položaj »I/ON« (sl. 8).

• Kompresor je popolnoma samodejen in ga krmili tlačno stikalo, ki ga ustavi, ko tlak v rezervoarju doseže največjo vrednost, in ga znova zažene, ko pade na najnižjo vrednost. Razlika v tlaku med najvišjo in najnižjo vrednostjo je običajno približno 2 bara (29 psi).

Primer: kompresor se ustavi, ko doseže 10 barov (145 psi) (najv.), in se samodejno znova zažene, ko tlak v rezervoarju pade na 8 barov (116 psi).

Nekateri modeli so opremljeni z izpustnim ventilom na vrhu glave, ki olajšuje naslednji zagon. V tem primeru je izpuh zraka, ko se motor ustavi, običajen.

2.4 NAPRAVE ZA ZAŠČITO MOTORJA

Skoraj vsi kompresorji so opremljeni s samodejnim termičnim odklopnikom, nameščenim znotraj navitja, ki ustavi kompresor, ko temperatura motorja doseže previsoke vrednosti. Ob sprožitvi se bo kompresor samodejno znova zagnal po 10-15 minutah.

Če se zaščitna naprava znova izklopi, je priporočljivo ustaviti kompresor, odklopiti električni vtič in se obrniti na pooblaščen servis.

2.5 NASTAVLJANJE DELOVNEGA TLAKA

Ni potrebno ves čas uporabljati največji delovni tlak, ker pnevmatsko orodje pogosto deluje pri nižjem tlaku. Vedno preverite pravilen delovni tlak orodja, ki ga želite uporabiti.

Delovni tlak je treba prilagoditi na kompresorjih, opremljenih z reduktorjem tlaka. Odklenite gumb reduktorja tlaka tako, da ga povlečete navzgor, tlak nastavite na želeno vrednost tako, da gumb vrtite v smeri urinega kazalca, da ga povečate, ali v nasprotni smeri urinega kazalca, da ga zmanjšate. Ko je želeni tlak dosežen (to lahko preverite na merilniku tlaka), zaklenite gumb tako, da ga pritisnete navzdol (sl. 9).

Kalibracijski tlak je viden na merilni skali na ohišju reduktorja tlaka pri izvedbah, ki so dobavljene brez merilnika tlaka.

PREVIDNO: Nekateri reduktorji tlaka niso opremljeni s sistemom »push to lock«, zato preprosto vrtite gumb, da prilagodite tlak.

Če niso nameščena na stroju, mora uporabnik na razdelilnem vodu namestiti sredstva za odklop in zmanjšanje tlaka.

2.6 PREVIDNOSTNI UKREPI MED UPORABO

Ne ločite nobenih povezav, ko je rezervoar pod tlakom. Vedno se prepričajte, da je rezervoar prazen.

Ne vrtajte lukenj, varite ali namerno deformirajte zračnega rezervoarja.

Na kompresorju ne izvajajte ničesar, ne da bi ga prej odklopili.

Priporočena delovna temperatura: 0 °C—+35 °C.

Na kompresor ne usmerjajte curkov vode ali vnetljivih tekočin.

V bližini kompresorja ne postavljajte vnetljivih predmetov.

Med zaustavljanjem nastavite tlačno stikalo v položaj »0« (IZKLOP).

Zračnega curka nikoli ne usmerjajte v ljudi ali živali.

Ne prevažajte kompresorja, ko je rezervoar pod tlakom.

Previdno: Nekateri deli kompresorja, na primer glava in dovodne cevi, so lahko zelo vroči. Teh komponent se ne dotikajte, da se ne opečete (sl. 10).

Kompresor prevažajte tako, da ga dvignete ali potegnete z ustreznimi držaji ali ročaji.

Poskrbite, da se otroci in živali ne bodo približali območju delovanja stroja.

Če kompresor uporabljate za barvanje:

- a) ne delajte v zaprtih prostorih ali v bližini odprtega ognja;
- b) prepričajte se, da je na voljo zadostna izmenjava zraka;
- c) zaščitite nos in usta z ustrežno masko.

Če sta električni kabel ali vtič poškodovana, ne uporabljajte kompresorja. Za zamenjavo z originalnim nadomestnim delom se obrnite na pooblaščen servisni center.

V zaščitne rešetke ne vstavljajte rok in/ali predmetov.

Po uporabi vedno odklopite vtič iz vtičnice.

3. VZDRŽEVANJE

Vrsta ukrepa	Delovanje	Dnevno	Vsaki 100 ur	Vsaki 250 ur / 6 mesecev	500 ur / 6 mesecev	750 ur / 6 mesecev	1000 ur / 6 mesecev
Preverite	Izpraznite kondenzat	x					
Preverite	Očistite sesalni filter		x				
Preverite	Zategnite glave vijakov		x				
POSAMEZNI KOMPLETI							
Zamenjajte	Komplet zračnega filtra			x	x	x	x
Zamenjajte	Komplet plošče z ventili				x		x
Zamenjajte	Komplet vseh tesnil						x
Zamenjajte	Komplet batov						x
RAZSUTI KOMPLETI (*)							
Enostavno vzdrževanje	Komplet za enostavna/ lahka dela						
Redno vzdrževanje	Komplet za zmogljivost						
Večje vzdrževanje	Komplet za težka dela						
(*) Razpoložljivost in konfiguracija kompleta se lahko spreminjata glede na model							

Preden začnete izvajati kakršna koli vzdrževalna dela na kompresorju, se prepričajte, da:

je glavno linijsko stikalo v položaju »0«, so tlačno stikalo in/ali stikala na krmilni enoti izklopljena (položaj »0/Off«), v rezervoarju NI TLAKA.

Pri modelih, ki zahtevajo odstranitev plastičnega ohišja za dostop do notranjih delov, pazite, da ne strgate kablov ali povezav.

3.1 ČIŠČENJE/ZAMENJAVA SESALNEGA FILTRA

Vsaki 100 ur delovanja je priporočljivo razstaviti sesalni filter in očistiti filtrirni element z izpihovanjem s stisnjenim zrakom (sl. 11).

Priporočljivo je zamenjati filtrirni element vsaj enkrat na leto, če kompresor deluje v čistem okolju ali pogosteje, če je okolje, v katerem je kompresor, prašno.

Filter je pri nekaterih modelih nameščen na glavi pod ohišjem. V tem primeru previdno odstranite ohišje, odstranite filter in ga očistite.

Pred ponovnim zagonom kompresorja pravilno sestavite vse dele.

3.2 ODTOK KONDENZATA

Kompresor ustvarja kondenzirano vodo, ki se nabira v rezervoarju. Kondenzat je treba izprazniti vsak dan tako, da odprete odtočno pipo (sl. 12) pod rezervoarjem.

Prepričajte se, da rezervoar ni pod tlakom (P.najv. 1-2 bara).

KONDENZATA NE SMETE IZPUSTITI V ODTOK ALI RAZPRŠITI V OKOLJE.

3.3 ZRAČNI REZERVOAR

Preprečiti morate korozijo. Glede na delovne pogoje se lahko v rezervoarju nabere kondenzat in **ga je treba dnevno izprazniti**. To lahko storite ročno z odpiranjem odtočnega ventila. Vendar enkrat na teden preverite, ali avtomatski ventil deluje pravilno. Če želite to narediti, odprite ročni odtočni ventil in preverite, ali je kaj kondenzata.

Priglašeni organ mora enkrat letno preveriti debelino stene rezervoarja, ker lahko notranja korozija zmanjša debelino jeklene stene, kar lahko povzroči eksplozijo. Upoštevajte lokalne predpise, če ustrezajo. Zračnega rezervoarja ne smete uporabljati, ko debelina stene doseže najmanjšo vrednost, določeno v certifikatu rezervoarja (vključen v dokumentacijo, ki je priložena napravi).

Življenjska doba zračnega rezervoarja je odvisna predvsem od delovnega okolja. Izogibajte se namestitvi kompresorja v umazano ali jedko okolje, ker bo to znatno zmanjšalo življenjsko dobo rezervoarja.

Rezervoarja ali njegovih sestavnih delov ne pritrdite neposredno na tla ali na toge konstrukcije. Vgradite tlačni rezervoar, opremljen z blažilniki vibracij, da preprečite okvare zaradi pretiranega stresa zaradi vibracij rezervoarja med uporabo.

Rezervoar uporabljajte v mejah temperature in tlaka, ki so navedene na tipski ploščici in v poročilu o preizkusu.

Rezervoarja ne spreminjajte z varjenjem, vrtnjem ali drugimi mehanskimi postopki.

4. ODPRAVLJANJE TEŽAV

Zrak pušča iz ventila pod tlačnim stikalom:

To je odvisno od nepopolnega tesnjenja nepovratnega ventila (sl. 13).

Sprostite ves tlak iz rezervoarja.

Odvijte šesterokotno glavo ventila (A).

Previdno očistite element (B) in njegov sedež ter ponovno sestavite ventil.

Izguba zraka:

Vzroki so lahko slaba tesnost priključka.

Preverite vse priključke tako, da jih namočite z milnico.

Kompresor se obrača, vendar se ne polni:

To lahko nastane zaradi zloma ventila ali poškodovanega tesnila.

Obrnite se na servisni center.

Če ima kompresor težave z zagonom, preverite:

Omrežna napetost ustreza napetosti, prikazani na tipski ploščici.

Je prerez oz dolžina podaljška napajalnega kabla ustrezna.

Delovno okolje ni prehladno (pod 0 °C).

Se je zaščita motorja sprožila (glejte odstavek 2.4).

Je električni vod napajan in če je sistem pravilno dimenzioniran.

Če se kompresor ne ustavi, ko je dosežen največji tlak, začne delovati varnostni ventil rezervoarja.

Ustavite kompresor in se obrnite na najbližji servis, da ga preveri.

5. OPOMBE

5.1 SHRANJEVANJE KOMPRESORJA (PAKIRANEGA IN NEPAKIRANEGA)

Kadar kompresorja ne uporabljate, ali preden ga razpakirate, ga hranite v suhem prostoru pri temperaturi med +5 °C in +45 °C v prostoru, zaščitenim pred vremenskimi vplivi.

Kadar kompresorja, potem ko ste ga vzeli iz embalaže, ne uporabljate, med čakanjem na zagon ali zaradi zaustavitve proizvodnje, položite nanj rjuhe, da zaščitite mehanizme pred prahom.

5.2 PNEVMATSKI PRIKLJUČKI

Prepričajte se, da se uporabljajo pnevmatske cevi za stisnjen zrak z najvišjimi tlačnimi lastnostmi, ki ustrezajo kompresorju.

Ne poskušajte popravljati okvarjenih cevi.

1. ÚVODNÍ SLOVO

1.1 DŮLEŽITÉ INFORMACE

Pečlivě si přečtete všechny provozní instrukce, bezpečnostní pokyny a varování obsažená v návodu k použití. Většina nehod při používání kompresoru je důsledkem nedodržování základních bezpečnostních pravidel. Nehodám lze předcházet rozpoznáním potenciálně nebezpečných situací a dodržováním příslušných bezpečnostních pravidel.

Základní bezpečnostní pravidla jsou uvedena v tomto návodu v části „BEZPEČNOST“.

Nebezpečí, kterým je třeba se vyvarovat, aby nedošlo k vážnému zranění nebo poškození stroje, jsou uvedena v části „VAROVÁNÍ“.

Nikdy nepoužívejte tento kompresor způsobem, který nebyl výslovně doporučen výrobcem.

Legenda:

VAROVÁNÍ: Označuje potenciálně nebezpečnou situaci, která by mohla v případě nerespektování vést k vážnému poškození.

POZOR: Označuje nebezpečnou situaci, která by mohla v případě nerespektování vést k lehkému zranění nebo poškození.

POZNÁMKA: Zdůrazňuje podstatnou informaci.

1.2 BEZPEČNOSTNÍ PRAVIDLA

NESPRÁVNÉ POUŽÍVÁNÍ A ÚDRŽBA TOHOTO KOMPRESORU MOHOU MÍT ZA NÁSLEDEK ZRANĚNÍ OSOB. PEČLIVĚ TYTO POKYNY DODRŽUJTE, ABYSTE SE VYHNULI RIZIKU.

1. NIKDY SE NEDOTÝKEJTE POHYBLIVÝCH SOUČÁSTÍ

Nikdy nedávejte ruce, prsty ani jiné části těla do blízkosti pohyblivých částí kompresoru.

2. KOMPRESOR NIKDY NEPOUŽÍVEJTE, POKUD NEJSOU VŠECHNY OCHRANNÉ KRYTY NAMONTOVANÉ

Kompresor nikdy nepoužívejte, pokud nejsou všechny ochranné kryty zcela namontované na svých místech (např. kryt, ochranný kryt pásu, pojistný ventil). Pokud byly ochranné kryty odstraněny kvůli údržbě nebo servisu, nezapomeňte je před opětovným spuštěním kompresoru upevnit zpět do původní polohy.

3. VŽDY POUŽÍVEJTE OCHRANU OČÍ

Vždy noste ochranné brýle nebo odpovídající ochranu očí. Nikdy nemiřte stlačeným vzduchem na své tělo ani na nikoho jiného.

4. CHRAŇTE SE PŘED ÚRAZEM ELEKTRICKÝM PROUDEM

Zabraňte náhodnému kontaktu těla s kovovými částmi kompresoru, jako jsou potrubí, nádrž nebo uzemněné kovové části. Nikdy neprovozujte kompresor ve vlhkém nebo mokřém prostředí.

5. ODPOJENÍ KOMPRESORU

Před servisem, kontrolou, údržbou, čištěním, výměnou nebo kontrolou jakékoli součásti odpojte kompresor od zdroje napájení a vypusťte stlačený vzduch z tlakové nádoby.

6. NÁHODNÉ SPUŠTĚNÍ

Nepřemísťujte kompresor, pokud je připojen ke zdroji napájení nebo pokud je vzduchová nádrž pod tlakem. Před připojením kompresoru ke zdroji napájení se ujistěte, že tlakový spínač je v poloze „OFF“ (VYPNUTO).

7. SKLADUJTE SPRÁVNÝM ZPŮSOBEM

Pokud kompresor nepoužíváte, musí být skladován na suchém místě chráněném před povětrnostními vlivy. Uchovávejte mimo dosah dětí.

8. PRACOVNÍ PROSTOR

Udržujte pracovní prostor čistý a bez přítomnosti zbytečných nástrojů. Udržujte pracovní prostor dobře větraný. Nepoužívejte kompresor v přítomnosti hořlavých kapalin nebo plynů. Kompresor může během provozu vytvářet jiskry. Nepoužívejte kompresor v prostředích, kde se mohou vyskytovat barvy, benzín, chemikálie, lepidla a jiné hořlavé nebo výbušné materiály.

9. UCHOVÁVEJTE MIMO DOSAH DĚTÍ

Nedovolte, aby děti nebo jiné osoby přišly do styku s napájecím kabelem kompresoru. Neoprávněné osoby se musí zdržovat v bezpečné vzdálenosti od pracovního prostoru.

10. PRACOVNÍ ODĚV

Nenoste volné oblečení ani šperky, které by se mohly zachytit do pohyblivých částí. V případě potřeby noste ochrannou pokrývku na vlasy.

11. MANIPULUJTE S NAPÁJECÍM KABLEM SPRÁVNÝM ZPŮSOBEM

Nikdy neodpojujte kompresor taháním za napájecí kabel. Chraňte kabel před horkem, olejem a ostrými hranami. Nešlapejte na elektrický kabel ani na něj neumísťujte těžké předměty.

12. ÚDRŽBU KOMPRESORU PROVÁDĚJTE PEČLIVĚ

Dodržujte pokyny pro mazání (neplatí pro bezolejové modely). Pravidelně kontrolujte napájecí kabely a pokud jsou poškozené, nechte je opravit v autorizovaném servisním středisku. Zkontrolujte vnější vzhled kompresoru, zda nevykazuje vizuální abnormality. V případě potřeby kontaktujte nejbližší servisní středisko.

13. POUŽITÍ VENKOVNÍCH PRODLUŽOVACÍCH KABELŮ

Pokud používáte kompresor venku, používejte pouze prodlužovací kabely vhodné pro venkovní použití.

14. DBEJTE OPATRNOSTI

Soustředte se na to, co děláte. Používejte zdravý rozum. Nepoužívejte kompresor, pokud jste unavení. Nepoužívejte kompresor, pokud jste pod vlivem alkoholu, drog nebo léků, které způsobují ospalost.

15. KONTROLA VADNÝCH SOUČÁSTÍ NEBO ÚNIKŮ VZDUCHU

Pokud je ochranný kryt nebo jiná část poškozena, před dalším použitím kompresoru je pečlivě zkontrolujte a určete, zda jsou schopny fungovat bezpečným způsobem. Zkontrolujte seřízení pohyblivých součástí, hadic, manometrů, redukčních ventilů, pneumatických přípojek a všech dalších součástí, které mohou být při normálním provozu důležité. Poškozené součásti musí být řádně opraveny nebo vyměněny autorizovaným servisem nebo musí proběhnout výměna tak, jak je uvedeno v návodu k použití. **KOMPRESOR NEPOUŽÍVEJTE, POKUD JE TLAKOVÝ SPÍNAČ VADNÝ.**

16. KOMPRESOR POUŽÍVEJTE VÝHRADNĚ PRO UVEDENÉ APLIKACE

Kompresor je stroj na výrobu stlačeného vzduchu. Kompresor nikdy nepoužívejte k jiným účelům, než které jsou uvedeny v návodu k použití.

17. POUŽÍVEJTE KOMPRESOR SPRÁVNÝM ZPŮSOBEM

Provozujte kompresor podle pokynů uvedených v tomto návodu. Nedovolte, aby kompresor používaly děti nebo osoby, které nejsou obeznámeny s jeho provozem.

18. ZKONTROLUJTE, ZDA JSOU VŠECHNY ŠROUBY, ZÁPADKY A KRYTY PEVNĚ NASAZENÉ

Zkontrolujte, zda jsou všechny šrouby, západky a kryty pevně nasazené. Pravidelně kontrolujte, zda jsou upevněné.

19. UDRŽUJTE NASÁVACÍ MŘÍŽKU ČISTOU

Udržujte větrací mřížku motoru čistou. Pokud je pracovní prostředí velmi nečisté, mřížku pravidelně čistěte.

20. PROVOZUJTE KOMPRESOR PŘI JMENOVITÉM NAPĚTÍ

Provozujte kompresor při jmenovitém napětí uvedeném na typovém štítku. Používání kompresoru s vyšším než jmenovitým napětím způsobí, že motor se bude otáčet rychleji, což může způsobit vážné poškození jednotky a vyhoření motoru.

21. KOMPRESOR NIKDY NEPOUŽÍVEJTE, POKUD JE VADNÝ

Pokud kompresor vydává podivné zvuky, nadměrně vibruje nebo se zdá být vadný, okamžitě jej přestaňte používat a zkontrolujte jeho funkci nebo kontaktujte autorizované servisní středisko.

22. NEČISTĚTE PLASTOVÉ SOUČÁSTI ROZPOUŠTĚDLEM

Rozpouštědla, jako je benzín, ředidlo, nafta nebo jiné látky obsahující alkohol, mohou poškodit plastové součásti. Tyto látky na plastové součásti nepoužívejte. V případě potřeby je otírejte měkkým hadříkem a mýdlovou vodou nebo vhodnými tekutinami.

23. POUŽÍVEJTE POUZE ORIGINÁLNÍ NÁHRADNÍ DÍLY

Používání neoriginálních náhradních dílů vede ke ztrátě záruky a může způsobit poruchu kompresoru. Originální náhradní díly jsou k dispozici u autorizovaných distributorů.

24. NEPROVÁDĚJTE ZMĚNY NA KOMPRESORU

Neprovádějte změny na kompresoru. Ve věci oprav se vždy obračejte na autorizované servisní středisko. Neoprávněné úpravy mohou zhoršit výkon kompresoru, ale mohou také způsobit vážné nehody v případě osob, které nemají technické znalosti potřebné k provádění změn.

25. KDYŽ SE NEPOUŽÍVÁ, VYPNĚTE JEJ

Pokud kompresor nepoužíváte, otočte knoflíkem tlakového spínače do polohy „0“ (VYPNUTO), odpojte kompresor od zdroje napájení a otevřete vypouštěcí kohout pro vypuštění stlačeného vzduchu z nádrže.

26. NIKDY SE NEDOTÝKEJTE HORKÝCH POVRCHŮ

Nedotýkejte se potrubí, motoru a jiných horkých částí.

27. NEMIŘTE PROUDEM VZDUCHU NA TĚLO

Nikdy nemiřte proudem vzduchu na lidi nebo zvířata.

28. VYPOUŠTĚJTE KONDENZÁT Z NÁDRŽE

Vypouštějte nádrž denně nebo každé 4 hodiny provozu. Otevřete odtok a v případě potřeby kompresor nakloňte, abyste odstranili nahromaděnou vodu.

29. NEZASTAVUJTE VYTAŽENÍM ZE ZÁSUVKY

K zastavení kompresoru vždy používejte spínač „O/I“ (VYPNUTO/ZAPNUTO) tlakového spínače.

30. PNEUMATICKÝ OKRUH

Používejte pouze potrubí a doporučené nástroje schopné odolat tlaku vyššímu nebo rovnému maximálnímu pracovnímu tlaku kompresoru.

1.3 ZAMÝŠLENÉ POUŽITÍ

Modely popsané v této příručce byly navrženy a vyrobeny pro přerušované použití s maximálním provozním faktorem 40 % (např. 4 minuty práce a 6 minut prostoj) za optimálních okolních podmínek (teplota max. 25 °C). Respektování těchto pokynů a pravidelná údržba zajistí dobré fungování produktu v průběhu času.

1.4 UZEMNĚNÍ

Jednofázový kompresor je vybaven elektrickým kabelem s dvoupólovou zástrčkou s uzemněním.

Třífázový kompresor je dodáván s elektrickým kabelem bez zástrčky. Elektrické připojení musí provést kvalifikovaný technik. Zemnící vodič je zelený nebo žlutozelený vodič. Nikdy nepřipojujte tento vodič ke svorce pod napětím.

Důležité: Na tlakovém spínači neprovádějte žádná další připojení. Veškeré opravy musí provádět kvalifikovaný technik.

1.5 POUŽITÍ PRODLUŽOVACÍHO KABELU

Používejte pouze prodlužovací kabely se zástrčkou a uzemněním. Nepoužívejte prodlužovací kabely, které jsou poškozené nebo zmáčknuté. Příliš tenký kabel způsobí pokles síťového napětí, což bude mít za následek ztrátu napájení a přehřátí zařízení. Prodlužovací kabel musí mít průřez úměrný jeho délce.

Zkontrolujte správnou velikost podle tabulky A.

VAROVÁNÍ

Vyvarujte se veškerých rizik úrazu elektrickým proudem. Nikdy nepoužívejte kompresor, pokud je elektrický nebo prodlužovací kabel poškozený. Pravidelně kontrolujte elektrické vodiče. Nikdy nepoužívejte kompresor ve vodě nebo v její blízkosti nebo v nebezpečném prostředí, kde může dojít k úrazu elektrickým proudem.

2. INSTALACE A POUŽITÍ

Poznámka: Informace obsažené v této příručce byly sepsány s cílem pomoci obsluze při používání a údržbě kompresoru.

Na některých ilustracích mohou být ve srovnání s vaším kompresorem zobrazeny odlišné podrobnosti.

VYHRAZUJEME SI PRÁVO BEZ UPOZORNĚNÍ PROVÁDĚT JAKÉKOLI ZMĚNY DLE POTŘEBY

2.1 INSTALACE

Vyjměte kompresor z obalu (obr. 1), ujistěte se, že je v bezvadném stavu, a zkontrolujte, zda nedošlo k poškození během přepravy. Poté **postupujte následovně:**

- Nasadte kola a/nebo pneumatiku podle pokynů na obr. 2. V případě nafukovacích kol nafoukněte kola na maximální tlak 1,6 bar.

- Umístěte kompresor na rovný povrch (obr. 3), na dobře větrané místo, chráněné před povětrnostními vlivy, a do nevýbušného prostředí.

- **DBEJTE NA SPRÁVNOU PŘEPRAVU KOMPRESORU. NEPŘEVRAČEJTE JEJ ANI JEJ NEZVEDEJTE POMOCÍ HÁKŮ NEBO LAN (obr. 4/5).**

- Pokud je kompresor umístěn na polici nebo stojanu, ujistěte se, že jeho váhu unesou, a řádně jej zajistěte, aby nemohl spadnout.

- Aby bylo zajištěno dobré větrání a účinné chlazení, musí být kompresor alespoň 50 cm od jakékoli stěny/překážky (obr. 6).

2.2 ELEKTRICKÉ PŘIPOJENÍ

Jednofázové kompresory jsou dodávány s elektrickým kabelem a dvoupólovou + zemnicí zástrčkou.

Je důležité připojit kompresor k uzemněné elektrické zásuvce (obr. 7) chráněné vhodným diferenciálním jističem (tepelně-magnetickým).

2.3 SPUŠTĚNÍ

Zkontrolujte, zda síťové napětí odpovídá napětí uvedenému na elektrickém typovém štítku (obr. 7); přípustný rozsah tolerance musí být v rozmezí ± 5 %.

- Zasuňte zástrčku do napájecí zásuvky a zapněte kompresor otočením knoflíku tlakového spínače do polohy „I/ ON“ (I/ ZAPNUTO) (obr. 8).

- Kompresor je plně automatický a je řízen tlakovým spínačem, který jej zastaví, když tlak v nádrži dosáhne maximální hodnoty, a znovu jej spustí, když poklesne na minimální hodnotu. Rozdíl tlaku mezi maximální a minimální hodnotou je obvykle asi 2 bar (29 psi).

Příklad: kompresor se zastaví, když dosáhne 10 bar (145 psi) (max), a automaticky se znovu spustí, když tlak v nádrži klesne na 8 bar (116 psi).

Některé modely jsou vybaveny vypouštěcím ventilem v horní části hlavy, což usnadňuje další spuštění. V takovém případě je normálním jevem odfouknutí vzduchu při zastavení motoru.

2.4 OCHRANNÁ ZAŘÍZENÍ MOTORU

Téměř všechny kompresory jsou vybaveny automatickým tepelným jističem umístěným uvnitř vinutí, který zastaví kompresor, když teplota motoru dosáhne příliš vysokých hodnot. Pokud se aktivuje, kompresor se po 10–15 minutách automaticky znovu spustí.

Pokud se ochranné zařízení znovu aktivuje, doporučuje se zastavit kompresor, odpojit elektrickou zástrčku a kontaktovat autorizované servisní středisko.

2.5 ÚPRAVA PRACOVNÍHO TLAKU

Není vždy nutné používat maximální provozní tlak, protože pneumatický nástroj často pracuje při nižším tlaku. Vždy zkontrolujte správný pracovní tlak nástroje, který chcete použít.

U kompresorů vybavených redukčním ventilem je nutné provést úpravu pracovního tlaku. Odblokujte knoflík redukčního ventilu jeho vytažením nahoru, upravte tlak na požadovanou hodnotu otočením knoflíku ve směru hodinových ručiček, abyste jej zvýšili, nebo proti směru hodinových ručiček, abyste jej snížili. Jakmile je dosaženo požadovaného tlaku (lze jej zkontrolovat na manometru), zajistěte knoflík jeho stisknutím směrem dolů (obr. 9).

U verzí dodávaných bez manometru je možné kalibrační tlak odečítat na stupnici na těle redukčního ventilu.

POZOR: Některé redukční ventily nejsou vybaveny systémem „push to lock“ (uzamknutí zatlačením), takže tlak jednoduše upravíte otočením knoflíku.

Pokud na zařízení nejsou prostředky pro uzavření a redukci tlaku, musí je na rozvodné potrubí namontovat uživatel.

2.6 BEZPEČNOSTNÍ OPATŘENÍ PŘI POUŽÍVÁNÍ

Nerouzpujte žádná připojení, když je nádrž pod tlakem. Vždy se ujistěte, že nádrž je prázdná.

Do vzduchové nádrže nevrtejte otvory, nesvařujte ji ani úmyslně nedeformujte.

Neprovádějte žádné operace na kompresoru, aniž byste jej nejprve odpojili ze zásuvky.

Doporučená pracovní teplota: 0 °C až +35 °C.

Nemířte na kompresor proudem vody ani hořlavých kapalin.

Do blízkosti kompresoru neumísťujte hořlavé předměty.

Během zastavení nastavte tlakový spínač do polohy „0“ (VYPNUTO).

Nikdy nemířte proudem vzduchu na lidi nebo zvířata.

Nepřevážte kompresor, když je nádrž pod tlakem.

Pozor: Některé části kompresoru, například hlava a výtlačné hadice, mohou být velmi horké. Nedotýkejte se těchto komponent, aby nedošlo k popálení (obr. 10).

Převážte kompresor tak, že jej zvednete nebo potáhnete za příslušné rukojeti nebo madla.

Udržujte děti a zvířata mimo oblast pracovního prostoru zařízení.

Pokud se kompresor používá k lakování:

a) Nepracujte v uzavřeném prostředí nebo v blízkosti otevřeného ohně

b) Zajistěte dostatečnou výměnu vzduchu

c) Chraňte si nos a ústa vhodnou maskou.

Kompresor nepoužívejte v případě poškozeného elektrického kabelu nebo zástrčky. S žádostí o výměnu originálního náhradního dílu se obraťte na autorizované servisní středisko.

Do ochranných mřížek nevkládejte ruce ani jakékoli předměty.

Po použití vždy vytáhněte zástrčku z napájecí zásuvky.

3. ÚDRŽBA

Typ akce	Úkon	Denní	Každých 100 h	Každých 250 h / 6 měsíců	500 h / 6 měsíců	750 h / 6 měsíců	1000 h / 6 měsíců
Kontrola	Vypuštění kondenzátu	x					
Kontrola	Vyčištění filtru sání		x				
Kontrola	Utažení hlav šroubů		x				
SAMOSTATNÉ SADY							
Výměna	Sada vzduchového filtru			x	x	x	x
Výměna	Sada ventilové desky				x		x
Výměna	Sada všech těsnění						x
Výměna	Sada pístu						x
HROMADNÉ SADY (*)							
Jednoduchá údržba	Sada pro jednoduchý/lehký provoz						
Pravidelná údržba	Sada pro výkonnost						
Větší údržba	Sada pro těžký provoz						
(*) Dostupnost a konfigurace sady se může podle modelu změnit							

Před provedením jakýchkoli prací údržby na kompresoru se ujistěte, že:

Hlavní vypínač linky je v poloze „0“.

Tlakový spínač a/nebo spínače na ovládací jednotce jsou vypnuté (poloha „0/Off“ (0/Vypnuto)).

V nádrži není ŽÁDNÝ TLAK.

U modelů vyžadujících demontáž plastového krytu pro přístup k vnitřním částem dávejte pozor, abyste nenarušili žádné kabely nebo spojení.

3.1 ČIŠTĚNÍ/VÝMĚNA SACÍHO FILTRU

Každých 100 hodin provozu se doporučuje demontovat sací filtr a vyčistit filtrační vložku vyfoukáním stlačeným vzduchem (obr. 11).

Doporučuje se vyměnit filtrační vložku alespoň jednou ročně, pokud je kompresor provozován v čistém prostředí, nebo častěji, pokud je kompresor umístěn v prašném prostředí.

U některých modelů je filtr umístěn na hlavě pod krytem. V takovém případě opatrně sejměte kryt, vyjměte filtr a vyčistěte ho.

Před opětovným spuštěním kompresoru znovu správně sestavte všechny součásti.

3.2 ODTOK KONDENZÁTU

Kompresor generuje kondenzovanou vodu, která se hromadí v nádrži. Kondenzát musí být každý den vypouštěn otevřením vypouštěcího kohoutu (obr. 12) pod nádrží.

Ujistěte se, že nádrž není pod tlakem (P.max 1–2 bar).

KONDENZÁT NESMÍ BÝT SPLACHOVÁN DO KANALIZACE ANI ROZPTYLOVÁN DO ŽIVOTNÍHO PROSTŘEDÍ.

3.3 VZDUCHOVÁ NÁDRŽ

Je třeba zabránit korozi. Podle provozních podmínek může docházet k hromadění kondenzátu uvnitř nádrže a ten **musí být denně vypouštěn**. Lze to provést ručně otevřením vypouštěcího ventilu. Jednou týdně však kontrolujte, zda automatický ventil funguje správně. Za tím účelem otevřete ruční vypouštěcí ventil a zkontrolujte přítomnost kondenzátu.

Je nutné nechat jednou za rok zkontrolovat tloušťku stěny nádrže notifikovanou osobou, protože vnitřní koroze může snížit tloušťku ocelové stěny, a představuje tak nebezpečí výbuchu. V případě potřeby dodržujte místní předpisy. Vzduchová nádrž se nesmí používat, pokud tloušťka stěny dosáhne minimální hodnoty uvedené v certifikaci nádrže (která je součástí dokumentace dodávané s jednotkou).

Životnost vzduchové nádrže závisí zejména na pracovním prostředí. Neinstalujte kompresor ve špinavém nebo korozivním prostředí, protože to výrazně sníží životnost nádrže.

Nekotvěte nádrž nebo její součásti přímo k zemi nebo pevným konstrukcím. Namontujte na tlakovou nádrž tlumiče vibrací, abyste předešli poruchám v důsledku nadměrného namáhání způsobeného vibracemi nádrže během používání.

Nádrž používejte v mezích teploty a tlaku uvedených na typovém štítku a ve zkušebním protokolu.

Neprovádějte žádné úpravy této nádrže svařováním, vrtáním nebo jinými mechanickými postupy.

4. ŘEŠENÍ PROBLÉMŮ

Z ventilu pod tlakovým spínačem uniká vzduch:

Toto je způsobeno nedokonalým utěsněním zpětného ventilu (obr. 13).

Vypusťte veškerý tlak z nádrže.

Odšroubujte šestihrannou hlavu ventilu (A).

Opatrně očistěte prvek (B) i jeho sedlo a znovu sestavte ventil.

Ztráty vzduchu:

Příčinou může být nedostatečná těsnost konektoru.

Zkontrolujte všechny konektory tak, že je namočíte do mýdlové vody.

Kompresor běží, ale nefouká vzduch:

Příčinou může být prasklý ventil nebo poškozené těsnění. Obratťe se na servisní středisko.

Pokud se vyskytují potíže se spuštěním kompresoru, zkontrolujte:

Že síťové napětí odpovídá napětí uvedenému na typovém štítku. Že průřez nebo délka prodloužení napájecího kabelu jsou dostatečné.

Že pracovní prostředí není příliš chladné (pod 0 °C).

Že ochrana motoru se neaktivovala (viz odstavec 2.4).

Že elektrické vedení je napájeno a že systém je správně dimenzován.

Pokud se kompresor po dosažení maximálního tlaku nezastaví, dojde k aktivaci pojistného ventilu nádrže.

Zastavte kompresor, obraťte se na nejbližší servisní středisko a nechte je záležitost zkontrolovat.

5. POZNÁMKY

5.1 SKLADOVÁNÍ KOMPRESORU (V OBALU A VYBALENÝ)

Po celou dobu, kdy kompresor není používán, nebo před vybalením ho skladujte na suchém místě při teplotě mezi +5 °C a +45 °C tak, aby byl chráněn před povětrnostními vlivy.

Po celou dobu, kdy kompresor není používán po vybalení, během čekání na spuštění nebo z důvodu prostoje výroby ho zakryjte plachtou, aby mechanismy byly chráněny před prachem.

5.2 PNEUMATICKÉ PŘÍPOJKY

Zajistěte, aby byly použity pneumatické trubky pro stlačený vzduch s charakteristikami maximálního tlaku odpovídajícími charakteristikám kompresoru.

Nepokoušejte se opravovat vadné trubky.

1. ÚVOD

1.1 DÔLEŽITÉ INFORMÁCIE

Pozorne si prečítajte všetky prevádzkové pokyny, bezpečnostné pokyny a výstražné upozornenia uvedené v návode na obsluhu. Väčšina nehôd pri používaní kompresora vyplýva z nedodržania základných bezpečnostných pravidiel. Nehodám je možné sa vyhnúť rozpoznaním potenciálne nebezpečných situácií a dodržiavaním príslušných bezpečnostných pravidiel.

Základné bezpečnostné pravidlá sú uvedené v tomto návode v časti „BEZPEČNOSŤ“.

Nebezpečenstvá, ktorým je nutné sa vyhnúť, aby nedošlo k vážnemu zraneniu alebo poškodeniu stroja, sú uvedené v časti „VÝSTRAHY“.

Nikdy nepoužívajte tento kompresor spôsobom, ktorý nie je výslovne odporúčaný výrobcem.

Legenda:

VÝSTRAHA: Označuje potenciálne nebezpečnú situáciu, ktorá by v prípade nerešpektovania mohla spôsobiť vážne škody.

VAROVANIE: Označuje nebezpečnú situáciu, ktorá by v prípade nerešpektovania mohla spôsobiť ľahšie zranenia alebo menšie škody.

POZNÁMKA: Služi na zdôraznenie dôležitých informácií.

1.2 BEZPEČNOSTNÉ PRAVIDLÁ

NESPRÁVNE POUŽÍVANIE A ÚDRŽBA TOHTO KOMPRESORA MÔŽU SPÔSOBIŤ ZRANENIA OSÔB. POZORNE DODRŽIAVAJTE TIETO POKYNY, ABY STE SA VYHLI NEBEZPEČENSTVÁM.

1. NIKDY SA NEDOTÝKAJTE POHYBLIVÝCH ČASTÍ

Nikdy nedávajte ruky, prsty ani iné časti tela do blízkosti pohyblivých častí kompresora.

2. NIKDY NEPOUŽÍVAJTE KOMPRESOR BEZ ÚPLNE NAMONTOVANÝCH OCHRANNÝCH ZARIADENÍ

Nikdy nepoužívajte kompresor bez toho, aby boli všetky ochranné zariadenia úplne namontované na svojich miestach (napr. kryt, ochranný kryt pásu, poistný ventil). Ak sú ochranné kryty odstránené kvôli údržbe alebo servisu, musia sa pred opätovným použitím kompresora znovu namontovať na pôvodné miesto.

3. VŽDY NOSTE OCHRANU OČÍ

Vždy noste ochranné okuliare alebo ekvivalentnú ochranu očí. Nikdy nemierte stlačeným vzduchom na vlastné telo ani na iné osoby.

4. CHRÁŇTE SA PRED ZÁSAHOM ELEKTRICKÝM PRÚDOM

Zabráňte náhodnému kontaktu tela s kovovými časťami kompresora, ako sú napr. potrubia, nádrž alebo uzemnené kovové časti. Nikdy neprevádzkujte kompresor na vlhkých alebo mokrych miestach.

5. ODPOJTE KOMPRESOR

Pred servisom, inšpekciou, údržbou, čistením, výmenou alebo kontrolou akejkoľvek časti odpojte kompresor od zdroja napájania a vypustíte stlačený vzduch z tlakovej nádrže.

6. NEÚMYSELNÉ SPUSTENIE

Neprenášajte kompresor, keď je pripojený k zdroju napájania alebo keď je vzduchová nádrž pod tlakom. Pred pripojením kompresora k zdroju napájania sa uistite, že je tlakový spínač v polohe „OFF“ (VYPNUTÝ).

7. SPRÁVNE USKLADNENIE

Ak sa kompresor nepoužíva, musí sa skladovať na suchom mieste chránenom pred poveternostnými vplyvmi. Udržiavajte mimo dosahu detí.

8. PRACOVNÝ PRIESTOR

Udržiavajte pracovný priestor čistý a nezapatávajte ho nepotrebným náradím. Udržiavajte pracovný priestor dobre vetraný. Nepoužívajte kompresor v prítomnosti horľavých kvapalín alebo plynov. Kompresor môže počas prevádzky vytvárať iskry. Nepoužívajte kompresor na miestach, kde sa môžu nachádzať farby, benzín, chemikálie, lepidlá a iné horľavé alebo výbušné materiály.

9. UDRŽIAVAJTE MIMO DOSAHU DETÍ

Zabráňte kontaktu detí a iných osôb s elektrickým káblom kompresora. Nepovolané osoby sa musia zdržiavať v bezpečnej

vzdialenosti od pracovného priestoru.

10. PRACOVNÝ ODEV

Nenoste voľné oblečenie alebo šperky, ktoré by sa mohli zachytiť v pohyblivých častiach. V prípade potreby noste ochrannú sieťku na vlasy.

11. SPRÁVNA MANIPULÁCIA S ELEKTRICKÝM KÁBLOM

Nikdy neodpájajte kompresor ťahaním za elektrický kábel. Chráňte kábel pred horúčavou, olejom a ostrými hranami. Nešliapte na elektrický kábel a nekladte naň ťažké predmety.

12. ÚDRŽBU KOMPRESORA VYKONÁVAJTE STAROSTLIVO

Dodržiavajte pokyny na mazanie (neplatí pre modely bez oleja). Pravidelne kontrolujte elektrické káble a nechajte ich opraviť v autorizovanom servisnom stredisku, ak sú poškodené. Skontrolujte vonkajší vzhľad kompresora ohľadom vizuálnych abnormalít. V prípade potreby sa obráťte na najbližšie servisné stredisko.

13. POUŽÍVANIE VONKAJŠÍCH PREDLŽOVACÍCH KÁBLOV

Pri použití kompresora vonku používajte iba predlžovacie káble vhodné na použitie vonku.

14. DÁVAJTE POZOR

Sústredte sa na to, čo robíte. Používajte zdravý rozum. Nepoužívajte kompresor, ak ste unavení. Nepoužívajte kompresor, ak ste pod vplyvom alkoholu, drog alebo liekov, ktoré spôsobujú ospalosť.

15. KONTROLA CHYBNÝCH SÚČASTÍ ALEBO ÚNIKU VZDUCHU

Ak je ochranné zariadenie alebo iná časť poškodená, tak tieto pred opätovným použitím kompresora starostlivo skontrolujte, či je zaručená ich úplná a bezpečná funkčnosť. Skontrolujte pripojenie pohyblivých častí, hadíc, tlakomerov, redukčných ventilov, pneumatických prípojok a akýchkoľvek ďalších častí, ktoré môžu byť pri bežnej prevádzke dôležité. Poškodené časti musia byť riadne opravené alebo vymenené autorizovaným servisom podľa pokynov v návode na obsluhu. **NEPOUŽÍVAJTE KOMPRESOR, AK JE TLAKOVÝ SPÍNAČ CHYBNÝ.**

16. KOMPRESOR POUŽÍVAJTE VÝLUČNE NA URČENÉ ÚČELY

Kompresor je stroj na výrobu stlačeného vzduchu. Nikdy nepoužívajte kompresor na iné účely, než je uvedené v návode na obsluhu.

17. POUŽÍVAJTE KOMPRESOR SPRÁVNE

Používajte kompresor podľa pokynov uvedených v tomto návode. Nedovoľte, aby kompresor používali deti alebo osoby, ktoré nie sú oboznámené s jeho používaním.

18. SKONTROLUJTE, ČI SÚ VŠETKY SKRUTKY, MATICE A KRYTY PEVNE UTIAHNUTÉ

Skontrolujte, či sú všetky skrutky, matice a kryty pevne utiahnuté. Pravidelne kontrolujte, či sú pevne utiahnuté.

19. UDRŽIAVAJTE NASÁVACIU MRIEŽKU ČISTÚ

Udržiavajte vetraciu mriežku motora čistú. Ak je pracovné prostredie veľmi znečistené, čistite mriežku pravidelne.

20. PREVÁDZKUJTE KOMPRESOR S MENOVIÝM NAPÄTÍM

Prevádzkujte kompresor s menovitým napätím uvedeným na typovom štítku. Použitie kompresora s vyšším napätím ako je menovité napätie spôsobí, že sa motor bude otáčať rýchlejšie, čo môže spôsobiť vážne poškodenie jednotky a zhorenie motora.

21. NIKDY NEPOUŽÍVAJTE KOMPRESOR, AK SA VYSKYTLA PORUCHA

Ak kompresor vydáva čudné zvuky, nadmerne vibruje alebo sa javí byť chybný, okamžite ho prestaňte používať a skontrolujte jeho funkčnosť alebo sa obráťte na autorizované servisné stredisko.

22. NEČISTITE PLASTOVÉ ČASTI ROZPÚŠŤADLAMI

Rozpúšťadlá ako benzín, riedidlo, nafta alebo iné látky obsahujúce alkohol môžu poškodiť plastové časti. Zabráňte kontaktu týchto látok s plastovými časťami. V prípade potreby utrite mäkkou handričkou a mydlovou vodou alebo vhodnými kvapalinami.

23. POUŽÍVAJTE IBA ORIGINÁLNE NÁHRADNÉ DIELY

Používanie neoriginálnych náhradných dielov vedie k strate záruky a môže spôsobiť poruchu kompresora. Originálne náhradné diely sú k dispozícii u autorizovaných distribútorov.

24. NEVYKONÁVAJTE ZMENY NA KOMPRESORE

Nevykonávajte zmeny na kompresore. V prípade opráv sa vždy obráťte na autorizované servisné stredisko. Neoprávnené úpravy

môžu mať negatívny vplyv na výkon kompresora, ale môžu tiež spôsobiť vážne úrazy ľudí, ktorí nemajú technické znalosti potrebné na vykonávanie zmien.

25. VYPNITE KOMPRESOR, AK HO NEPOUŽÍVATE

Ak sa kompresor nepoužíva, otočte gombík tlakového spínača do polohy „0“ (VYPNUTÝ), odpojte kompresor od zdroja napájania a otvorte vypúšťací ventil na vypustenie stlačeného vzduchu z nádrže.

26. NIKDY SA NEDOTÝKAJTE HORÚCICH POVRCHOV

Nedotýkajte sa potrubí, motora a iných horúcich častí.

27. NESMERUJTE PRÚD VZDUCHU NA TELO

Nikdy nemierte prúdom vzduchu na ľudí alebo zvieratá.

28. VYPUSTITE KONDENZÁT Z NÁDRŽE

Nádrž vypúšťajte každý deň alebo každé 4 hodiny prevádzky.

Otvorte výpusť a v prípade potreby nakloňte kompresor, aby ste odstránili nahromadenú vodu.

29. NEZASTAVUJTE VYTIAHNUTÍM ZÁSTRČKY

Na zastavenie kompresora vždy používajte spínač „O/I“ (ZAPNÚŤ/VYPNÚŤ) tlakového spínača.

30. PNEUMATICKÝ OBVOD

Používajte iba rúrky a odporúčané náradie, ktoré dokážu odolať tlaku vyššiemu alebo rovnému maximálnemu prevádzkovému tlaku kompresora.

1.3 ZAMÝŠĽANÉ POUŽITIE

Modely opísané v tomto návode boli navrhnuté a vyrobené pre prerušované použitie s maximálnym prevádzkovým faktorom 40 % (napr. 4 minúty prevádzky a prestoj 6 minút) v optimálnych okolitých podmienkach (teplota max. 25 °C). Rešpektovanie týchto indikácií a pravidelná údržba zaisťujú dobré fungovanie výrobku v priebehu času.

1.4 UZEMNENIE

Jednofázový kompresor je vybavený elektrickým káblom s dvojpolovou zástrčkou so zemou.

Trojfázový kompresor sa dodáva s elektrickým káblom bez zástrčky. Elektrické pripojenie musí vykonať kvalifikovaný technik. Uzemňovací vodič má zelenú alebo žltu-zelenú farbu. Nikdy nepripájajte tento vodič k živej svorke.

Dôležité: Na tlakový spínač nič ďalšie nepripájajte. Všetky opravy musí vykonať kvalifikovaný technik.

1.5 POUŽITIE PREDLŽOVACIEHO KÁBLA

Používajte iba predlžovacie káble so zástrčkou a uzemnením. Nepoužívajte predlžovacie káble, ktoré sú poškodené alebo pomliaždené. Príliš tenký kábel spôsobí pokles sieťového napätia, čo vedie k poklesu výkonu a prehriatiu zariadenia. Predlžovací kábel musí mať prierez, ktorý je úmerný jeho dĺžke.

Skontrolujte správnu veľkosť podľa tabuľky A.

VÝSTRAHY

Vyvarujte sa všetkých rizík zásahu elektrickým prúdom. Nikdy nepoužívajte kompresor, ak je poškodený elektrický kábel alebo predlžovací kábel. Pravidelne kontrolujte elektrické vodiče. Nikdy nepoužívajte kompresor vo vode, resp. v blízkosti vody alebo v nebezpečnom prostredí, kde môže dôjsť ku zásahu elektrickým prúdom.

2. INŠTALÁCIA A POUŽITIE

Poznámka: Informácie obsiahnuté v tomto návode boli vypracované ako pomôcka pre obsluhu pri používaní a údržbe kompresora.

Niektoré ilustrácie sa môžu v detailoch líšiť od vášho kompresora. **VYHRADZUJEME SI PRÁVO NA VYKONANIE PRÍPADNÝCH ZMIEN BEZ PREDOŠLÉHO UPOZORNENIA**

2.1 INŠTALÁCIA

Vyberte kompresor z obalu (obr. 1), skontrolujte, či je v perfektnom stave, a skontrolujte, či nebol počas prepravy poškodený. Následne postupujte nasledovne:

• Namontujte kolieska a/alebo pneumatiku podľa pokynov na obr. 2. V prípade hustiteľných kolies nahustíte kolesá na maximálny tlak 1,6 bar.

• Umiestnite kompresor na rovný povrch (obr. 3), na dobre vetrané miesto, chránené pred poveternostnými vplyvmi a v nevýbušnom prostredí.

• **DBAJTE NA SPRÁVNU PREPRAVU KOMPRESORA. NEPREVRACAJTE HO ANI HO NEZDVIHAJTE POMOCOU HÁKOV ALEBO LÁN** (obr. 4/5).

• Ak je umiestnený na polici alebo regáli, uistite sa, že unesú jeho váhu, a zaistíte ho, aby nespadol.

• Na zaručenie dobrého vetrania a účinného chladenia musí byť kompresor vo vzdialenosti najmenej 50 cm od akejkoľvek steny/prekážky (obr. 6).

2.2 ELEKTRICKÉ PRIPOJENIE

Jednofázové kompresory sa dodávajú s elektrickým káblom a dvojpolovou + uzemňovacou zástrčkou.

Je dôležité pripojiť kompresor k uzemnenej elektrickej zásuvke (obr. 7) chránenej vhodným diferenciálnym ochranným spínačom (tepelná-magnetický).

2.3 SPUSTENIE

Skontrolujte, či sieťové napájanie zodpovedá napájaniu uvedenému na typovom štítku s elektrickými údajmi (obr. 7); prípustný rozsah tolerancie musí byť v rozmedzí $\pm 5\%$.

• Zapojte zástrčku do elektrickej zásuvky a zapnite kompresor otočením gombíka tlakového spínača do polohy „I/ON“ (ZAPNÚŤ) (obr. 8).

• Kompresor je plne automatický a je ovládaný tlakovým spínačom, ktorý ho zastaví, keď tlak v nádrži dosiahne maximálnu hodnotu, a znovu ho spustí, keď tlak v nádrži poklesne na minimálnu hodnotu. Rozdiel tlaku medzi maximálnou a minimálnou hodnotou je zvyčajne približne 2 bar (29 psi).

Príklad: kompresor sa zastaví, keď dosiahne 10 bar (145 psi) (max), a automaticky sa znovu spustí, keď tlak v nádrži klesne na 8 bar (116 psi).

Niektoré modely sú vybavené vypúšťacím ventilom na vrchu hlavy, čo uľahčuje ďalšie spustenie. V takom prípade je prúd vzduchu, keď sa motor zastaví, normálnym javom.

2.4 OCHRANNÉ ZARIADENIA MOTOROV

Takmer všetky kompresory sú vybavené automatickým tepelným ističom umiestneným vo vnútri vinutia, ktorý zastaví kompresor, keď teplota motora dosiahne príliš vysoké hodnoty. Ak sa aktivuje, kompresor sa po 10 až 15 minútach automaticky reštartuje.

Ak ochranné zariadenie znovu zareaguje, odporúča sa kompresor vypnúť, odpojiť od elektrickej zásuvky a obrátiť sa na autorizované servisné stredisko.

2.5 NASTAVENIE PREVÁDZKOVÉHO TLAKU

Nie je nutné vždy používať maximálny prevádzkový tlak, pretože pneumatický nástroj často pracuje pri nižšom tlaku. Vždy skontrolujte správny prevádzkový tlak nástroja, ktorý chcete použiť.

Prevádzkový tlak musí byť nastavený na kompresoroch vybavených redukčným ventilom. Odblokujte gombík redukčného ventilu potiahnutím nahor, upravte tlak na požadovanú hodnotu otáčaním gombíka v smere hodinových ručičiek, aby ste ho zvýšili, alebo proti smeru hodinových ručičiek, aby ste ho znížili. Po dosiahnutí požadovaného tlaku (to je možné skontrolovať na manometri) zablokujte gombík zatlačením gombíka smerom nadol (obr. 9).

Kalibračný tlak je možné odčítať na stupnici na telese redukčného ventilu u verzií dodávaných bez manometra.

VAROVANIE: Niektoré redukčné ventily nie sú vybavené systémom „push to lock“, takže tlak nastavíte jednoduchým otáčaním gombíka.

Pokiaľ vypínacie prostriedky a prostriedky na zníženie tlaku nie sú na stroji, musí ich na distribučné potrubie namontovať používateľ.

2.6 PREVENTÍVNE OPATRENIA PRI POUŽÍVANÍ

Neuvoľňujte žiadne spoje, keď je nádrž pod tlakom. Vždy sa uistite, že je nádrž prázdna.

Na vzduchovej nádrži nevŕtajte diery, nezvárajte ani ju nijako nedeformujte.

Nevykonávajte žiadne činnosti na kompresore bez toho, aby ste ho najskôr odpojili zo zásuvky.

Odporúčaná prevádzková teplota: 0 °C až +35 °C.

Na kompresor nemierte prúdom vody ani prúdom horľavých kvapalín.

Neumiestňujte horľavé predmety do blízkosti kompresora.

Počas prestojov prepnite tlakový spínač do polohy „0“ (VYPNUTÝ).

Nikdy nemierte prúdom vzduchu na ľudí alebo zvieratá.

Neprepravujte kompresor, keď je nádrž pod tlakom.

Varovanie: Niektoré časti kompresora, ako napríklad hlava a

prívodné hadice, môžu byť veľmi horúce. Nedotýkajte sa týchto komponentov, aby ste zabránili popáleniu (obr. 10).

Kompresor prepravujte zdvihnutím alebo ťahaním pomocou vhodných držiadiel alebo rúkaví.

Udržiavajte deti a zvieratá mimo prevádzkového priestoru stroja.

Ak sa kompresor používa na lakovanie:

a) Nepracujte v uzavretých priestoroch alebo v blízkosti otvoreného ohňa

b) Uistite sa, že je k dispozícii dostatočná výmena vzduchu

c) Chráňte svoj nos a ústa použitím vhodnej masky.

Ak je elektrický kábel alebo zástrčka poškodená, kompresor nepoužívajte. Na výmenu originálneho náhradného dielu sa obráťte na autorizované servisné stredisko.

Nevkladajte ruky ani žiadne predmety do ochranných mriežok.

Po použití vždy vytiahnite zástrčku z elektrickej zásuvky.

3. ÚDRŽBA

Druh činnosti	Prevádzka	Denne	Každých 100 h	Každých 250 h / 6 mesiacov	500 h / 6 mesiacov	750 h / 6 mesiacov	1000 h / 6 mesiacov
Kontrola	Vypustenie kondenzátu	x					
Kontrola	Vyčistenie nasávacieho filtra		x				
Kontrola	Dotiahnutie skrutiek na hlave		x				
SAMOSTATNÉ SÚPRAVY							
Výmena	Súprava vzduchového filtra			x	x	x	x
Výmena	Súprava ventilovej dosky				x		x
Výmena	Súprava všetkých tesnení						x
Výmena	Súprava piestu						x
HROMADNÉ SÚPRAVY (*)							
Jednoduchá údržba	Súprava pre jednoduchú/ľahkú prevádzku						
Pravidelná údržba	Súprava pre výkonnosť						
Väčšie údržbárske práce	Súprava pre ťažkú prevádzku						
(*) Dostupnosť a konfigurácia súpravy sa môžu líšiť v závislosti od modelu							

Pred vykonaním akejkoľvek údržby na kompresore sa uistite, že:

Hlavný vypínač linky je v polohe „0“.

Tlakový spínač a/alebo spínače na ovládacej jednotke sú vypnuté (poloha „0/Vypnuté“).

Nádrž NIE JE pod TLAKOM.

Na modeloch vyžadujúcich odstránenie plastového krytu na získanie prístupu k vnútorným častiam dávajte pozor, aby ste neroztrhli káble a spojenia.

3.1 ČISTENIE/VÝMENA NASÁVACIEHO FILTRA

Každých 100 prevádzkových hodín sa odporúča odmontovať nasávací filter a vyčistiť filtračný prvok použitím stlačeného vzduchu (obr. 11).

Odporúča sa vymeniť filtračnú vložku najmenej raz ročne, ak kompresor pracuje v čistom prostredí, alebo častejšie, ak je prostredie, v ktorom sa kompresor nachádza, prašné.

Filter je u niektorých modelov umiestnený na hlave pod krytom. V takom prípade opatrne odstráňte kryt, vyberte filter a vyčistite ho.

Pred opätovným spustením kompresora všetky časti správne namontujte.

3.2 VÝPUST KONDENZÁTU

Kompresor vytvára kondenzovanú vodu, ktorá sa hromadí v nádrži. Kondenzát sa musí vypúšťať každý deň otvorením vypúšťacieho ventilu (obr. 12) pod nádržou.

Uistite sa, že nádrž nie je pod tlakom (P.max 1–2 bar).

KONDENZÁT SA NESMIE VYPUSTIŤ DO KANÁLA ANI ROZPTYLIŤ DO ŽIVOTNÉHO PROSTREDIA.

3.3 VZDUCHOVÁ NÁDRŽ

Musí sa zabrániť korózii. V závislosti od prevádzkových podmienok sa vo vnútri nádrže môže hromadiť kondenzát a tento **sa musí každý deň vypúšťať**. Toto je možno vykonať manuálne otvorením vypúšťacieho ventilu. Raz týždenne však kontrolujte správnu funkčnosť automatického ventilu. K tomu otvorte ručný vypúšťací ventil a skontrolujte kondenzát.

Je potrebné nechať raz ročne skontrolovať hrúbku steny nádrže notifikovaným orgánom, pretože vnútorná korózia môže znížiť hrúbku ocelevej steny a spôsobiť nebezpečenstvo výbuchu. Dodržiavajte prípadné miestne predpisy. Vzduchová nádrž sa nesmie používať, keď hrúbka steny dosiahne minimálnu hodnotu uvedenú v certifikácii nádrže (zahrnutá v dokumentácii dodanej s jednotkou).

Životnosť vzduchovej nádrže závisí prevažne od pracovného prostredia. Neinštalujte kompresor v špinavom alebo korozívnom prostredí, pretože to výrazne skráti životnosť nádrže.

Neukotvujte nádrž ani jej súčasti priamo k zemi ani k pevným konštrukciám. Namontujte tlmiče vibrácií na tlakovú nádrž, aby ste zabránili poruchám v dôsledku nadmerného namáhania v dôsledku vibrácií nádrže počas používania.

Nádrž používajte v rámci rozsahu teplôt a tlaku uvedených na typovom štítku a v protokole o skúške.

Na tejto nádrži nevykonávajte žiadne úpravy zvaraním, vŕtaním ani inými mechanickými spôsobmi.

4. RIEŠENIE PROBLÉMOV

Z ventilu pod tlakovým spínačom uniká vzduch:

Toto je spôsobené nedokonalým utesnením spätnej klapky (obr. 13).

Odstráňte všetok tlak z nádrže.

Odkrutkujte šesťhrannú hlavu ventilu (A).

Opatrne vyčistite prvok (B) aj jeho sedlo a znovu namontujte ventil.

Straty vzduchu:

Tieto môžu byť spôsobené nedostatočným utiahnutím konektora.

Skontrolujte všetky konektory ich namočením mydlovou vodou.

Kompresor beží, ale nehustí:

Môže to byť spôsobené rozbitým ventilom alebo poškodeným tesnením. Obráťte sa na servisné stredisko.

Ak máte problém so spustením kompresora, skontrolujte nasledujúce:

Sieťové napätie zodpovedá napätiu uvedenému na typovom štítku.

Prierez alebo dĺžka predlžovacieho kábla je dostatočná.

Pracovné prostredie nie je príliš studené (teplota pod 0 °C).

Neaktivoval sa istič motora (pozri odsek 2.4).

Elektrické vedenie je napájané a systém je správne dimenzovaný.

Ak sa kompresor po dosiahnutí maximálneho tlaku nezastaví, aktivuje sa poistný ventil nádrže.

Zastavte kompresor a obráťte sa na najbližšie servisné stredisko a nechajte ho skontrolovať.

5. POZNÁMKY

5.1 SKLADOVANIE KOMPRESORA (ZABALENÝ A NEZABALENÝ)

Po celú dobu nepoužívania kompresora alebo pred vybalením ho uskladnite na suchom mieste pri teplote od +5 °C do +45 °C. Zabezpečte, aby bolo miesto chránené pred poveternostnými vplyvmi.

Po celú dobu nepoužívania kompresora po vybalení, počas čakania na uvedenie do prevádzky alebo z dôvodu prestoja výroby zakryte kompresor plachtou, aby ste chránili mechanizmy pred prachom.

5.2 PNEUMATICKÉ PRÍPOJKY

Uistite sa, že sú použité pneumatické rúrky pre stlačený vzduch s charakteristikami maximálneho tlaku zodpovedajúcimi charakteristikám kompresora.

Nepokúšajte sa opraviť chybné rúrky.

1. ELŐSZÓ

1.1 FONTOS INFORMÁCIÓK

Gondosan olvassa el a használati útmutatóban található összes kezelési utasítást, biztonsági tanácsot és figyelmeztetést. A kompresszor használata során a legtöbb baleset az alapvető biztonsági szabályok be nem tartásából adódik. A balesetek elkerülhetők a potenciálisan veszélyes helyzetek felismerésével és a megfelelő biztonsági szabályok betartásával.

Az alapvető biztonsági szabályok a jelen kézikönyv "BIZTONSÁG" című fejezetében található.

A súlyos sérülések vagy a gép károsodásának elkerülése érdekében elkerülendő veszélyeket a "FIGYELMEZTETÉSEK" szakasz tartalmazza.

Soha ne használja ezt a kompresszort olyan módon, amelyet a gyártó kifejezetten nem ajánlott.

Kulcsszavak:

FIGYELMEZTETÉS: Ez a olyan potenciálisan veszélyes helyzetet jelez, amelynek figyelmen kívül hagyása súlyos károkat okozhat.

VIGYÁZAT: Ez olyan veszélyes helyzetet jelez, amelynek figyelmen kívül hagyása esetén kisebb sérülés vagy kár keletkezhet.

MEGJEGYZÉS: Ez kiemeli a lényeges információkat.

1.2 BIZTONSÁGI SZABÁLYOK

A KOMPRESSZOR HELYTELEN FELHASZNÁLÁSA ÉS KARBANTARTÁSA SÚLYOS SZEMÉLYI SÉRÜLÉST OKOZHAT. A KOCKÁZATOK ELKERÜLÉSE ÉRDEKÉBEN GONDOSAN TARTSA BE EZEKET AZ UTASÍTÁSOKAT.

1. SOHA NE ÉRINTSE MEG A MOZGÓ ALKATRÉSZEKET!

Soha ne tegye a kezét, ujját vagy más testrészét a kompresszor mozgó részeinek közelébe.

2. CSAK AKKOR HASZNÁLJA A KOMPRESSZORT, HA ARRA VALAMENNYI VÉDŐBURKOLAT FEL VAN SZERELVE

Soha ne használja a kompresszort anélkül, hogy az összes védőelem tökéletesen a helyére lenne szerelve (pl. fedél, hajtószíj-védőburkolat, biztonsági szelep). Ha a védőburkolatokat karbantartás vagy szervizelés céljából eltávolítják, a kompresszor újbóli üzemeltetése előtt feltétlenül szerelje vissza azokat az eredeti helyükre.

3. MINDIG VISELJEN VÉDŐSZEMÜVEGET!

Mindig viseljen védőszemüveget vagy azzal egyenértékű szemvédő eszközt. Soha ne irányítsa a sűrített levegőt saját, vagy más testére.

4. VÉDEKEZZEN AZ ÁRAMÜTÉS ELLEN!

Kerülje testének véletlen érintkezését a kompresszor fém részeivel, például a csövekkel, a tartállyal vagy a földelt fémrészekkel. Soha ne üzemeltesse a kompresszort nyirkos, vagy nedves helyen.

5. A KOMPRESSZOR ÁRAMTALANÍTÁSA

Bármely alkatrész szervizelése, ellenőrzése, karbantartása, tisztítása, tisztítása, cseréje vagy ellenőrzése előtt válassza le a kompresszort az áramforrásról, és engedje ki a sűrített levegőt a tartályból.

6. VÉLETLEN INDÍTÁS

Ne mozgassa, ne szállítsa a kompresszort, ha az áramforráshoz van csatlakoztatva, vagy amikor a légtartály nyomás alatt van. Mielőtt csatlakoztatná a kompresszort az áramforráshoz, győződjön meg arról, hogy a nyomáskapcsoló kikapcsolt állásban van-e.

7. TÁROLJA MEGFELELŐ MÓDON!

A kompresszort használaton kívül száraz, időjárástól védett helyen kell tárolni. Gyermekek elől elzárva kell tartani.

8. MUNKATERÜLET

Tartsa a munkaterületet tisztán és a felesleges szerszámoktól mentesen. A munkaterületet tartsa mindig jól szellőzött állapotban. Ne használja a kompresszort gyúlékony folyadékok vagy gázok közelében. A kompresszor működése közben szikrákat termelhet. Ne használja a kompresszort olyan helyen, ahol festék, benzin, vegyszerek, ragasztó és bármilyen más éghető vagy robbanásveszélyes anyag lehet jelen.

9. TARTSA TÁVOL A GYERMEKEKTŐL!

Ne engedje, hogy gyermekek vagy más személyek érintkezzenek a kompresszor tápkábelével. Az illetéktelen személyeket biztonságos távolságban kell tartani a munkaterülettől.

10. MUNKARUHÁZAT

Ne viseljen lógó, laza ruházatot, vagy ékszereket, amelyek beleakadhatnak a mozgó alkatrészekbe. Szükség esetén viseljen haját elfedő sapkát.

11. KEZELJE HELYESEN A TÁPKÁBELT!

Soha ne húzza ki a kompresszort a tápkábel meghúzásával. Tartsa távol a kábelt hőforrásoktól, olajaktól és éles peremektől. Ne lépjen a tápkábelre, és ne préselje szét nehéz tárgyakkal.

12. GONDOSAN TARTSA KARBAN A KOMPRESSZORT!

Tartsa be a kenésre vonatkozó utasításokat (olaj nélküli típusokra nem vonatkozik). Rendszeresen ellenőrizze a tápkábeleket, és sérülés esetén javíttassa meg azokat egy hivatalos szervizközpontban. Ellenőrizze a kompresszor külső megjelenését a látható rendellenességek szempontjából. Szükség esetén forduljon a legközelebbi szervizközponthoz.

13. KÜLTÉRI HOSSZABBÍTÓ VEZETÉKEK HASZNÁLATA

A kompresszor kültéri használatakor csak kültéri használatra alkalmas hosszabbító kábeleket használjon.

14. LEGYEN ÓVATOS!

Arra koncentráljon, amit éppen csinál. Használja a józan eszét! Fáradtan ne működtesse a kompresszort! Ne kezelje a kompresszort, ha alkohol, kábítószer vagy álmoságot okozó gyógyszerek hatása alatt áll.

15. ELLENŐRIZZE A HIBÁS ALKATRÉSZEKET VAGY A LÉGSZIVÁRGÁST!

Ha egy védőelem vagy más alkatrész megsérült, alaposan ellenőrizze, hogy a kompresszor újbóli használata előtt biztonságosan tud-e rendeltetésszerűen működni. Ellenőrizze a mozgó alkatrészeket, tömlőket, nyomásmérőket, nyomáscsökkentőket, pneumatikus csatlakozásokat és minden más olyan alkatrészt, amely fontos lehet a normál működés szempontjából. A sérült alkatrészeket megfelelően meg kell javíttatni vagy ki kell cserélni egy arra felhatalmazott szervizben, vagy a használati utasításban leírtak szerint kell kicserélni. **NE HASZNÁLJA A KOMPRESSZORT, HA A NYOMÁSKAPCSOLÓ HIBÁS!**

16. A KOMPRESSZORT KIZÁRÓLAG A MEGADOTT ALKALMAZÁSOKHOZ HASZNÁLJA!

A kompresszor sűrített levegő előállítására szolgáló gép. Soha ne használja a kompresszort a használati utasításban meghatározottaktól eltérő célra.

17. HASZNÁLJA HELYESEN A KOMPRESSZORT!

A kompresszort a jelen kézikönyv utasításainak megfelelően üzemeltesse. Ne engedje, hogy a kompresszort gyermekek vagy a működését nem ismerő személyek használják.

18. ELLENŐRIZZE, HOGY MINDEN CSAVAR ÉS FEDÉL BIZTONSÁGOSAN VAN-E RÖGZÍTVE!

Ellenőrizze, hogy minden csavar és fedél biztonságosan van-e rögzítve! Rendszeresen ellenőrizze, hogy ezek a rögzítések szorosak-e.

19. TARTSA TISZTÁN A SZÍVÓRÁCSOT!

Tartsa tisztán a motor szellőzőrácsát. Rendszeresen tisztítsa meg ezt a rácsot, ha a munkakörnyezet nagyon szennyezett.

20. KOMPRESSZORT AZ ELŐÍRT FESZÜLTÉGŰ HÁLÓZATRÓL ÜZEMELTESSE!

A kompresszort a teljesítménytáblán feltüntetett névleges feszültségen üzemeltesse. Ha a kompresszort a névleges feszültségnél magasabb feszültségen használja, a motor gyorsabban fog forogni, ami súlyos károkat okozhat a készülékben és leégetheti a motort.

21. SOHA NE HASZNÁLJA A KOMPRESSZORT, HA AZ MEGHIBÁSODOTT!

Ha a kompresszor furcsa hangokat ad ki, túlzottan rezeg, vagy hibásnak tűnik, azonnal hagyja abba a használatát, és vagy ellenőrizze a működését, vagy forduljon hivatalos szervizközponthoz.

22. A MŰANYAG ALKATRÉSZEKET NE OLDÓSZEREKKEL TISZTÍTSA!

Az oldószerek, mint például a benzin, hígító, gázolaj vagy más,

2. TELEPÍTÉS ÉS HASZNÁLAT

alkoholt tartalmazó anyagok károsíthatják a műanyag alkatrészeket. Ne dörzsölje ezekkel az anyagokkal a műanyag alkatrészeket. Szükség esetén puha ruhával és szappanos vízzel vagy megfelelő folyadékkal törölje le.

23. CSAK EREDETI PÓTALKATRÉSZEKET HASZNÁLJON!

A nem eredeti pótalkatrészek használata érvényteleníti a garanciát, és a kompresszor meghibásodásához vezethet. Eredeti pótalkatrészeket a hivatalos forgalmazóknál vásárolhat.

24. A KOMPRESSZOR MÓDOSÍTÁSA TILOS!

Ne módosítsa a kompresszort! A javítással mindig forduljon a hivatalos szervizközpontoz. Az engedély nélküli módosítások ronthatják a kompresszor teljesítményét, de súlyos baleseteket is okozhatnak olyan személyek számára, akik nem rendelkeznek a módosítások elvégzéséhez szükséges műszaki ismeretekkel.

25. KAPCSOLJA KI, HA NEM HASZNÁLJA!

Ha a kompresszor nincs használatban, fordítsa a nyomáskapcsoló gombját "0" (OFF) állásba, válassa le a kompresszort az áramforrásról, és nyissa ki a leeresztőcsapot a sűrített levegő tartályból történő kiürítéséhez.

26. SOHA NE ÉRINTSE MEG A FORRÓ FELÜLETEKET!

Ne érintse meg a csöveket, a motort vagy más forró alkatrészeket!

27. NE IRÁNYÍTSA A LEVEGŐSUGARAT EMBERI TESTRE!

Soha ne irányítsa a sűrített levegőt emberekre vagy állatokra.

28. ENGEDJE LE A KONDENZVIZET A TARTÁLYBÓL!

Ürítse le a tartályt naponta vagy 4 üzemóránként. A felgyülemlt víz eltávolításához nyissa ki a leeresztőnyílást, és szükség esetén döntse meg a kompresszort.

29. A GÉPET NE A HÁLÓZATI DUGÓ KIHÚZÁSÁVAL ÁLLÍTSA LE!

A kompresszor leállításához mindig a nyomáskapcsoló "O/I" (ON/OFF) kapcsolóját használja.

30. PNEUMATIKUS ÁRAMKÖR

Csak olyan csöveket és ajánlott szerszámokat használjon, amelyek képesek a kompresszor maximális üzemi nyomását meghaladó vagy azzal megegyező nyomást elviselni.

1.3 RENDELTETÉSSZERŰ HASZNÁLAT

Az ebben a kézikönyvben leírt modelleket szakaszos használatra tervezték és gyártották, maximum 40 %-os bekapcsolási idővel (pl. 4 perc munka és 6 perc üzemszünet), optimális környezeti feltételek mellett (hőmérséklet max. 25°C). Ezen előírások betartása és a rendszeres karbantartás hosszú távon biztosítja a termék jó működését.

1.4 FÖLDELÉSI CSATLAKOZÁS

Az egyfázisú kompresszor kétpólusú dugóval és földeléssel ellátott elektromos vezetékkel van felszerelve.

A háromfázisú kompresszor dugó nélküli elektromos vezetékkel van ellátva. Az elektromos csatlakoztatást képzett szakembernek kell elvégeznie. A földelő vezeték a zöld vagy sárga/zöld vezeték. Soha ne csatlakoztassa ezt a vezetékét feszültség alatt álló csatlakozóhoz.

Fontos! Anyomáskapcsolón ne alakítson ki további csatlakozásokat. Minden javítást képzett szakembernek kell elvégeznie.

1.5 HOSSZABBÍTÓ KÁBEL HASZNÁLATA

Csak dugóval és földeléssel ellátott hosszabbító kábeleket használjon. Ne használjon sérült vagy összenyomódott hosszabbítót. A túl vékony kábel a hálózati feszültség csökkenését okozza, ami a készülék teljesítményvesztéséhez és túlmelegedéséhez vezet. A hosszabbítókábelnek a hosszával arányos keresztmetszettel kell rendelkeznie.

Ellenőrizze a megfelelő méretet az A. táblázat alapján.

FIGYELMEZTETÉSEK

Kerülje az áramütés kockázatát! Soha ne használja a kompresszort, ha az elektromos vezeték vagy a hosszabbító kábel sérült. Rendszeresen ellenőrizze az elektromos vezetékeket. Soha ne használja a kompresszort vízben vagy víz közelében, illetve olyan veszélyes környezetben, ahol áramütés lehetséges.

Megjegyzés: A jelen kézikönyvben szereplő információk azért íródtak, hogy segítsék a kezelőt a kompresszor használata és karbantartása során.

Egyes illusztrációk az Ön kompresszorától eltérő részleteket mutathatnak.

FENNTARTJUK A JOGOT, HOGY SZÜKSÉG ESETÉN ELŐZETES ÉRTESÍTÉS NÉLKÜL VÁLTOZTATÁSOKAT HAJTSUNK VÉGRE.

2.1 TELEPÍTÉS

Vegye ki a kompresszort a csomagolásából (1. ábra), győződjön meg arról, hogy tökéletes állapotban van-e, ellenőrizze, hogy nem sérült-e meg a szállítás során. Ezután **az alábbiak szerint járjon el:**

- Szerelje fel a kerekeket és/vagy a gumiabroncsot a 2. ábrán látható utasítások szerint. Felfújható kerekek esetén fújja fel a kerekeket legfeljebb 1,6 bar nyomásra.

- Helyezze a kompresszort sík felületre (3. ábra), jól szellőző, időjárástól védett és nem robbanásveszélyes helyre.

- **ÜGYELJEN A KOMPRESSZOR MEGFELELŐ SZÁLLÍTÁSÁRA. NE BORÍTSA FEL, ÉS NE EMELJE FEL KAMPÓKKAL VAGY KÖTELEKKEL.** (4/5. ábra)

- Ha polcra vagy állványra helyezi, győződjön meg arról, hogy az elbírja a gép súlyát, és rögzítse megfelelően, hogy ne tudjon leesni.

- A jó szellőzés és a hatékony hűtés érdekében a kompresszornak legalább 50 cm-re kell lennie minden faltól/akadálytól (6. ábra).

3.3 ELEKTROMOS BEKÖTÉS

Az **egyfázisú kompresszorokat** elektromos vezetékkel és kétpólusú + földelt dugóval szállítjuk.

Fontos, hogy a kompresszort egy megfelelő (termikus-mágneses) megszakítóval védett, földelt hálózati csatlakozóaljzathoz (7. ábra) csatlakoztassa.

2.3 INDÍTÁS

Ellenőrizze, hogy a hálózati áramellátás megfelel-e az elektromos adattáblán található értékeknek (7. ábra), a megengedett tűréshatár $\pm 5\%$.

- Dugja be a dugót a hálózati aljzatba, és indítsa el a kompresszort a nyomáskapcsoló gombjának "I/ ON" állásba fordításával (8. ábra).

- A kompresszor teljesen automatikus, és a nyomáskapcsoló vezérli, amely leállítja, amikor a tartálynyomás eléri a maximális értéket, és újraindítja, amikor az a minimális értékre csökken. A maximális és minimális értékek közötti nyomáskülönbség általában kb. 2 bar (29 psi).

Példa: a kompresszor leáll, amikor eléri a 10 bar (145 psi) értéket, és automatikusan újraindul, amikor a tartályban lévő nyomás 8 bar (116 psi) alá esik.

Egyes modelleken lehet a fej tetején leeresztő szelep, ami a megkönnyíti a következő indítást. Ebben az esetben a motor leállításakor a levegő kifújása normális.

2.4 MOTORVÉDŐ ESZKÖZÖK

Majdnem minden kompresszor fel van szerelve a tekercsben elhelyezett automatikus hőkapcsolóval, amely leállítja a kompresszort, ha a motor hőmérséklete túl magas. A kompresszor 10-15 perc múlva automatikusan újraindul, ha ez a kioldás megtörtént.

Ha a védőberendezés ismét kiold, ajánlott leállítani a kompresszort, kihúzni az elektromos csatlakozót és kapcsolatba lépni egy hivatalos szervizzel.

2.5 AZ ÜZEMI NYOMÁS BEÁLLÍTÁSA

Nem szükséges mindig a maximális üzemi nyomást használni, mert a pneumatikus szerszám gyakran alacsonyabb nyomáson dolgozik. Mindig ellenőrizze a használni kívánt szerszám megfelelő üzemi nyomását.

A nyomáscsökkentővel felszerelt kompresszoroknál az üzemi nyomást be kell állítani. Nyissa ki a nyomáscsökkentő gombot felfelé húzva, állítsa be a nyomást a kívánt értékre a gombnak az óramutató járásával megegyező irányba történő elforgatásával a nyomás növeléséhez, vagy az óramutató járásával ellentétes irányba történő elforgatásával a nyomás csökkentéséhez. Ha elérte a kívánt nyomást (a nyomásmérőn ellenőrizhető), a gombot lefelé nyomva rögzítse (9. ábra).

A kalibrálási nyomás a nyomáscsökkentő testén lévő skálán látható a nyomásmérő nélkül szállított változatoknál.

VIGYÁZAT: Egyes nyomáscsökkentők nincsenek felszerelve a "nyomásra záró" rendszerrel, ezért a nyomás beállításához egyszerűen el kell forgatni a gombot.

Ha nincs a gépen, a felhasználónak kell az elosztóvezetékre elzáró és nyomáscsökkentő eszközöket felszerelnie.

2.6 ÓVINTÉZKEDÉSEK A HASZNÁLAT SORÁN

Ne oldjon ki semmilyen csatlakozást, amíg a tartály nyomás alatt van. Mindig győződjön meg arról, hogy a tartály üres-e.

Ne fúrja meg, ne hegessze és ne deformálja szándékosan a levegőtartályt.

Ne végezzen semmilyen műveletet a kompresszoron anélkül, hogy előtte kihúzta volna a csatlakozót.

Ajánlott üzemi hőmérséklet: 0°C +35°C

Ne irányítson vízsugarat vagy gyúlékony folyadékokat a kompresszorra.

Ne tegyen gyúlékony tárgyakat a kompresszor közelébe.

Állítsa a nyomáskapcsolót a leállások során "0" (OFF) állásba.

Soha ne irányítsa a sűrített levegőt emberekre vagy állatokra.

Ne mozgassa a kompresszort, amikor a tartály nyomás alatt áll VIGYÁZAT! A kompresszor egyes részei, mint például a fej és a szállítótömlők, nagyon forróak lehetnek. Az égési sérülések elkerülése érdekében ne érintse meg ezeket az alkatrészeket. (10. ábra)

A kompresszort a megfelelő markolatoknál vagy fogantyúknál felemelve vagy húzva szállítsa.

Tartsa távol a gyerekeket és az állatokat a gép üzemelési területétől.

Ha a kompresszort festéshez használják:

a) Ne dolgozzon zárt térben vagy nyílt láng közelében,

b) Gondoskodjon megfelelő levegőcseréről

c) Védje az orrát és száját megfelelő maszkkal.

Ha az elektromos vezeték vagy a dugó sérült, ne használja a kompresszort. Forduljon hivatalos szervizközpontoz, hogy eredeti pótalkatrészre cseréljék ki.

Ne tegye a kezét és/vagy bármilyen tárgyat a védőrácsokon belülre.

Használat után mindig húzza ki a dugót a konnektorból.

3. KARBANTARTÁS

Tevékenység típusa	Művelet	Naponta	100 üzemóránként	250h üzemóránként / 6 havonta	500 üz. / 6 havonta	750 üz. / 6 havonta	1000 üz. / 6 havonta
Ellenőrzés	A kondenzvíz leeresztése	x					
Ellenőrzés	Tisztítsa meg a szívószűrőt		x				
Ellenőrzés	Húzza meg a fej csavarokat		x				
EGYEDI KÉSZLETEK							
Csere	Légszűrő készlet			x	x	x	x
Csere	Szelep lemez klt.				x		x
Csere	Tömítéskészlet						x
Csere	Dugattyú klt.						x
TELJES KÉSZLETEK (*)							
Egyszerű karbantartás	Könnyű készlet						
Rendszeres karbantartás	Teljesítmény készlet						
Nagyobb karbantartás	Nehéz kivitelű készlet						
(*) A készlet elérhetősége és konfigurációja a típustól függően változhat.							

A kompresszoron végzendő karbantartási munkák megkezdése előtt győződjön meg arról, hogy:

A hálózati főkapcsoló "0" állásban van.

A nyomáskapcsoló és/vagy a vezérlőegységen lévő kapcsolók ki vannak kapcsolva ("0/Off" állás).

A tartályban NINCS NYOMÁS.

Azokon a modelleken, amelyeknél a belső alkatrészekhez való hozzáférés érdekében a műanyag burkolatot el kell távolítani, ügyeljen arra, hogy ne szakadjon el semmilyen kábel vagy csatlakozó.

3.1 A SZÍVÓ LÉGSZŪRŐ TISZTÍTÁSA / CSERÉJE

100 üzemóránként ajánlatos szétszerelni a szívószűrőt, és sűrített levegővel fújva megtisztítani a szűrőelemet (11. ábra).

A szűrőelemet legalább évente egyszer célszerű kicserélni, ha a kompresszor tiszta környezetben működik, vagy gyakrabban, ha a

környezet, amelyben a kompresszor található, poros.

A szűrő egyes modelleknél a fejrészen, a burkolat alatt található. Ebben az esetben óvatosan távolítsa el a burkolatot, vegye ki a szűrőt és tisztítsa meg.

A kompresszor újraindítása előtt szereljen vissza minden alkatrészt megfelelően.

3.2 KONDENZVÍZ LEERESZTÉSE

A kompresszorban kondenzvíz keletkezik, amely felhalmozódik a tartályban. A kondenzvizet minden nap le kell engedni a tartály alatti leeresztőcsap (12. ábra) kinyitásával.

Ügyeljen, hogy a tartály ne legyen nyomás alatt.

A KONDENZVIZET NEM SZABAD A LEFOLYÓN LEENGEDNI, VAGY A KÖRNYEZETBE JUTTATNI.

3.3 LÉGTARTÁLY

A korróziót meg kell akadályozni. Az üzemi körülményeknek megfelelően a tartályban kondenzátum képződhet, amelyet **naponta le kell üríteni**. Ez kézzel, a leeresztőszelep kinyitásával történhet. Hetente egyszer azonban ellenőrizze, hogy az automata szelep megfelelően működik-e. Ehhez nyissa ki a kézi leeresztőszelepet, és ellenőrizze a kondenzátumot.

A tartály falvastagságát évente egyszer egy bejelentett szervezettel ellenőriztetni kell, mert a belső korrózió csökkentheti az acélfal vastagságát, ami robbanásveszélyt eredményezhet. Adott esetben tartsa be a helyi előírásokat. A légtartályt nem szabad használni, ha a falvastagság eléri a tartály tanúsítványában (a készülékhez mellékelt dokumentációban) megadott minimális értéket.

A légtartály élettartama elsősorban a munkakörnyezettől függ. Kerülje a kompresszor szennyezett vagy korrozív környezetbe történő telepítését, mert ez jelentősen csökkenti a tartály élettartamát.

Ne rögzítse le a tartályt vagy annak alkatrészeit közvetlenül a talajhoz vagy merev szerkezetekhez. A nyomástartó edényt lássa el rezgéscsillapítókkal, hogy megelőzze a tartály használat közbeni rezgései által okozott túlzott igénybevétel miatti meghibásodásokat.

A tartályt a teljesítménytáblán és a vizsgálati jegyzőkönyvben megadott hőmérsékleti és nyomáshatárokon belül használja.

Ne végezzen semmilyen módosítást a tartályon hegesztéssel, fűrésszel vagy más mechanikai módszerrel.

4. HIBAEELHÁRÍTÁS

Levegőszivárgás a nyomáskapcsoló alatti szelepből:

Ez a visszacsapó szelep tökéletlen tömítettsége miatt lehetséges (13. ábra).

Engedje le a nyomást a tartályból.

Csavarja le a szelep hatszögletű fejét (A).

Óvatosan tisztítsa meg mind a záróelemet (B), mind annak ülését, és szerelje vissza a szelepet.

Levegőszivárgás:

Ezt valamelyik csatlakozó rossz tömítettsége okozhatja.

Ellenőrizze az összes csatlakozót, szappanos vízzel benedvesítve azokat.

A kompresszor működik, de nem termeli a levegőt:

Ennek oka lehet egy törött szelep vagy sérült tömítés. Forduljon az egyik szervizközpontoz.

Ha a kompresszor nehezen indul, ellenőrizze a következőket:

Hogy a hálózati feszültség megfelel-e a teljesítménytáblán feltüntetettnek. Hogy a hálózati kábel hosszabbítójának keresztmetszete vagy hossza megfelelő-e.

Hogy a munkakörnyezet nem túl hideg-e (0°C alatt).

A motorvédelem nem lépett-e működésbe (lásd a 2.4. bekezdést).

Az elektromos vezeték áram alatt van-e, és a rendszer megfelelően van-e méretezve?

Ha a kompresszor nem áll le a maximális nyomás elérésekor, a tartály biztonsági szelepe működésbe lép.

Állítsa le a kompresszort, és forduljon a legközelebbi szervizközpontoz ellenőrzés céljából.

5. MEGJEGYZÉSEK

5.1 A KOMPRESSZOR TÁROLÁSA (BEC SOMAGOLVA ÉS KICSOMAGOLVA)

A kompresszort a használaton kívüli időszakban, illetve a kicsomagolás előtt száraz helyen, +5 °C és +45 °C közötti hőmérsékleten, az időjárástól védett helyen tárolja.

Arra az időre, amíg a kompresszort a kicsomagolást követően, az üzembe helyezésre várva vagy a gyártás leállása miatt nem használják, takarja le alkalmas ponyvával, hogy megvédje a gépészeti részeket a portól.

5.2 PNEUMATIKUS CSATLAKOZÁSOK

Ügyeljen arra, hogy a sűrített levegőhöz olyan pneumatikus csöveket használjon, amelyek maximális nyomásjellemzői megfelelnek a kompresszoréinak.

Ne próbálkozzon a hibás tömlők javításával!

1.ПРЕДИСЛОВИЕ

1.1 ВАЖНАЯ ИНФОРМАЦИЯ

Внимательно прочтите все инструкции по эксплуатации, советы по технике безопасности и предупреждения, содержащиеся в руководстве по эксплуатации. Большинство несчастных случаев при использовании компрессора происходит из-за несоблюдения элементарных правил безопасности. Аварий можно избежать, распознавая потенциально опасные ситуации и соблюдая соответствующие правила безопасности.

Основные правила безопасности перечислены в разделе «БЕЗОПАСНОСТЬ» данного руководства.

Опасности, которых следует избегать для предотвращения серьезных травм или повреждения машины, перечислены в разделе «ПРЕДУПРЕЖДЕНИЯ».

Никогда не используйте этот компрессор способом, не рекомендованным производителем.

Символы:

ПРЕДУПРЕЖДЕНИЕ: Указывает на потенциально опасную ситуацию, игнорирование которой может привести к серьезным повреждениям.

ВНИМАНИЕ: Указывает на опасную ситуацию, игнорирование которой может привести к легким травмам или повреждению.

ПРИМЕЧАНИЕ: Подчеркивает важную информацию.

1.2. ПРАВИЛА ТЕХНИКИ БЕЗОПАСНОСТИ

НЕПРАВИЛЬНОЕ ИСПОЛЬЗОВАНИЕ И ТЕХНИЧЕСКОЕ ОБСЛУЖИВАНИЕ ДАННОГО КОМПРЕССОРА МОЖЕТ ПРИВЕСТИ К ТРАВМАМ. ВНИМАТЕЛЬНО СОБЛЮДАЙТЕ ДАННОЕ РУКОВОДСТВО ВО ИЗБЕЖАНИЕ РИСКА.

1. НЕ ПРИКАСАЙТЕСЬ К ДВИЖУЩИМСЯ ЧАСТЯМ

Никогда не приближайте руки, пальцы или другие части тела к движущимся узлам компрессора.

2. НИКОГДА НЕ ИСПОЛЬЗУЙТЕ КОМПРЕССОР БЕЗ ВСЕХ ЗАЩИТНЫХ ЩИТКОВ

Никогда не используйте компрессор, пока все защитные ограждения не будут установлены на свои места (например, кожух, ограждение ремня, предохранительный клапан). Если ограждения снимаются для технического обслуживания или ремонта, обязательно установите их в исходное положение перед возобновлением работы компрессора.

3. ВСЕГДА НАДЕВАЙТЕ ЗАЩИТНЫЕ ОЧКИ

Всегда надевайте защитные очки или аналогичные средства защиты глаз. Никогда не направляйте сжатый воздух на себя или на других лиц.

4. ЗАЩИТИТЕ СЕБЯ ОТ ПОРАЖЕНИЯ ЭЛЕКТРИЧЕСКИМ ТОКОМ

Не допускайте случайного контакта тела с металлическими частями компрессора, такими как трубы, резервуар или заземленные металлические части. Никогда не эксплуатируйте компрессор во влажных или мокрых местах.

5. ОТКЛЮЧАЙТЕ КОМПРЕССОР

Отключайте компрессор от источника питания и выпускайте сжатый воздух из напорного резервуара перед обслуживанием, осмотром, обслуживанием, очисткой, заменой или проверкой любой детали.

6. СЛУЧАЙНЫЙ ЗАПУСК

Не переносите компрессор, когда он подключен к источнику питания или когда в резервуаре с воздухом имеется давление. Перед подключением компрессора к источнику питания убедитесь, что реле давления находится в положении «ВЫКЛ».

7. ХРАНИТЕ НАДЛЕЖАЩИМ ОБРАЗОМ

Когда компрессор не используется, он должен храниться в сухом, защищенном от непогоды месте. Хранить в недоступном для детей месте.

8. РАБОЧАЯ ЗОНА

Держите рабочую зону в чистоте и убирайте из нее ненужные инструменты. Обеспечьте хорошую вентиляцию рабочего места. Не используйте компрессор в присутствии

легковоспламеняющихся жидкостей или газов. Компрессор может создавать искры во время работы. Не используйте компрессор в местах, где имеются краски, бензин, химикаты, клеи и любые другие горючие или взрывоопасные материалы.

9. ХРАНИТЕ В НЕДОСТУПНОМ ДЛЯ ДЕТЕЙ МЕСТЕ

Не позволяйте детям или другим людям прикасаться к сетевому шнуру компрессора. Посторонние люди должны находиться на безопасном расстоянии от рабочей зоны.

10. РАБОЧАЯ ОДЕЖДА

Не носите свободную одежду или украшения, которые могут попасть в движущиеся части. При необходимости надевайте защитную сетку для волос.

11. ПРАВИЛЬНО ОБРАЩАЙТЕСЬ С ШНУРОМ ПИТАНИЯ

Никогда не отключайте компрессор за шнур питания. Держите шнур вдали от источников тепла, масла и острых краев. Не наступайте на электрический шнур и не ставьте на него тяжелые предметы.

12. ТЕХНИЧЕСКОЕ ОБСЛУЖИВАНИЕ КОМПРЕССОРА

Следуйте инструкциям по смазке (не применимо к безмасляным моделям). Периодически проверяйте шнуры питания и ремонтируйте их в авторизованном сервисном центре, если они повреждены. Проверяйте внешний вид компрессора на предмет визуальных отклонений. При необходимости обратитесь в ближайший сервисный центр.

13. ИСПОЛЬЗОВАНИЕ УЛИЧНЫХ УДЛИНИТЕЛЕЙ

При использовании компрессора на открытом воздухе используйте только удлинители, подходящие для использования на открытом воздухе.

14. СОБЛЮДАЙТЕ ОСТОРОЖНОСТЬ

Сосредоточьтесь на том, что вы делаете. Руководствуйтесь здравым смыслом. Не включайте компрессор, если вы устали. Не включайте компрессор, если вы находитесь под воздействием алкоголя, наркотиков или лекарств, вызывающих сонливость.

15. ПРОВЕРЯЙТЕ НА НЕИСПРАВНОСТЬ ДЕТАЛЕЙ ИЛИ УТЕЧКУ ВОЗДУХА

Если защитное ограждение или другая часть повреждены, внимательно проверьте их, чтобы определить, могут ли они безопасно работать должным образом, прежде чем снова использовать компрессор. Проверьте выравнивание движущихся частей, шлангов, манометров, редукторов давления, пневматических соединений и любых других деталей, которые могут быть важны для нормальной работы. Поврежденные детали необходимо надлежащим образом отремонтировать или заменить в авторизованном сервисном центре или заменить, как показано в руководстве по эксплуатации. **НЕ ИСПОЛЬЗУЙТЕ КОМПРЕССОР, ЕСЛИ РЕЛЕ ДАВЛЕНИЯ НЕИСПРАВНО.**

16. ИСПОЛЬЗУЙТЕ КОМПРЕССОР ИСКЛЮЧИТЕЛЬНО ПО НАЗНАЧЕНИЮ

Компрессор - это устройство для производства сжатого воздуха. Никогда не используйте компрессор для целей, отличных от указанных в руководстве по эксплуатации.

17. ПРАВИЛЬНО ИСПОЛЬЗУЙТЕ КОМПРЕССОР

Эксплуатируйте компрессор в соответствии с инструкциями, приведенными в данном руководстве. Не позволяйте детям или лицам, не знакомым с его работой, использовать компрессор.

18. УБЕДИТЕСЬ, ЧТО ВСЕ ВИНТЫ, БОЛТЫ И КРЫШКИ НАДЕЖНО ЗАКРЕПЛЕННЫ.

Убедитесь, что все винты, болты и крышки надежно закреплены. Периодически проверяйте, чтобы они плотно прилегали.

19. ПОДДЕРЖИВАЙТЕ ВСАСЫВАЮЩУЮ РЕШЕТКУ В ЧИСТОТЕ

Следите за чистотой вентиляционной решетки двигателя. Регулярно очищайте решетку, если рабочая среда очень грязная.

20. ДЛЯ РАБОТЫ КОМПРЕССОРА ИСПОЛЬЗУЙТЕ НОМИНАЛЬНОЕ НАПРЯЖЕНИЕ

Эксплуатируйте компрессор при номинальном напряжении, указанном на паспортной табличке. Использование компрессора при более высоком напряжении, чем номинальное, приведет к ускорению вращения двигателя и может вызвать серьезное повреждение устройства и привести к сгоранию двигателя.

21. НИКОГДА НЕ ИСПОЛЬЗУЙТЕ КОМПРЕССОР ПРИ НЕИСПРАВНОСТИ

Если компрессор издает странные звуки, чрезмерно вибрирует или кажется неисправным, немедленно прекратите его использование и либо проверьте работу, либо обратитесь в авторизованный сервисный центр.

22. НЕ ОЧИЩАЙТЕ ПЛАСТИКОВЫЕ ДЕТАЛИ РАСТВОРИТЕЛЕМ.

Растворители, такие как бензин, разбавитель, дизельное топливо или другие вещества, содержащие спирт, могут повредить пластиковые детали. Не очищайте этими веществами пластиковые детали. При необходимости протрите мягкой тканью и мыльной водой или подходящими жидкостями.

23. ИСПОЛЬЗУЙТЕ ТОЛЬКО ОРИГИНАЛЬНЫЕ ЗАПАСНЫЕ ЧАСТИ

Использование неоригинальных запасных частей аннулирует вашу гарантию и может привести к неисправности компрессора. Оригинальные запчасти можно приобрести у официальных дистрибьюторов.

24. НЕ ВНОСИТЕ ИЗМЕНЕНИЙ В КОМПРЕССОР

Не вносите изменения в компрессор. Всегда обращайтесь в авторизованный сервисный центр для ремонта. Несанкционированные модификации могут ухудшить работу компрессора, а также могут привести к серьезным несчастным случаям с людьми, не обладающими техническими знаниями, необходимыми для внесения изменений.

25. ВЫКЛЮЧАЙТЕ КОМПРЕССОР, КОГДА ОН НЕ ИСПОЛЬЗУЕТСЯ

Когда компрессор не используется, поверните ручку переключателя давления в положение «0» (ВЫКЛ), отключите компрессор от источника питания и откройте спускной кран, чтобы выпустить сжатый воздух из резервуара.

26. НИКОГДА НЕ ПРИКАСАЙТЕСЬ К ГОРЯЧИМ ПОВЕРХНОСТИ

Не прикасайтесь к трубам, двигателю и другим горячим частям.

27. НЕ НАПРАВЛЯЙТЕ СТРУЮ ВОЗДУХА НА ТЕЛО

Никогда не направляйте струю воздуха на людей или животных.

28. СЛИВАЙТЕ КОНДЕНСАТ ИЗ БАКА

Сливайте конденсат из бака ежедневно или через каждые 4 часа работы. Откройте слив и при необходимости наклоните компрессор, чтобы удалить скопившуюся воду.

29. НЕ ВЫПОЛНЯЙТЕ ОСТАНОВКУ, ИЗВЛЕКАЯ ВИЛКУ ИЗ РОЗЕТКИ

Всегда используйте выключатель «O/I» (ВКЛ/ВЫКЛ) реле давления для остановки компрессора.

30. ПНЕВМАТИЧЕСКАЯ СИСТЕМА

Используйте только шланги и рекомендуемые инструменты, способные выдерживать давление выше или равное максимальному рабочему давлению компрессора.

1.3. ИСПОЛЬЗОВАНИЕ ПО НАЗНАЧЕНИЮ

Модели, описанные в настоящем руководстве, были разработаны и изготовлены для периодического использования с максимальным коэффициентом эксплуатации 40% (например, 4 минуты работы и 6 минут покоя) в оптимальных условиях окружающей среды (максимальная температура 25°C). Соблюдение этих указаний и регулярное техническое обслуживание обеспечат стабильную работу изделия с течением времени.

1.4 ЗАЗЕМЛЕНИЕ

Однофазный компрессор снабжен электрическим шнуром с двухполюсной вилкой и заземлением.

Трехфазный компрессор снабжен электрическим шнуром без вилки. Электрическое подключение должно быть выполнено квалифицированным специалистом. Заземляющий провод представляет собой зеленый или желто-зеленый провод. Никогда не подключайте этот провод к клемме под напряжением.

Важное примечание: Не выполняйте каких-либо других подключений к реле давления. Все ремонтные работы должны выполняться квалифицированным специалистом.

1.5 ИСПОЛЬЗОВАНИЕ УДЛИНИТЕЛЬНОГО КАБЕЛЯ

Используйте только удлинительные кабели с вилкой и заземлением. Не используйте удлинительные кабели, если они повреждены или сдавлены. Чрезмерно тонкий кабель вызовет падение напряжения в сети, что приведет к потере мощности и перегреву устройства. Удлинитель должен иметь поперечное сечение, пропорциональное его длине.

Проверьте правильный размер по Таблице А.

ПРЕДУПРЕЖДЕНИЯ

Избегайте всех рисков поражения электрическим током. Никогда не используйте компрессор, если электрический шнур или удлинитель повреждены. Регулярно проверяйте электрические провода. Никогда не используйте компрессор в воде или рядом с водой или в опасной среде, где возможно поражение электрическим током.

2. УСТАНОВКА И ИСПОЛЬЗОВАНИЕ

Примечание: Информация, содержащаяся в настоящем руководстве, была написана, чтобы помочь оператору во время использования и обслуживания компрессора.

На некоторых иллюстрациях детали вашего компрессора могут отличаться.

МЫ ОСТАВЛЯЕМ ЗА ПРАВО ВНЕСЕНИЕ ЛЮБЫХ ИЗМЕНЕНИЙ БЕЗ ПРЕДВАРИТЕЛЬНОГО УВЕДОМЛЕНИЯ, ПРИ НЕОБХОДИМОСТИ

2.1 УСТАНОВКА

Извлеките компрессор из упаковки (рис. 1), убедитесь, что он в идеальном состоянии, и проверьте, не был ли он поврежден во время транспортировки. Выполните **следующие действия**:

- Установите колеса и/или шины, следуя инструкциям на рис. 2. В случае надувных колес накачайте колеса до максимального давления 1,6 бар.

- Установите компрессор на ровную поверхность (рис. 3), в хорошо вентилируемом, защищенном от погодных условий и невзрывоопасном месте.

- **ПОЗАБОТЬТЕСЬ О ПРАВИЛЬНОЙ ТРАНСПОРТИРОВКЕ КОМПРЕССОРА. НЕ ПЕРЕВОРАЧИВАЙТЕ И НЕ ПОДНИМАЙТЕ ЕГО НА КРЮКАХ ИЛИ ВЕРЕВКАХ.** (Рис. 4/5)

- При размещении на полке или стойке убедитесь, что она выдерживает вес, и надежно закрепите компрессор, чтобы он не упал.

- Для обеспечения надлежащей вентиляции и эффективного охлаждения компрессор должен находиться на расстоянии не менее 50 см от любой стены/препятствия (рис. 6).

2.2 ЭЛЕКТРИЧЕСКОЕ ПОДКЛЮЧЕНИЕ

Однофазные компрессоры поставляются с электрическим шнуром и двухполюсной + заземляющей вилкой.

Важно подключить компрессор к заземленной розетке (рис. 7), защищенной подходящим дифференциальным автоматическим выключателем (терромагнитным).

2.3 ЗАПУСК

Убедитесь, что питание в сети соответствует данным, указанным на табличке с электрическими характеристиками (рис. 7); допустимый диапазон допуска должен быть в пределах $\pm 5\%$.

- Вставьте вилку в розетку и запустите компрессор, повернув ручку реле давления в положение «I/ON» (рис. 8).

- Компрессор полностью автоматический и управляется реле давления, которое останавливает его, когда давление в резервуаре достигает максимального значения, и перезапускает его, когда оно падает до минимального значения. Разница давлений между максимальным и минимальным значениями обычно составляет около 2 бар (29 фунтов на кв. дюйм).

Пример: компрессор останавливается, когда давление достигает 10 бар (145 фунтов на кв. дюйм) (макс.), и автоматически перезапускается, когда давление внутри резервуара падает до 8 бар (116 фунтов на кв. дюйм).

Некоторые модели оснащены выпускным клапаном на верхней части головки, который может облегчить следующий запуск. В этом случае некоторый выход воздуха при остановке двигателя является нормальным явлением.

2.4 УСТРОЙСТВА ЗАЩИТЫ ДВИГАТЕЛЯ

Почти все компрессоры оснащены автоматическим тепловым выключателем, расположенным внутри обмотки, который останавливает компрессор, когда температура двигателя достигает чрезмерно высоких значений. Компрессор автоматически перезапустится через 10-15 минут, если он отключился.

Если защитное устройство снова сработает, рекомендуется остановить компрессор, вынуть вилку из розетки и обратиться в авторизованный сервисный центр.

2.5 РЕГУЛИРОВКА РАБОЧЕГО ДАВЛЕНИЯ

Постоянно использовать максимальное рабочее давление нет необходимости, поскольку пневматический инструмент часто работает при более низком давлении. Всегда проверяйте правильное рабочее давление инструмента, который вы хотите использовать.

На компрессорах, оборудованных редуктором давления, необходимо регулировать рабочее давление. Разблокируйте ручку редуктора давления, потянув ее вверх, отрегулируйте давление до требуемого значения, поворачивая ручку по часовой стрелке для увеличения или против часовой стрелки для уменьшения. Когда будет достигнуто требуемое давление (его можно проверить по манометру), заблокируйте ручку, нажав ее вниз (рис. 9).

Калибровочное давление можно увидеть на градуированной шкале на корпусе редуктора давления в версиях, поставляемых без манометра.

ВНИМАНИЕ: Некоторые редукторы давления не оснащены системой «нажатия для блокировки», поэтому просто поверните ручку, чтобы отрегулировать давление.

Если на машине отсутствуют средства отключения и снижения давления, пользователь должен установить их на распределительной линии.

2.6 МЕРЫ ПРЕДОСТОРОЖНОСТИ ПРИ ИСПОЛЬЗОВАНИИ

Не отсоединяйте какие-либо подключенные шланги и т.п., пока резервуар находится под давлением. Всегда следите за тем, чтобы резервуар был пуст.

Запрещается сверлить отверстия, приваривать что-либо и намеренно деформировать резервуар для сжатого воздуха.

Не выполняйте каких-либо операций с компрессором, предварительно не отключив его от сети.

Рекомендуемая рабочая температура: 0°C + 35°C

Не направляйте на компрессор струи воды или легковоспламеняющихся жидкостей.

Не ставьте легковоспламеняющиеся предметы рядом с компрессором.

Устанавливайте переключатель давления в положение «0» (ВЫКЛ) во время остановок.

Никогда не направляйте струю воздуха на людей или животных.

Не транспортируйте компрессор, пока в резервуаре имеется давление.

Внимание: Некоторые части компрессора, например, головка и напорные шланги, могут быть очень горячими. Не прикасайтесь к этим компонентам, чтобы избежать ожогов. (рис. 10)

Транспортируйте компрессор, поднимая или вытягивая его за соответствующие ручки.

Не подпускайте детей и животных к рабочей зоне машины.

Если компрессор используется для покраски:

а) Не работайте в закрытых помещениях или вблизи открытого огня.

б) Убедитесь, что имеется адекватный обмен воздуха

в) Защищайте свой нос и рот соответствующей маской.

Если электрический шнур или вилка повреждены, не используйте компрессор. Обратитесь в авторизованный сервисный центр для замены на оригинальные запасные части.

Не вставляйте руки и/или какие-либо предметы внутрь защитных решеток.

После использования всегда вынимайте вилку из розетки.

3. ТЕХНИЧЕСКОЕ ОБСЛУЖИВАНИЕ

Вид действия	Режим	Ежедневно	Каждые 100 часов	Каждые 250 ч / 6 месяцев	500 ч / 6 месяцев	750 ч / 6 месяцев	1000 ч / 6 месяцев
Проверка	Слейте конденсат	x					
Проверка	Очистите всасывающий фильтр		x				
Проверка	Затяните болты головки		x				
ОДИНОЧНЫЕ КОМПЛЕКТЫ							
Замена	Комплект воздушного фильтра			x	x	x	x
Замена	Комплект пластины клапана				x		x
Замена	Комплект всех прокладок						x
Замена	Поршневой комплект						x
ОБЪЕМНЫЕ КОМПЛЕКТЫ (*)							
Простота обслуживания	Простой/легкий комплект						
Регулярное техническое обслуживание	Комплект для работы						
Капитальный ремонт	Комплект для тяжелых условий эксплуатации						
(*) Наличие и конфигурация комплекта могут меняться в зависимости от модели							

Перед тем, как приступить к каким-либо работам по техническому обслуживанию компрессора, убедитесь, что:

Главный выключатель питания находится в положении «0».

Реле давления и/или переключатели на блоке управления выключены (положение «0/Выкл»).

В резервуаре ОТСУТСТВУЕТ ДАВЛЕНИЕ.

На моделях, требующих снятия пластикового корпуса для доступа к внутренним частям, будьте осторожны, чтобы не повредить кабели или соединения.

3.1 ОЧИСТКА/ЗАМЕНА ВСАСЫВАЮЩЕГО ФИЛЬТРА

Каждые 100 часов работы рекомендуется разбирать всасывающий фильтр и очищать фильтрующий элемент продувкой сжатым воздухом (рис. 11).

Рекомендуется заменять фильтрующий элемент не реже одного раза в год, если компрессор работает в чистой среде, или чаще, если среда, в которой находится компрессор, пыльная.

На некоторых моделях фильтр расположен на головке под кожухом. В этом случае аккуратно снимите кожух, снимите фильтр и очистите его.

Перед повторным запуском компрессора правильно соберите все детали.

3.2 СЛИВ КОНДЕНСАТА

Компрессор вырабатывает водный конденсат, который скапливается в резервуаре. Конденсат необходимо сливать каждый день, открывая сливной кран (рис. 12) под резервуаром.

Убедитесь, что резервуар не находится под давлением (P.max 1–2 бара).

КОНДЕНСАТ НЕЛЬЗЯ СМЫВАТЬ В КАНАЛИЗАЦИЮ ИЛИ ВЫБРАСЫВАТЬ В ОКРУЖАЮЩУЮ СРЕДУ.

3.3 РЕЗЕРВУАР ДЛЯ СЖАТОГО ВОЗДУХА

Необходимо предотвращать коррозию. В зависимости от условий эксплуатации внутри резервуара может скапливаться конденсат, который **необходимо сливать ежедневно**. Это можно сделать вручную, открыв сливной кран. Тем не менее, проверяйте один раз в неделю, чтобы убедиться, что автоматический клапан работает должным образом. Для этого откройте ручной сливной кран и проверьте наличие конденсата.

Необходимо проверять толщину стенок резервуара один раз в год уполномоченным органом, поскольку внутренняя коррозия может уменьшить толщину стальной стенки, что приведет к риску взрыва. При необходимости соблюдайте местные правила. Запрещается использовать резервуар для воздуха, если толщина стенок достигает минимального значения, указанного в его сертификате (включенном в документацию, поставляемую с агрегатом).

Срок службы резервуара для сжатого воздуха в основном зависит от рабочей среды. Избегайте установки компрессора в грязной или агрессивной среде, так как это значительно сократит срок службы резервуара.

Не закрепляйте резервуар или его компоненты непосредственно на земле или жестких конструкциях. Устанавливайте резервуар на амортизаторы для предотвращения отказов из-за чрезмерного напряжения, вызванного его вибрациями во время эксплуатации.

Используйте резервуар в пределах температуры и давления, указанных на паспортной табличке и в протоколе испытаний.

Не вносите каких-либо изменений в резервуар с помощью сварки, сверления или других механических методов.

4. ПОИСК И УСТРАНЕНИЕ НЕИСПРАВНОСТЕЙ

Утечки воздуха из клапана под реле давления:

Такие утечки происходят из-за несовершенного уплотнения обратного клапана (рис. 13).

Спустите все давление в резервуаре.

Отвинтите шестигранную головку клапана (А).

Тщательно очистите элемент (В) и его седловину и снова соберите клапан.

Потери воздуха:

Могут быть вызваны плохой затяжкой разъема.

Проверьте все разъемы, смочив их мыльной водой.

Компрессор работает, но давление не нагнетается:

Это может быть вызвано неисправным клапаном или поврежденной прокладкой. Обратитесь в сервисный центр.

Если компрессор не запускается, проверьте:

Соответствие сетевого напряжения указанному на паспортной табличке. Соответствие поперечного сечения или длины удлинителя силового кабеля.

Чтобы рабочая среда не была слишком холодной (ниже 0 °С).

Что защита двигателя не сработала (см. параграф 2.4).

Что в электрической линии имеется напряжение, и что система имеет правильные параметры.

Если компрессор не останавливает работу при достижении максимального давления, срабатывает предохранительный клапан резервуара.

Выключите компрессор и обратитесь в ближайший сервисный центр для проверки.

5. ПРИМЕЧАНИЯ

5.1 ХРАНЕНИЕ КОМПРЕССОРА (УПАКОВАННОГО И РАСПАКОВАННОГО)

Все время, пока компрессор не используется, или перед распаковкой храните его в сухом месте при температуре от +5°С до +45°С в защищенном от атмосферных воздействий месте.

В течение всего времени, пока компрессор не используется после распаковки, во время ожидания запуска или по причине остановок производства, накрывайте его пленкой и т.п. для защиты механизмов от пыли.

5.2 ПНЕВМАТИЧЕСКИЕ СОЕДИНЕНИЯ

Убедитесь, что используются пневматические шланги для сжатого воздуха с максимальными характеристиками давления, соответствующими характеристикам компрессора.

Не пытайтесь ремонтировать неисправные шланги.

1. FORORD

1.1 VIKTIG INFORMASJON

Les hele bruksanvisningen og alle sikkerhetsråd og advarsler i instruksjonene nøye. De fleste ulykker som oppstår under bruk av kompressoren skyldes manglende overholdelse av grunnleggende sikkerhetsregler. Ulykker kan unngås ved å gjenkjenne mulige farlige situasjoner og følge korrekte sikkerhetsregler.

De grunnleggende sikkerhetsreglene er å finne i avsnittet "SIKKERHET" i denne veiledningen.

Farer som må unngås for å forebygge alvorlige personskader og skader på maskinen er angitt i avsnittet "ADVARSLER".

Bruk aldri denne kompressoren på en måte som ikke har blitt spesifikt anbefalt av produsenten.

Forklaring:

ADVARSEL: Dette indikerer en farlig situasjon som hvis den ignoreres vil kunne føre til alvorlige skader.

FORSIKTIG: indikerer en farlig situasjon som hvis den ignoreres vil kunne føre til moderate personskader, eller andre skader.

MERK: Vektlegger viktig informasjon.

1.2 SIKKERHETSREGLER

UPASSENDE BRUK OG VEDLIKEHOLD AV DENNE KOMPRESSOREN KAN FØRE TIL PERSONSKADER. FØLG DISSE INSTRUKSJONENE GRUNDIG FOR Å UNNGÅ RISIKO.

1. TA ALDRI PÅ DELER I BEVEGELSE

Putt aldri hendene, fingrene eller andre kroppsdeler nær kompressorens bevegelige deler.

2. BRUK ALDRI KOMPRESSOREN UTEN ALLE VERN OG BESKYTTELSE MONTERT

Bruk aldri kompressoren uten at alle vernene er perfekt montert på plass (f.eks. deksler, beltevern, sikkerhetsventil). Hvis vernene fjernes grunnet vedlikehold eller service må du passe på å sette dem tilbake i original posisjon før du gjenoppretter bruken av kompressoren.

3. BRUK ALLTID ØYEVERN

Bruk alltid vernebriller eller tilsvarende øyebeskyttelse. Sikt aldri luften mot kroppen din eller mot noen andre.

4. BESKYTT DEG SELV MOT ELEKTRISK STØT

Forebygg utilsiktet kontakt mellom kroppsdeler og metalldelene på kompressoren, slik som rør, tanken eller andre jordede metalldele. Bruk aldri kompressoren på våte eller fuktige steder.

5. KOBLE FRA KOMPRESSOREN

Koble alltid kompressoren fra strømkilden og tøm trykkluften fra tanken før service, inspeksjon, vedlikehold, rengjøring, utskifting eller kontroll av deler.

6. UTILSIKTET OPPSTART

Ikke bær kompressoren mens den er koblet til strømkilden eller lufttanken er fylt med komprimert luft. Kontroller at bryteren på pressostaten er plassert på "OFF" før du kobler kompressoren til strømkilden.

7. OPPBEVAR KORREKT

Kompressoren må oppbevares på et tørt sted, beskyttet mot vær og vind når den ikke er i bruk. Oppbevares utenfor barns rekkevidde.

8. ARBEIDSOMRÅDET

Hold arbeidsområdet rent og fritt for unødvendig verktøy. Hold arbeidsområdet godt ventilert. Ikke bruk kompressoren hvis det finnes brennbare væsker eller gasser. Kompressoren kan produsere gnister under funksjon. Ikke bruk kompressoren i situasjoner der det vil kunne forekomme maling, diesel, kjemikalier, klebemidler eller andre brennbare eller eksplosive materialer.

9. OPPBEVARES UTILGJENGELIG FOR BARN

Ikke la barn eller andre mennesker komme i kontakt med strømkabelen til kompressoren. Uautoriserte personer må holde en trygg avstand til arbeidsområdet.

10. ARBEIDSKLÆR

Ikke bruk løstsittende klær eller smykker som vil kunne henge seg opp i bevegelige deler. Dekk til håret på beskyttende måte, om nødvendig.

11. HÅNDBRØY STRØMKABELEN KORREKT

Koble aldri fra strømmen til kompressoren ved å trekke i strømkabelen. Hold strømledningen borte fra varme, olje og skarpe kanter. Ikke trakk på strømkabelen eller klem dem med tunge gjenstander.

12. BEHANDLE KOMPRESSOREN RIKTIG

Følg instruksjonene for smøring (gjelder ikke for oljeløse modeller). Inspiser strømkablene regelmessig og få dem reparert ved et autorisert servicesenter hvis den er skadet. Sjekk utseendet på kompressoren for visuelle uregelmessigheter. Kontakt om nødvendig nærmeste servicesenter.

13. BRUK AV UTENDØRS SKJØTELEDNINGER

Bruk bare skjøteledninger som er egnet for utendørs bruk når kompressoren brukes utendørs.

14. VÆR FORSIKTIG

Fokuser på det du holder på med. Bruk sunn fornuft. Ikke bruk kompressoren hvis du er sliten. Kompressoren må aldri brukes av noen som er påvirket av alkohol, narkotika eller medisiner som kan gjøre deg søvnnig.

15. SJEKK FOR SKADDE DELER ELLER LUFTLEKKASJER

Hvis et deksel eller noen andre deler er skadet må du undersøke dem grundig for å avgjøre om de kan brukes trygt før du setter i gang kompressoren igjen. Sjekk innretting og justering av bevegelige deler, slanger, trykkmålere, trykkgulatorer, trykkluftkoblinger og alle andre deler som kan være viktige under normal funksjon. Skadde deler må være skikkelig reparert eller skiftet ut av et autorisert serviceverksted som vist i instruksjonsveiledningen. IKKE BRUK KOMPRESSOREN HVIS TRYKKBRYTEREN ER DEFEKT.

16. KOMPRESSOREN MÅ UTELUKKENDE BRUKES TIL DEN SPESIFISKE ANVENDELSEN

Kompressoren er en maskin som produserer trykkluft. Bruk aldri kompressoren til andre formål enn dem som er spesifisert i instruksjonsveiledningen.

17. BRUK KOMPRESSOREN KORREKT

Bruk kompressoren i henhold til instruksjonene i denne veiledningen. Ikke la barn eller andre som ikke vet hvordan kompressoren virker bruke den.

18. SJEKK AT ALLE SKRUE, BOLTER OG DEKSLER ER KORREKT FESTET.

Sjekk at alle skruer, bolter og deksler er korrekt festet. Sjekk regelmessig at de er korrekt festet.

19. HOLD INNTAKSRISTEN REN

Hold ventilasjonsristen til motoren ren. Rengjør risten regelmessig hvis arbeidsmiljøet er veldig skittent.

20. BRUK KOMPRESSOREN VED MERKESPENNINGEN

Bruk kompressoren ved merkespenningen angitt på merkeplaten. Hvis du bruker kompressoren ved høyere spenning en merkespenningen vil dette føre til unormalt rask motoromdreining og dette vil kunne skade enheten og brenne ut motoren.

21. BRUK ALDRI KOMPRESSOREN HVIS DEN ER DEFEKT

Hvis kompressoren lager rare lyder, vibrerer sterkt eller virker å ha en feil, må du straks slutte å bruke den, og enten sjekke funksjonen eller ta kontakt med et autorisert servicesenter.

22. IKKE RENGJØR PLASTDELER MED LØSEMIDDEL

Løsemidler som bensin, tynnere, diesel eller andre stoffer som inneholder alkohol vil kunne skade plastdelene. Ikke gni disse stoffene på plastdelene. Tør av med en myk klut og såpevann eller andre passende væsker, om nødvendig.

23. BRUK BARE ORIGINALE RESERVEDELER

Bruk av ikke originale reservedeler vil føre til bortfall av garantien og funksjonsproblemer på kompressoren. Originale reservedeler er å få fra autoriserte forhandlere.

24. IKKE ENDRE KOMPRESSOREN

Ikke endre kompressoren. Kontakt alltid godkjent servicesenter for eventuelle reparasjoner. Uautoriserte endringer vil kunne forringe kompressorens ytelse, men det kan også føre til alvorlige ulykker for folk som ikke har den tekniske kunnskapen som trengs til å foreta slike endringer.

25. SLÅ AV NÅR DEN IKKE ER I BRUK

Når kompressoren ikke er i bruk må du vri bryteren på "0" (OFF), koble kompressoren fra strømforsyningen og åpne tømmekranen for å tømme den komprimerte luften ut fra lufttanken.

26. TA ALDRI PÅ VARME OVERFLATER

Ikke ta på rørene, motoren eller andre varme deler.

27. IKKE RETT LUFTSTRØMMEN MOT KROPPEN

Retts aldri luftstrålen mot mennesker eller dyr.

28. TØM KONDENS FRA TANKEN

Tøm tanken daglig eller etter 4 timers bruk. Åpne avløpet og vipp om nødvendig kompressoren for å fjerne det oppsamlede vannet.

29. IKKE STANS KOMPRESSOREN VED Å TREKKE UT STØPSELET

Bruk alltid "O/I" (ON/OFF) på trykkbryteren for å stanse kompressoren.

30. TRYKKLUFTKRETS

Bare rør og anbefalt verktøy som er i stand til å tåle et trykk som er høyere enn eller likt det maksimale driftstrykket til kompressoren.

1.3 TILTENKT BRUK

Modellene som er beskrevet i denne veiledningen ble utformet og laget for vekslende bruk med en maksimal servicefaktor på 40 % (f.eks. 4 minutter funksjon og 6 minutter pause), under optimale bruksbetingelser (maks. temp. 25°C). Hvis man overholder disse indikasjonene og utfører regelmessig vedlikehold vil produktet fungere godt over tid.

1.4 JORDINGSTILKOBLING

Enkeltfasert kompressor er utstyrt med en elektrisk kabel med en topolet plugg, pluss jording.

Trefasert kompressor er utstyrt med en strømkabel uten plugg. Den elektriske tilkoblingen må utføres av en kvalifisert tekniker. Jordingsledningen er den grønne eller den gule/grønne kablet. Koble aldri denne kablet til en strømførende terminal.

Viktig: Ikke foreta noen andre koblinger på trykkbryteren. Alle reparasjoner må utføres av kvalifiserte teknikere.

1.5 BRUK AV SKJØTELEDNING

Bruk bare skjøteledninger med plugg og jording. Ikke bruk skjøteledninger som er skadet eller klemt. En for tynn kabel vil føre til et fall i linjespenningen, noe som fører til tap av effekt og overoppvarming av utstyret. Skjøteledningen må ha et kryssnitt som er proporsjonalt med lengden.

Sjekk korrekt størrelse i Tabell A.

ADVARSLER

Unngå all fare for elektrisk støt. Bruk aldri kompressoren hvis strømkablet eller skjøteledningen er skadet. Sjekk strømkablene regelmessig. Bruk aldri kompressoren i eller nær vann eller i noen miljøer der elektrisk støt er mulig.

2. INSTALLASJON OG BRUK

Merk: Informasjonen i denne veiledningen er utformet for å hjelpe operatøren under bruk og vedlikehold av kompressoren.

Noen illustrasjoner kan vise detaljer som er forskjellige fra din kompressor.

VI FORBEHOLDER OSS RETTEN TIL Å FORETA NØDVENDIGE RETNINGER UTEN FORHÅNDSVARSEL

2.1 INSTALLASJON

Ta kompressoren ut fra emballasjen (fig. 1), kontroller at den er perfekt stand, sjekk om den har blitt skadet under transport. **Fortsett deretter som følger:**

- Fest hjulet og/eller dekket, følg instruksjonene i fig. 2. I tilfelle av oppblåsbare hjul blåser du opp hjulene til et maksimalt trykk på 1,6 bar.

- Plasser kompressoren på en flat overflate (fig. 3), på et godt ventilert sted, beskyttet mot vær og vind og i en ikke-eksplosiv atmosfære.

- **PASS PÅ Å TRANSPORTERE KOMPRESSOREN KORREKT. IKKE SNU DEN OG IKKE LØFT DEN MED KROKER ELLER TAU.** (Fig. 4/5)

- Hvis kompressoren plasseres på en hylle eller på et stativ må du forsikre deg om at denne tåler vekten, og den må sikres slik at det ikke er noen mulighet for at den faller ned.

- For å garantere god ventilasjon og effektiv kjøling må kompressorens være minst 50 cm fra en hvilken som helst vegg/hindring (fig. 6).

2.2 ELEKTRISK TILKOBLING

Enfasede kompressorer er utstyrt med en strømkabel og med en topolet + jordet plugg.

Det er viktig å koble kompressoren til en jordet stikkontakt (fig. 7), beskyttet med en egnet skillebryter (termo-magnetisk).

2.3 OPPSTART

Sjekk at nettspenningen er i samsvar med den som er angitt på den elektriske merkeplaten (fig. 7); tillatt toleranse må være innenfor $\pm 5\%$.

- Sett støpselet inn i stikkontakten og start kompressoren ved å sette bryteren på pressostaten i posisjonen "I/ ON" (fig. 8).

- Kompressoren er fullstendig automatisk og kontrolleres av pressostaten som stopper den hvis trykket i tanken når maksimalverdien og starter opp igjen når trykket synker til minimumsverdien. Trykkforskjellen på maksimum og minimumverdiene er vanligvis omtrent 2 bar (29 psi).

F.eks.: Kompressoren stanser når den når 10 bar (145 psi) (maks.) og starter opp igjen automatisk når trykket faller til 8 bar (116 psi).

Noen modeller er utstyrt med en tømmeventil øverst på hodet, som er nyttig for å gjøre neste oppstart enklere. I dette tilfellet er det normalt med et lite puff av luft når motoren stanser.

2.4 MOTORVERNINNETNINGER

Nesten alle kompressorer er utstyrt med en automatisk skillebryter plassert inne i viklingen som stanser kompressoren når motoren når overdrevent høye verdier. Kompressoren starter opp igjen automatisk etter 10-15 minutter hvis den utløses.

Hvis beskyttelsesinnretningen utløses på må du stanse kompressoren, koble fra støpselet og ringe nærmeste servicesenter.

2.5 JUSTERE DRIFTSTRYKKET

Det er ikke nødvendig å alltid bruke det maksimale driftstrykket for trykkluftverktøy fungerer ofte ved lavere trykk. Sjekk alltid det korrekte driftstrykket på verktøyet du vil bruke.

Driftstrykket må justeres på kompressorer utstyrt med en trykkregulator. Frigjør trykkregulatorens bryter ved å trekke den oppover, reguler trykket til ønsket verdi ved å dreie bryteren i klokkeretningen for å øke trykket og mot klokkeretningen for å redusere trykket. Når ønsket trykk er oppnådd (dette kan kontrolleres på trykkmåleren), låser du bryteren ved å trykke den nedover (fig. 9).

Kalibreringstrykket kan ses på den graderte skalaen på hoveddelen til trykkregulatoren på versjoner som ikke er utstyrt med trykkmåler.

FORSIKTIG: Noen trykkregulatorer har ikke "trykk for å låse", derfor dreier du bare bryteren for å regulere trykket.

Når dette ikke finnes på maskinen må innretninger for stenging og regulering av trykk besørges av brukeren.

2.6 FORHOLDSREGLER UNDER BRUK

Ikke løse noen koblinger når det er trykk i tanken. Kontroller alltid at tanken er tom.

Ikke bor hull, foreta sveisinger eller deformer tanken med vilje.

Ikke foreta noen operasjoner på kompressoren uten først å ha koblet fra stikkontakten.

Anbefalt driftstemperatur: 0°C +35°C

Ikke rett sprut med vann eller brannfarlige væsker mot kompressoren.

Ikke plasser brannfarlige gjenstander nær kompressoren.

Still inn "0" (OFF) under stans.

Retts aldri luftstrålen mot mennesker eller dyr.

Ikke transporter kompressoren når det er trykk i tanken.

Forsiktig: Noen deler av kompressoren, slik som hode og slangene, kan være svært varme. Ikke ta på disse delene, for å unngå forbrenninger. (fig. 10)

Transporter kompressoren ved å løfte eller fra den i de egne håndtakene eller grepene.

Hold barn og dyr langt borte fra maskinens arbeidsområde.

Hvis kompressoren brukes til maling:

a) Ikke arbeid i lukkede miljøer eller nær åpne flammer

b) Sørg for tilstrekkelig ventilasjon

c) Beskytt nese og munn med en egnet maske.

Hvis strømkabelen eller pluggen er skadet må du ikke bruke kompressoren. Kontakt et autorisert servicesenter for utskifting med en original reservedel.

Ikke putt hendene og/eller noen andre gjenstander inn i beskyttelsesristene.

Koble alltid pluggen fra stikkkontakten etter bruk.

3. VEDLIKEHOLD

Type handling	Operasjon	Daglig	Hver 100 t	Hver 250 t 6 måneder	500 t / 6 måneder	750 t / 6 måneder	1000 t / 6 måneder
Sjekk	Tøm kondens	x					
Sjekk	Rengjør innløpsfilter		x				
Sjekk	Stram hodebolter		x				
ENKELTSETT							
Skift ut	Luftfiltersett			x	x	x	x
Skift ut	Ventilplatesett				x		x
Skift ut	Pakningssett						x
Skift ut	Stempelsett						x
BULKSETT (*)							
Enkel vedlikehold	Enkelt/Lett sett						
Regelmessig vedlikehold	Ytelsesett						
Større vedlikehold	Ekspertsett						
(*) Tilgjengelighet og konfigurasjon av settene kan variere avhengig av modell							

Før du forsøker å gjennomføre noen vedlikeholdsoppgaver på kompressoren må du alltid kontrollere at:

Hovedbryteren på linjen er i posisjonen "0".

Pressostaten og/eller bryterne på kontrollenheten er slått av ("0/Off" posisjon).

Det IKKE er noe trykk i tanken.

På modeller der man må fjerne plastdekselet for å få adgang til de innvendige delen må du passe på å ikke rive ut noen kabler eller koblinger.

3.1 RENGJØRE/SKIFTE UT INNLØPSFILTERET

Hver 100. driftstime anbefales det å demontere innløpsfilteret og rengjøre filtreringselementet ved å blåse på det med komprimert luft (fig. 11).

Vi anbefaler å skifte ut filterelementet minst en gang i året hvis kompressoren arbeider i et rent miljø, men oftere hvis kompressoren er plassert i et støvete miljø.

Filteret er på noen modeller plassert på hodet under dekselet. I dette tilfellet må du være forsiktig når du fjerner dekselet, tar ut filteret og rengjør det.

Monter alle delene igjen korrekt før du starter kompressoren på nytt.

3.2 KONDENSTØMMING

Kompressoren genererer kondensvann som samler seg opp i tanken. Kondensen i tanken må tømmes hver dag, ved å åpne tømmekranen (fig. 12) under tanken.

Pass på at det ikke er trykk i tanken (P.maks 1–2 bar).

KONDENS MÅ IKKE TØMMES I AVLØPET ELLER SLIPPES UT I MILJØET.

3.3 LUFTTANK

Korrosjon må forebygges. Avhengig av driftsbetingelsene kan det bygges opp kondens inne i tanken og den **må tømmes daglig**. Dette kan gjøres manuelt ved å åpne tømmeventilen. Kontroller likevel en

gang i uken for å forsikre deg om at den automatiske ventilen fungerer korrekt. For å gjøre dette åpner du den manuelle tømmeventilen og sjekker for kondens.

Tykkelsen på veggene i tanken må kontrolleres en gang i året av et godkjent kontrollorgan, siden innvendig korrosjon vil kunne redusere tykkelsen på stålveggen, noe som medfører fare for eksplosjon. Følg eventuelle gjeldende lokale reguleringer. Lufttanken må ikke brukes når veggtykkelsen når minimumsverdien som er spesifisert i tanksertifikatet (inkludert i dokumentasjonen som følger med enheten).

Levetiden til lufttanken avhenger hovedsaklig av driftsmiljøet. Unngå å installere kompressoren i et skittent eller korroderende miljø, da det vil redusere levetiden til tanken betraktelig.

Ikke forankre tanken eller komponentene direkte til bakken eller til faste strukturer. Plasser trykktanken utstyrt med vibrasjonsbuffer for å forebygge feil som skyldes overdreven belastning forårsaket av vibrasjoner i tanken når den er i bruk.

Bruk tanken innenfor de temperatur- og trykkgrensene som er angitt på merkeplaten og i testrapporten.

Ikke gjør noen endringer på denne tanken i form av sveising, boring eller andre mekaniske metoder.

4. FEILSØKING

Luftlekkasjer fra ventilen under pressostaten:

Dette avhenger av uferfekt forsegling av kontrollventilen (fig. 13).

Tøm ut alt trykket fra tanken.

Skru løs sekskanthodet på ventilen (A).

Rengjør både element (B) og setet omhyggelig, og monter deretter ventilen igjen.

Luftlekkasjer:

Dette kan skyldes at en konnektor ikke er skikkelig strammet.

Sjekk alle konnektorene ved å fukte dem med såpevann.

Kompressoren dreier rundt, men den lader ikke:

Dette kan skyldes en ødelagt ventil eller en skadet pakning.
Kontakt et servicesenter.

Sjekk følgende hvis kompressoren har problemer med å starte:

At nettspenningen er i samsvar med den som angis på merkeplaten.

At kryssnittet eller lengden på skjøteledningen er egnet.

Sjekk at driftsmiljøet ikke er for kaldt (under 0°C).

At motorbeskyttelsen ikke er utløst (se avsnitt 2.4).

At strømlinjen får strøm og at systemet er korrekt dimensjonert.

Hvis kompressoren ikke stanser når det maksimale trykket er nådd, og tankens sikkerhetsventil settes i funksjon.

Stopp kompressoren og kontakt nærmeste serviceverksted for å få den kontrollert.

5. MERKNADER

5.1 OPPBEVARE KOMPRESSOREN (EMBALLERT OG UEMBALLERT)

For hele perioden kompressoren ikke brukes før den pakkes ut, må den oppbevares på et tørt sted ved en temperatur på mellom +5 °C og + 45 °C, og beskyttet mot vær og vind.

For hele perioden kompressoren ikke brukes etter at den har blitt pakket ut, mens man venter på oppstart, eller den står grunnet produksjonsstans, må du plassere en presenning over den for å beskytte mekanismene mot støv.

5.2 TRYKKLUFTKOBLINGER

Pass på at det brukes pneumatiske slangene for trykkluft med maksimale trykkegenskaper som er egnet for kompressoren.

Ikke forsøk å reparere skadde slanger.

1. ÖNSÖZ

1.1 ÖNEMLİ BİLGİ

Kullanım kılavuzundaki tüm çalıştırma talimatlarını, güvenlik önerilerini ve uyarıları dikkatlice okuyun. Kompresörün kullanımı sırasında meydana gelen kazaların çoğu, temel güvenlik kurallarına uyulmamasından kaynaklanmaktadır. Potansiyel olarak tehlikeli durumların farkına vararak ve uygun güvenlik kurallarına uyarak kazalardan kaçınılabılır.

Temel güvenlik kuralları, bu kılavuzun "GÜVENLİK" bölümünde listelenmiştir.

Ciddi yaralanma veya makinenin hasar görmesini önlemek için kaçınılması gereken tehlikeler "UYARILAR" bölümünde listelenmiştir.

Bu kompresörü asla, üretici tarafından özel olarak tavsiye edilmeyen bir şekilde kullanmayın.

Anahtar:

UYARI: Bu, ihmal edilirse ciddi hasara neden olabilecek potansiyel olarak tehlikeli bir durumu gösterir.

DİKKAT: Bu, ihmal edilirse küçük yaralanma veya hasara neden olabilecek tehlikeli bir durumu gösterir.

NOT: Bu, gerekli bilgileri vurgular.

1.2 GÜVENLİK KURALLARI

BU KOMPRESÖRÜN YANLIŞ KULLANIMI VE BAKIMI KİŞİSEL YARALANMAYA NEDEN OLABİLİR. RİSKLERİ ÖNLEMEK İÇİN BU TALİMATLARA DİKKATLİCE UYUN.

1. HAREKETLİ PARÇALARA ASLA DOKUNMAYIN

Ellerinizi, parmaklarınızı veya diğer uzuvlarınızı asla kompresörün hareketli parçalarının yakınına koymayın.

2. KOMPRESÖRÜ TÜM KORUMALAR TAKILI OLMADAN ASLA KULLANMAYIN

Kompresörü, tüm korumalar yerine tam olarak yerleştirilmeden asla kullanmayın (örn. koruma, kayış koruması, emniyet valfi). Koruyucular bakım veya servis amacıyla çıkarılırsa, kompresörün çalıştırılmasına devam etmeden önce orijinal pozisyonuna geri getirildiğinden emin olun.

3. HER ZAMAN GÖZ KORUYUCU TAKIN

Daima gözlük veya eşdeğer bir göz koruyucu kullanın. Basınçlı havayı asla vücudunuza veya bir başkasına doğrultmayın.

4. ELEKTRİK ÇARPMALARINA KARŞI KENDİNİZİ KORUYUN

Kompresörün borular, tank veya topraklanmış metal parçalar gibi metal parçalarıyla kazara vücutla temas etmesini önleyin. Kompresörü asla nemli veya ıslak yerlerde çalıştırmayın.

5. KOMPRESÖR BAĞLANTISINI KESİN

Herhangi bir parçaya servis, inceleme, bakım, temizlik, değiştirme işlemlerini yapmadan önce veya kontrol etmeden önce kompresörü güç kaynağından ayırın ve basınç tankındaki kompres havayı boşaltın.

6. KAZARA BAŞLATMA

Kompresörü güç kaynağına bağlıyken veya hava tankı basınçlıyken taşımayın. Kompresörü güç kaynağına bağlamadan önce basınç şalterinin "KAPALI" konumda olduğundan emin olun.

7. UYGUN ŞEKİLDE DEPOLAMA

Kompresör, kullanılmadığı zamanlarda hava şartlarından korunaklı kuru bir yerde saklanmalıdır. Çocukların erişemeyeceği yerlerde saklayın.

8. ÇALIŞMA ALANI

Çalışma alanını gereksiz araçlardan uzak ve temiz tutun. Çalışma alanını iyi havalandırın. Yanıcı sıvıların veya gazların bulunduğu ortamlarda kompresörü kullanmayın. Kompresör, çalışma sırasında kıvılcıklar üretebilir. Boya, benzin, kimyasallar, yapıştırıcılar ve diğer yanıcı veya patlayıcı malzemelerin bulunabileceği yerlerde kompresörü kullanmayın.

9. ÇOCUKLARDAN UZAK TUTUN

Çocukların veya başkalarının kompresörün güç kablosuyla temas etmesine izin vermeyin. Yetkisiz kişiler çalışma alanından güvenli bir mesafede tutulmalıdır.

10. İŞ KİYAFETLERİ

Hareketli parçalara takılabilecek bol giysiler giymeyin veya takı

takmayın. Gerekirse koruyucu saç örtüsü kullanın.

11. GÜÇ KABLOSUNU DOĞRU ŞEKİLDE KULLANIN

Asla güç kablosundan çekerek kompresörün fişini çekmeyin. Kabloyu ısıdan, yağdan ve keskin kenarlardan uzak tutun. Elektrik kablosuna basmayın veya ağır ağırlıklarla ezmeyin.

12. KOMPRESÖRÜN BAKIMINI DİKKATLİ BİR ŞEKİLDE YAPIN

Yağlama talimatlarını izleyin (yağsız modeller için geçerli değildir) Güç kablolarını periyodik olarak inceleyin ve hasarlıysa yetkili bir servis merkezinde tamir ettirin. Görsel anormallikleri tespit için kompresörün dış görünümünü kontrol edin. Gerekirse en yakın servis merkeziyle iletişime geçin.

13. DIŞ MEKAN UZATMA KABLOLARININ KULLANIMI

Kompresörü dışarıda kullanırken yalnızca dış mekanda kullanıma uygun uzatma kablolarını kullanın.

14. DİKKAT EDİN

Ne yaptığınıza odaklanın. Sağduyunuzu kullanın. Yorgun olduğunuzda kompresörü çalıştırmayın. Sizi uyuklu hale getiren alkol, uyuşturucu veya ilaçların etkisi altındaysanız kompresörü çalıştırmayın.

15. KUSURLU PARÇALARI VEYA HAVA KAÇAKLARINI KONTROL EDİN

Bir koruma parçası veya başka bir parça hasar görmüşse, kompresörü tekrar kullanmadan önce amaçlandığı gibi güvenli bir şekilde çalışıp çalışmayacaklarını belirlemek için dikkatlice kontrol edin. Normal çalışmada önemli olabilecek hareketli parçaların, hortumların, basınç göstergelerinin, basınç düşürücülerin, pnömatik bağlantıların ve diğer parçaların hizalamasını kontrol edin. Hasarlı parçalar, talimat kılavuzunda gösterildiği gibi uygun şekilde onarılmalı veya yetkili bir servis tarafından değiştirilmelidir. BASINÇ ANAHTARI ARIZALYSA KOMPRESÖRÜ KULLANMAYIN.

16. KOMPRESÖRÜ SADECE BELİRTİLEN UYGULAMALAR İÇİN KULLANIN

Kompresör, basınçlı hava üretmek için kullanılan bir makinedir. Kullanım kılavuzunda belirtilenler dışındaki amaçlar için asla kompresörü kullanmayın.

17. KOMPRESÖRÜ DOĞRU KULLANIN

Kompresörü bu kılavuzda verilen talimatlara göre çalıştırın. Çocukların veya çalışmasını bilmeyen kişilerin kompresörü kullanmasına izin vermeyin.

18. TÜM VİDALARIN, CİVATALARIN VE KAPAKLARIN SIKICA SABİTLENMİŞ OLDUĞUNU KONTROL EDİN.

Tüm vidaların, civataların ve kapakların sıkıca sabitlendiğini kontrol edin. Sıkı olup olmadıklarını periyodik olarak kontrol edin.

19. GİRİŞ IZGARASINI TEMİZ TUTUN

Motor havalandırma ızgarasını temiz tutun. Çalışma ortamı çok kirliyse ızgarayı düzenli olarak temizleyin.

20. KOMPRESÖRÜ ANMA GERİLİMİNDE ÇALIŞTIRIN

Kompresörü, anma plakasında gösterilen nominal voltajda çalıştırın. Kompresörün nominal voltajdan daha yüksek bir voltajda kullanılması, motorun daha hızlı dönmeye neden olur ve üniteye ciddi hasara ve motorun yanmasına neden olabilir.

21. ARIZALYSA KOMPRESÖRÜ ASLA KULLANMAYIN

Kompresör garip sesler çıkarıyorsa, aşırı titriyorsa veya arızalı görünüyorsa, derhal kullanmayı bırakın ve çalışmasını kontrol edin veya yetkili bir servis merkeziyle iletişime geçin.

22. PLASTİK PARÇALARI SOLVENT İLE TEMİZLEMİYİN

Benzin, tiner, dizel veya diğer maddeler gibi solventler alkol içeren parçalar plastik parçalara zarar verebilir. Bu maddeleri plastik parçalara sürmeyin. Gerekirse yumuşak bir bez ve sabunlu su veya uygun sıvılarla silin.

23. YALNIZCA ORJİNAL YEDEK PARÇALARI KULLANIN

Orijinal olmayan yedek parçaların kullanılması garantiyi geçersiz kılar ve kompresörün arızalanmasına neden olabilir. Orijinal yedek parçalar yetkili distribütörlerden temin edilebilir.

24. KOMPRESÖRDE DEĞİŞİKLİK YAPMAYIN

Kompresörü değiştirmeyin. Onarımlar için her zaman yetkili servis merkeziyle iletişime geçin. İzin verilmeyen değişiklikler kompresörün performansını bozabilir, değişiklikleri yapmak için gerekli teknik bilgiye sahip olmayan kişiler için ciddi kazalara da neden olabilir.

25. KULLANILMADIĞI ZAMAN KAPATIN
Kompresör kullanımda değilken, basınç şalterinin düğmesini "0" (KAPALI) konumuna çevirin, kompresörü güç kaynağından ayırın ve tanktaki kompres havayı boşaltmak için boşaltma musluğunu açın.
26. SICAK YÜZEYLERE ASLA DOKUNMAYIN
Borulara, motora ve diğer sıcak parçalara dokunmayın.
27. HAVA JETİNİ GÖVDEYE DOĞRULTMAYIN
Hava jetini asla insanlara veya hayvanlara doğrultmayın.
28. TANKTAN YOĞUŞMA SUYUNU BOŞALTIN
Tankı günlük olarak veya her 4 saatlik çalışmadan sonra boşaltın. Biriken suyu çıkarmak için gerekirse tahliye için açın ve kompresörü eğin.
29. FİŞİ ÇEKEREK DURDURMAYIN
Kompresörü durdurmak için her zaman basınç şalterinin "O / I" (AÇIK / KAPALI) anahtarını kullanın.
30. PNÖMATİK DEVRE
Yalnızca kompresörün maksimum çalışma basıncına eşit veya daha yüksek basınca dayanabilen boruları ve önerilen araçları kullanın.

1.3 KULLANIM AMACI

Bu kılavuzda açıklanan modeller, optimum çevre koşullarında (sıcaklık maks. 25°C) maksimum %40 servis faktörü (örn. 4 dakika çalışma ve 6 dakika dinlenme) ile aralıklı kullanım için tasarlanmış ve yapılmıştır. Bu göstergelere uymak ve düzenli bakım, ürünün zaman içinde iyi çalışmasını sağlayacaktır.

1.4 TOPRAKLAMA BAĞLANTISI

Tek fazlı kompresör iki kutuplu fiş artı topraklamalı bir elektrik kablosuyla donatılmıştır.

Üç fazlı kompresör fişsiz bir elektrik kablosuyla birlikte verilir. Elektrik bağlantısı nitelikli bir teknisyen tarafından yapılmalıdır. Topraklama kablosu yeşil veya sarı/yeşil kablodur. Bu kabloyu asla canlı bir terminale bağlamayın.

Önemli: Basınç şalteri üzerinde başka herhangi bir bağlantı yapmayın. Tüm onarım işlemleri nitelikli bir teknisyen tarafından yapılmalıdır.

1.5 UZATMA KABLOSUNUN KULLANIMI

Yalnızca fişli ve topraklamalı uzatma kabloları kullanın. Hasarlı veya ezilmiş uzatma kablolarını kullanmayın. Aşırı ince bir kablo, güç kaybına ve cihazın aşırı ısınmasına neden olan hat voltajında düşüşe neden olur. Uzatma kablosunun, uzunluğuyla orantılı bir kesiti olmalıdır.

Tablo A'ya bakarak doğru boyutu kontrol edin.

UYARILAR

Tüm elektrik çarpması risklerinden kaçının. Elektrik kablosu veya uzatma kablosu hasar görmüşse asla kompresörü kullanmayın. Elektrik kablolarını düzenli olarak kontrol edin. Kompresörü kesinlikle su içinde veya yakınında veya elektrik çarpmasının mümkün olduğu tehlikeli bir ortamda kullanmayın.

2. KURULUM VE KULLANIM

Not: Bu kılavuzda yer alan bilgiler, kompresörün kullanımı ve bakımı sırasında operatöre yardımcı olmak için yazılmıştır.

Bazı resimler, kompresörünüzden farklı ayrıntılar gösterebilir.

GEREKLİ OLDUĞUNDA ÖNCEDEN HABER VERMEKSİZİN HERHANGİ DEĞİŞİKLİK YAPMA HAKKIMIZ SAKLIDIR

2.1 KURULUM

Kompresörü ambalajından çıkarın (şekil 1), taşıma sırasında hasar görüp görmediğini kontrol ederek mükemmel durumda olduğundan emin olun. Ardından **şağıdaki şekilde ilerleyin:**

- Şek. 2'deki talimatlara uyararak tekerlekleri ve/veya lastiği takın. Şişirilebilir tekerlekler söz konusu olduğunda, tekerlekleri maksimum 1.6 bar basınca şişirin.
- Kompresörü düz bir yüzeye (şek. 3), iyi havalandırılan, hava şartlarından korunan ve patlayıcı olmayan bir ortama yerleştirin.
- KOMPRESÖRÜ DOĞRU ŞEKİLDE TAŞIMAYA ÖZEN

GÖSTERİN. TERS ÇEVİRMİYİN VEYA KANCALARLA VEYA İPİLERLE KALDIRMAYIN. (Şek. 4/5)

- Bir rafa yerleştirilirse, ağırlığı taşıyabileceğinden ve düşmemesi için uygun şekilde sabitleyebileceğinden emin olun.
- İyi havalandırma ve verimli soğutma sağlamak için kompresörün herhangi bir duvardan/engelden en az 50 cm uzakta olması gerekir (şek. 6).

2.2 ELEKTRİK BAĞLANTILARI

Tek fazlı kompresörler bir elektrik kablosu ve iki kutuplu topraklamalı fiş ile birlikte verilir.

Kompresörü, uygun bir diferansiyel devre kesici (termik manyetik) ile korunan topraklı bir elektrik prizine (şek. 7) bağlamak önemlidir.

2.3 START-UP

Şebeke gücünün, elektrik derecelendirme plakasında belirtilene karşılık gelip gelmediğini kontrol edin (şek. 7); izin verilen tolerans aralığı $\pm\%$ 5 aralığında olmalıdır.

- Fiş elektrik prizine takın ve basınç şalterinin düğmesini "I/ON" konumuna çevirerek kompresörü çalıştırın (şek. 8).
- Kompresör tam otomatiktir ve tank basıncı maksimum bir değere ulaştığında onu durduran ve minimum değere düştüğünde yeniden başlatan basınç anahtarı tarafından kontrol edilir. Maksimum ve minimum değerler arasındaki basınç farkı genellikle yaklaşık 2 bar'dır (29 psi).

Örnek: kompresör 10 bar'a (145 psi) (maks.) ulaştığında durur ve tank içindeki basınç 8 bar'a (116 psi) düştüğünde otomatik olarak yeniden başlar.

Bazı modellerde, bir sonraki çalıştırmayı kolaylaştırmaya yarayan kafanın üstünde bir boşaltma valfi bulunur. Bu durumda, motor durduğunda bir hava üflemesi normaldir.

2.4 MOTOR KORUMA CİHAZLARI

Neredeyse tüm kompresörler, motor sıcaklığı aşırı yüksek değerlere ulaştığında kompresörü durduran sargının içine yerleştirilmiş otomatik bir termal kesici ile donatılmıştır. Kompresör hata verirse 10-15 dakika sonra otomatik olarak yeniden başlayacaktır.

Koruma cihazı tekrar devreye girdiğinde kompresörü durdurmanız, elektrik fişini çekmeniz ve yetkili bir servis merkeziyle iletişime geçmeniz önerilir.

2.5 ÇALIŞMA BASINCININ AYARLANMASI

Her zaman maksimum çalışma basıncını kullanmak gerekli değildir çünkü pnömatik alet genellikle daha düşük basınçta çalışır. Daima kullanmak istediğiniz aletin doğru çalışma basıncını kontrol edin.

Basınç düşürücü ile donatılmış kompresörlerde çalışma basıncı ayarlanmalıdır. Yukarı doğru çekerek basınç düşürücü düğmesini açın, artırmak için düğmeyi saat yönünde veya azaltmak için saat yönünün tersine çevirerek basıncı istenen değere ayarlayın. İstenilen basınca ulaşıldığında (basınç göstergesinden kontrol edilebilir), aşağı doğru bastırarak düğmeyi kilitleyin (şek. 9).

Kalibrasyon basıncı, basınç göstergesi olmadan tedarik edilen modellerde basınç düşürücünün gövdesi üzerindeki dereceli ölçekte görülebilir.

DİKKAT: Bazı basınç düşürücüler "kilitlemek için itme" sistemi ile donatılmamıştır, bu nedenle basıncı ayarlamak için düğmeyi çevirmeniz yeterlidir.

Makinede bulunmadığında, kesme ve basınç düşürme araçları kullanıcı tarafından dağıtım hattına takılmalıdır.

2.6 KULLANIM ESNASINDA ALINACAK ÖNLEMLER

Tank basınç altındayken herhangi bir bağlantıyı geri almayın. Daima tankın boş olduğundan emin olun.

Hava tankına delik açmayın, kaynak yapmayın veya kasıtlı olarak deforme etmeyin.

Önce fişini çekmeden kompresör üzerinde herhangi bir işlem yapmayın.

Önerilen çalışma sıcaklığı: 0°C +35°C

Kompresörün üzerine su fışkıyeleri veya yanıcı sıvılar doğrultmayın.

Kompresörün yakınına yanıcı nesnelere koymayın.

Durma sırasında basınç şalterini "0" (KAPALI) pozisyonuna getirin.

Hava jetini asla insanlara veya hayvanlara doğrultmayın.

Tank basınç altındayken kompresörü taşımayın.

Dikkat: Kompresörün kafa ve besleme hortumları gibi bazı parçaları çok sıcak olabilir. Yanıklardan kaçınmak için bu bileşenlere dokunmayın. (şek. 10)

Kompresörü uygun tutamaklarla veya kulplarla kaldırarak veya çekerek taşıyın.

Çocukları ve hayvanları makinenin çalışma alanından uzak tutun. Boyama için kompresör kullanılıyorsa:

a) Kapalı ortamlarda veya kontrolsüz alevlerin yakınında çalışmayın

b) Yeterli olduğundan emin olun hava değişimi

c) Burnunuzu ve ağızınızı uygun bir maske ile koruyun.

Elektrik kablosu veya fişi hasar görmüşse kompresörü kullanmayın.

Orijinal bir yedek parça ile değiştirmek için yetkili bir servis merkeziyle iletişime geçin.

Koruma ızgaralarının içine ellerinizi ve/veya herhangi bir nesneyi sokmayın.

Kullanımdan sonra daima fişi prizden çekin.

3. BAKIM

İşlem türü	İşlem	Günlük	Her 100 saatte	Her 250 saatte /6 ayda	500 saatte /6 ayda	750 saatte /6 ayda	1000 saatte /6 ayda
Kontrol edin.	Yoğuşma suyunu boşaltın	X					
Kontrol edin.	Giriş filtresini temizleyin		X				
Kontrol edin.	Cıvataları sıkın		X				
TEK KİTLER							
Değiştiriniz	Hava filtresi kiti			X	X	X	X
Değiştiriniz	Valf plaka kiti				X		X
Değiştiriniz	Komple conta kiti						X
Değiştiriniz	Piston kiti						X
KOMPLE KİTLER (*)							
Basit bakım	Kolay/Hafif kit						
Olağan bakım	Performans kiti						
Büyük bakım	Ağır iş kiti						
(*) Kitin hazır bulunması ve konfigürasyonu modele göre değişebilir							

Kompresör üzerinde herhangi bir bakım işlemi yapmadan önce şunlardan emin olun:

Hat ana anahtarı "0" konumunda.

Kontrol ünitesindeki basınç şalteri ve/veya anahtarlar kapalı ("0/Kapalı" konumu).

Tankta BASINÇ YOK.

İç parçalara erişmek için plastik kasanın çıkarılmasını gerektiren modellerde, herhangi bir kablo veya bağlantının kopmamasına dikkat edin.

3.1 GİRİŞ FİLTRESİNİN TEMİZLENMESİ/DEĞİŞTİRİLMESİ

Her 100 saatlik çalışma Giriş filtresinin sökülmesi ve filtre elemanının basınçlı hava püskürtülerek temizlenmesi tavsiye edilir (şek. 11).

Filtre elemanının yılda en az bir kez değiştirilmesi tavsiye edilir; bu değişim kompresör temiz bir ortamda çalışıyorsa bu sıklıkla yapılmalıdır veya kompresörün bulunduğu ortam tozluysa daha sık değiştirilmelidir.

Filtre, bazı modellerde başlığın altında kasanın altına yerleştirilmiştir. Bu durumda muhafazayı dikkatlice çıkarın, filtreyi çıkarın ve temizleyin.

Kompresörü yeniden başlatmadan önce tüm parçaları doğru şekilde yeniden monte edin.

3.2 YOĞUŞMA SUYUNU BOŞALTMA

Kompresör, tankta biriken yoğuşma suyu üretir. **Yoğuşma suyu her gün boşaltılmalıdır** tankın altındaki tahliye musluğunu (şek. 12) açarak.

Tankta basınç olmadığından emin olun (P.max 1–2 bar).

YOĞUŞMA SUYU KANALİZASYONA BOŞALTILMAMALI VEYA ÇEVREYE DAĞITILMAMALIDIR.

3.3 HAVA TANKI

Korozyon önlenmelidir. Çalışma koşullarına göre, tankın içinde kondens birikebilir ve **günlük olarak boşaltılmalıdır**. Bu, tahliye vanasını açarak manuel olarak yapılabilir. Ancak, otomatik vananın düzgün çalıştığından emin olmak için haftada bir kontrol edin. Bunu yapmak için manuel tahliye vanasını açın ve yoğuşma olup olmadığını kontrol edin.

Tankın duvar kalınlığının yılda bir kez bir onaylanmış kuruluş tarafından kontrol edilmesi gerekir, çünkü dahili korozyon çelik cidarın kalınlığını azaltarak patlama riskine neden olabilir. Varsa yerel düzenlemelere uyun. Duvar kalınlığı tank sertifikasyonunda belirtilen minimum değere ulaştığında hava tankı kullanılmamalıdır (ünite ile birlikte verilen dokümantasyonda bulunur).

Hava tankının ömrü esas olarak çalışma ortamına bağlıdır. Kompresörü kirli veya aşındırıcı bir ortama kurmaktan kaçının çünkü bu, tankın ömrünü önemli ölçüde azaltacaktır.

Tankı veya bileşenlerini doğrudan zemine veya sert yapılara sabitlemeyin. Kullanım sırasında tankın titreşimlerinden kaynaklanan aşırı baskı nedeniyle arızaları önlemek için titreşim tamponları ile donatılmış basınç tankını takın.

Tankı, bilgi plakasında ve test raporunda belirtilen sıcaklık ve basınç sınırları dahilinde kullanın.

Bu tankta kaynak, delme veya diğer mekanik yöntemler ile herhangi bir değişiklik yapmayın.

4. SORUN GİDERME

Basınç şalterinin altındaki vanadan hava sızıntısı:

Bu, çek valfin sızdırmazlığının kusurlu olmasına bağlıdır (şek. 13). Depodaki tüm basıncı boşaltın. Valfin (A) altıgen kafasını sökün. Hem elemanı (B) hem de yuvasını dikkatlice temizleyin ve valfi yeniden monte edin.

Hava kaçakları:

Bunlar, bir konektörün zayıf sıkılığından kaynaklanıyor olabilir. Sabunlu suyla ıslatarak tüm konektörleri kontrol edin.

Kompresör dönüyor ama şarj olmuyor:

Bunun nedeni, bozuk bir valf veya hasarlı conta olabilir. Bir servis merkezine başvurun.

Kompresörün başlatılmasında sorun varsa şunları kontrol edin:

Şebeke voltajının, bilgi plakasında gösterilene karşılık geldiğini. Güç kablosu uzatmasının kesiti veya uzunluğu yeterli. Çalışma ortamının çok soğuk olmaması (0°C'nin altında). Motor korumasının devreye girmemiş olması (bkz. paragraf 2.4). Elektrik hattına enerji verildiğini ve sistemin doğru boyutlandırıldığını. Maksimum basınca ulaşıldığında kompresör durmazsa tank emniyet valfi devreye girer. Kompresörü durdurun ve kontrol ettirmek için en yakın servis merkeziyle iletişime geçin.

5. NOTLAR

5.1 KOMPRESÖRÜN DEPOLANMASI (AMBALAJ VE AMBALAJDAN ÇIKARILMASI)

Kompresör kullanılmadığı süre boyunca veya ambalajından çıkarılmadan önce kuru bir yerde 5°C ile 45°C arasında hava şartlarından korunaklı bir yerde saklayın.

Kompresörün ambalajından çıkarıldıktan sonra kullanılmadığı süre boyunca, çalıştırmayı beklerken veya üretim kesintileri nedeniyle, mekanizmaları tozdan korumak için üzerine koruyucu bezler yerleştirin.

5.2 PNÖMATİK BAĞLANTILAR

Kompresör için kullanılanlara uygun maksimum basınç özelliklerine sahip kompres hava pnömatik hortumlarının kullanıldığından emin olun.

Kusurlu hortumları onarmaya çalışmayın.

1. INTRODUCERE

1.1 INFORMAȚII IMPORTANTE

Citiți cu atenție toate instrucțiunile de operare, recomandările de siguranță și avertizările conținute în manualul de instrucțiuni. Majoritatea accidentelor care au loc la utilizarea compresorului rezultă în urma nerespectării regulilor de siguranță de bază. Accidentele pot fi evitate prin identificarea situațiilor potențial periculoase și prin respectarea regulilor de siguranță corespunzătoare.

Regulile de siguranță de bază sunt listate în secțiunea „SIGURANȚĂ” a acestui manual.

Pericolele care trebuie evitate pentru prevenirea vătămarilor sau daunelor grave la nivelul mașinii sunt listate în secțiunea „AVERTIZĂRI”.

Nu folosiți niciodată compresorul într-o manieră care nu a fost recomandată în mod specific de către producător.

Legendă:

AVERTIZARE: Indică o situație potențial periculoasă care, dacă este ignorată, poate duce la provocarea de daune grave.

PRECAUȚIE: Indică o situație periculoasă care, dacă este ignorată, poate duce la vătămări minore sau daune.

NOTĂ: Evidențiază informații esențiale.

1.2 REGULI DE SIGURANȚĂ

UTILIZAREA ȘI ÎNTREȚINEREA NECORESPUNZĂTOARE A ACESTUI COMPRESOR POATE DUCE LA VĂTĂMĂRE. URMAȚI ACESTE INSTRUCȚIUNI CU GRIJĂ PENTRU A EVITA RISCURILE.

1. NU ATINGEȚI NICIODATĂ PIESELE MOBILE

Nu așezați niciodată mâinile, degetele sau alte părți ale corpului în apropierea pieselor mobile ale compresorului.

2. NU UTILIZAȚI NICIODATĂ COMPRESORUL FĂRĂ TOATE APĂRĂTOARELE MONTATE

Nu utilizați niciodată compresorul fără toate apărătoarele montate perfect la locul lor (de ex. carcasă, apărătoare de bandă, supapă de siguranță). Dacă apărătoarele sunt îndepărtate pentru întreținere sau lucrări de service, asigurați-vă că le montați la loc în poziția originală înainte de reluarea utilizării compresorului.

3. PURTAȚI ÎNTOTDEAUNA ECHIPAMENT DE PROTECȚIE PENTRU OCHI

Purtați întotdeauna ochelari de protecție sau un echipament de protecție pentru ochi asemănător. Nu îndreptați niciodată jetul de aer comprimat către corpul dumneavoastră sau al unei alte persoane.

4. PROTEJAȚI-VĂ ÎMPOTRIVA ȘOCURILOR ELECTRICE

Preveniți contactul accidental al corpului cu piesele de metal ale compresorului, precum țevile, rezervorul sau piesele de metal împământate. Nu utilizați niciodată compresorul în zone umede sau ude.

5. DECONECTAȚI COMPRESORUL

Deconectați compresorul de la sursa de alimentare și evacuați aerul comprimat din rezervorul de presiune înainte de efectuarea lucrărilor de service, inspecție, întreținere, curățare, înlocuire sau verificare la nivelul oricăror piese.

6. PORNIREA ACCIDENTALĂ

Nu transportați compresorul în timp ce este conectat la sursa de alimentare sau atunci când rezervorul de aer este presurizat. Asigurați-vă că ați adus presostatul în poziția „OFF” (Oprit) înainte de conectarea compresorului la sursa de alimentare.

7. DEPOZITAREA CORESPUNZĂTOARE

Compresorul trebuie să fie stocat într-un loc uscat și ferit de intemperii atunci când nu este folosit. Nu lăsați la îndemâna copiilor.

8. ZONA DE LUCRU

Mentțineți zona de lucru curată și îndepărtați sculele care nu sunt necesare. Mentțineți zona de lucru bine ventilată. Nu folosiți compresorul în prezența lichidelor sau gazelor inflamabile. Compresorul poate produce scântei în timpul utilizării. Nu folosiți compresorul în situații în care există vopsea, substanțe chimice, adevizi și orice alte materiale combustibile sau explozive.

9. NU LĂSAȚI LA ÎNDEMÂNA COPIILOR

Nu lăsați copiii sau alte persoane să atingă cablul de alimentare al compresorului. Persoanele neautorizate trebuie să păstreze o distanță de siguranță față de zona de lucru.

10. HAINE DE LUCRU

Nu purtați haine largi sau bijuterii care ar putea fi prinse în piesele mobile. Dacă este necesar, purtați o plasă de păr.

11. MANIPULAȚI CABLUL DE ALIMENTARE ÎN MOD CORECT

Nu deconectați niciodată compresorul trăgând de cablul de alimentare. Țineți cablul la distanță de căldură, ulei și muchii ascuțite. Nu călcați pe cablul electric și nu îl zdrobiți cu greutate.

12. REALIZAȚI LUCRĂRILE DE ÎNTREȚINERE LA NIVELUL COMPRESORULUI CU GRIJĂ

Urmați instrucțiunile pentru lubrifiere (nu se aplică pentru modelele fără ulei). Inspectați cablurile de alimentare periodic și dispuneți repararea acestora de către un centru de service, dacă sunt deteriorate. Verificați aspectul extern al compresorului cu privire la anormalități vizuale. Contactați cel mai apropiat centru de service, dacă este necesar.

13. UTILIZAREA CABLURILOR PRELUNGITOARE PENTRU EXTERIOR

Folosiți doar cabluri prelungitoare adecvate pentru folosirea în spații exterioare la utilizarea compresorului în spații exterioare.

14. PROCEDAȚI CU GRIJĂ

Concentrați-vă pe ceea ce faceți. Folosiți raționamentul logic. Nu folosiți compresorul atunci când sunteți obosit. Nu folosiți compresorul dacă sunteți sub influența alcoolului, drogurilor sau medicamentelor care provoacă somnolență.

15. VERIFICAȚI ÎN PRIVINȚA PIESELOR DEFECTE SAU SCURGERILOR DE AER

Dacă o apărătoare sau o altă piesă este deteriorată, verificați-o cu grijă pentru a determina dacă aceasta funcționează corespunzător și în siguranță înainte de a folosi compresorul din nou. Verificați alinierea pieselor mobile, caselor, manometrelor, reductoarelor de presiune, conexiunilor pneumatice și tuturor celorlalte piese care pot fi importante pentru funcționarea normală. Piesele deteriorate trebuie să fie reparate corespunzător sau înlocuite de către un service autorizat sau conform instrucțiunilor din manual. **NU FOLOSIȚI COMPRESORUL ÎN CAZUL ÎN CARE PRESOSTATUL ESTE DEFECT.**

16. FOLOSIȚI COMPRESORUL DOAR PENTRU APLICAȚIILE SPECIFICATE

Compresorul este un echipament pentru producerea aerului comprimat. Nu utilizați niciodată compresorul în scopuri diferite de cele specificate în manualul de instrucțiuni.

17. UTILIZAȚI COMPRESORUL ÎN MOD CORECT

Operați compresorul conform instrucțiunilor din acest manual. Nu permiteți copiilor sau persoanelor care nu sunt familiarizate cu operarea compresorului să îl folosească.

18. VERIFICAȚI DACĂ TOATE ȘURUBURILE, BOLȚURILE ȘI CAPACELE SUNT STRÂNSE CORESPUNZĂTOR.

Verificați dacă toate șuruburile, bolțurile și capacele sunt strânse corespunzător. Verificați periodic dacă acestea sunt strânse.

19. MENȚINEȚI GRILAJUL DE ADMISIE CURAT

Mentțineți grilajul de ventilație al motorului curat. Verificați grilajul regulat dacă mediul de lucru este foarte murdar.

20. OPERAȚI COMPRESORUL LA TENSIUNEA NOMINALĂ

Operați compresorul la tensiunea nominală afișată pe plăcuța cu specificații. Folosirea unui compresor cu o tensiune mai mare decât tensiunea nominală va duce la o durată mai mare a motorului și poate provoca daune grave la nivelul unității și arderea motorului.

21. NU FOLOSIȚI NICIODATĂ COMPRESORUL DACĂ ESTE DEFECT

Dacă un compresor emite sunete ciudate, vibrează în mod excesiv sau pare defect, încetați imediat utilizarea acestuia și fie verificați funcționarea, fie contactați un centru de service autorizat.

22. NU CURĂȚAȚI PIESELE DE PLASTIC CU SOLVENȚI

Solvenții precum benzină, diluant, diesel sau alte substanțe conțin alcool care poate deteriora piesele de plastic. Nu frecați piesele de plastic cu aceste substanțe. Ștergeți cu o lavetă moale și apă cu săpun sau lichide corespunzătoare, dacă este necesar.

23. FOLOSIȚI DOAR PIESE DE SCHIMB ORIGINALE

Folosirea pieselor de schimb care nu sunt originale poate duce la anularea garanției și defectarea compresorului. Piese de schimb originale sunt furnizate de distribuitori autorizați.

24. NU MODIFICAȚI COMPRESORUL

Nu modificați compresorul. Contactați întotdeauna centrul de service autorizat pentru reparații. Modificările neautorizate pot afecta performanța compresorului și, de asemenea, pot provoca accidente grave în cazul în care sunt realizate de persoane care nu dispun de cunoștințele tehnice necesare.

25. OPRIȚI APARATUL ATUNCI CÂND NU ÎL UTILIZAȚI

Atunci când nu folosiți compresorul, rotiți butonul presostatului în poziția „0” (OFF - Oprit), deconectați compresorul de la sursa de alimentare și deschideți robinetul de scurgere pentru evacuarea aerului comprimat din rezervor.

26. NU ATINGEȚI NICIODATĂ SUPRAFEȚELE FIERBINȚI

Nu atingeți țevile, motorul sau alte componente fierbinți.

27. NU ÎNDREPTAȚI JETUL DE AER CĂTRE CORP

Nu îndreptați niciodată jetul de aer către oameni sau animale.

28. SCURGEȚI CONDENSUL DIN REZERVOR

Scurgeți rezervorul zilnic sau la fiecare 4 ore de utilizare. Deschideți scurgerea și înclinați compresorul, dacă este necesar, pentru a îndepărta apa acumulată.

29. NU OPRIȚI APARATUL PRIN SCOATEREA DIN PRIZĂ

Folosiți întotdeauna comutatorul „O/I” (ON/OFF - Pornit/Oprit) al presostatului pentru a opri compresorul.

30. CIRCUIT PNEUMATIC

Folosiți doar țevi și scule recomandate, capabile de a rezista unei presiuni mai mari sau egale cu presiunea de lucru maximă a compresorului.

1.3 DESTINAȚIA DE UTILIZARE

Modelele descrise în acest manual au fost create și fabricate pentru utilizare intermitentă cu un factor de utilizare maxim de 40% (4 minute de utilizare și 6 minute de pauză) în condiții de mediu optime (temperatură max. 25°C). Respectarea acestor indicații și efectuarea lucrărilor de întreținere la intervale regulate va asigura buna funcționare a produsului.

1.4 CONEXIUNE DE ÎMPĂMÂNTARE

Compresorul monofazic este echipat cu un cablu electric cu o fișă cu doi poli plus împământare.

Compresorul trifazic este furnizat cu un cablu electric fără fișă. Conexiunea electrică trebuie realizată de către un tehnician calificat. Conductorul de legare la pământ este cablul verde sau galben/verde. Nu conectați acest fir la un terminal aflat sub tensiune.

Important: Nu realizați altă conexiune la presostat. Toate reparațiile trebuie realizate de către un tehnician calificat.

1.5 UTILIZAREA CABLULUI PRELUNGITOR

Utilizați doar cabluri prelungitoare cu fișă și împământare. Nu folosiți cabluri prelungitoare deteriorate sau strivite. Un cablu excesiv de subțire va duce la o scădere a tensiunii pe linie și, prin urmare, la pierderea puterii și la supraîncălzirea dispozitivului. Cablul prelungitor trebuie să aibă o secțiune transversală proporțională cu lungimea.

Verificați dimensiunea corectă conform tabelului A.

AVERTIZĂRI

Evitați orice risc de electrocutare. Nu utilizați niciodată compresorul în cazul în care există deteriorări la cablul electric sau cablul prelungitor. Verificați cablurile electrice în mod regulat. Nu utilizați niciodată compresorul în apă sau în apropierea apei sau într-un mediu periculos în care electrocutarea este posibilă.

2. INSTALAREA ȘI UTILIZAREA

Notă: Informațiile conținute în acest manual au fost scrise pentru a ajuta operatorul în timpul utilizării și întreținerii compresorului.

Unele ilustrații pot prezenta detalii diferite de cele ale compresorului dumneavoastră.

NE REZERVĂM DREPTUL DE A EFECTUA ORICE MODIFICĂRI NECESARE FĂRĂ PREAVIZ

2.1 INSTALAREA

Îndepărtați compresorul din ambalaj (fig. 1), asigurați-vă că este în condiție perfectă și verificați dacă a fost deteriorat în timpul transportului. Apoi **procedați în modul următor:**

- Montați roțile și/sau anvelopa, respectând instrucțiunile din fig. 2. În cazul roților gonflabile, umflați roțile la o presiune maximă de 1,6 bari.

- Poziționați compresorul pe o suprafață plată (fig. 3), într-un spațiu bine ventilat, protejat de vreme și într-un mediu ne-exploziv.

- **ASIGURAȚI-VĂ CĂ TRANSPORTAȚI COMPRESORUL ÎN MOD CORECT. NU ÎL RĂSTURNAȚI ȘI NU ÎL RIDICAȚI CU CÂRLIGE SAU FRÂNGHII.** (Fig. 4/5)

- Dacă aparatul este așezat pe un raft sau un rack, asigurați-vă că acesta poate susține greutatea și fixați-l corespunzător pentru a nu putea cădea.

- Pentru a asigura o ventilație bună și răcire eficientă, compresorul trebuie amplasat la cel puțin 50 cm de orice perete/obstacol (fig. 6).

2.2 CONEXIUNE ELECTRICĂ

Compresoarele monofazice sunt furnizate cu un cablu electric și o fișă cu doi poli + împământare.

Este important să conectați compresorul la o priză de alimentare împământată (fig. 7) protejată de un disjuncteur diferențial adecvat (termic-magnetic).

2.3 PORNIREA

Verificați dacă puterea rețelei de alimentare corespunde celei indicate pe plăcuța de specificații electrice (fig. 7); domeniul de toleranță admisă trebuie să fie între $\pm 5\%$.

- Introduceți fișa în priza de alimentare și porniți compresorul prin rotirea butonului presostatului în poziția „I/ON” (Pornit) (fig. 8).

- Compresorul este complet automat și este controlat de către presostatul care îl oprește atunci când presiunea rezervorului atinge o valoare maximă și îl repornește atunci când scade la valoarea minimă. Diferența de presiune între valorile maxime și minime este în general de aprox. 2 bar (29 psi).

Exemplu: compresorul se oprește atunci când atinge 10 bar (145 psi) (max.) și repornește automat atunci când presiunea din interiorul rezervorului scade la 8 bar (116 psi).

Unele modele sunt echipate cu o supapă de evacuare la nivelul capului, utilă pentru facilitarea pornirii următoare. În acest caz, eliminarea unei cantități de aer la oprirea motorului este normală.

2.4 DISPOZITIVE DE PROTECȚIE A MOTORULUI

Aproape toate compresoarele sunt echipate cu un întrerupător termic automat aflat în interiorul bobinei care oprește compresorul atunci când temperatura motorului atinge valori extrem de ridicate. Compresorul va reporni automat după 10-15 minute dacă acesta este declanșat.

Dacă dispozitivul de protecție este declanșat din nou, se recomandă să opriți compresorul, să deconectați fișa electrică și să contactați un centru de service autorizat.

2.5 AJUSTAREA PRESIUNII DE LUCRU

Utilizarea presiunii de operare maxime tot timpul nu este necesară, pentru că scula pneumatică funcționează adesea la o presiune mai mică. Verificați întotdeauna presiunea de lucru corectă a sculei pe care doriți să o folosiți.

Presiunea de lucru trebuie să fie ajustată la compresoarele echipate cu un reductor de presiune. Deblocați butonul reductorului de presiune trăgându-l în sus, ajustați presiunea la valoarea dorită prin rotirea butonului în sensul acelor de ceasornic pentru a o crește sau în sens invers acelor de ceasornic pentru a o reduce. După atingerea presiunii dorite (poate fi verificată pe manometru), blocați butonul prin apăsarea acestuia (fig. 9).

Presiunea de calibrare poate fi văzută la nivelul scării gradate de pe corpul reductorului de presiune, în cazul versiunilor furnizate fără manometru.

PRECAUȚIE: Unele reductoare de presiune nu sunt echipate cu sistemul „apăsare pentru blocare”, deci trebuie doar să rotiți butonul pentru ajustarea presiunii.

Atunci când nu există la nivelul mașinii, dispozitive de oprire și reducere a presiunii trebuie să fie montate pe linia de distribuție de către utilizator.

2.6 MĂSURI DE PRECAUȚIE LA UTILIZARE

Nu decuplați nicio conexiune în timp ce rezervorul este presurizat. Asigurați-vă întotdeauna că rezervorul este gol.

Nu realizați găuri la nivelul rezervorului de aer, nu îl sudați și nu îl deformați intenționat.

Nu efectuați operațiuni la nivelul compresorului fără a-l deconecta în prealabil.

Temperatură de lucru recomandată: 0°C +35°C

Nu îndreptați jeturi de apă sau lichide inflamabile către compresor.

Nu așezați obiecte inflamabile în apropierea compresorului.

Setați presostatul în poziția „0” (OFF - Oprit) în timpul opririi.

Nu îndreptați niciodată jetul de aer către oameni sau animale.

Nu transportați compresorul în timp ce rezervorul este presurizat.

Precauție: Unele piese ale compresorului, precum capul și furtunurile de alimentare, pot fi foarte fierbinți. Nu atingeți aceste componente pentru a evita arsurile. (fig. 10)

Transportați compresorul prin ridicarea și tragerea cu manșoanele și mânerul adecvate.

Nu permiteți accesul copiilor și animalelor în zona de operare a echipamentelor.

În cazul în care compresorul este folosit pentru vopsire:

a) Nu efectuați lucrări în spații închise sau în apropierea flăcărilor

b) Asigurați-vă că are loc un schimb de aer adecvat

c) Protejați-vă nasul și gura cu o mască adecvată.

În cazul în care cablul electric sau fișa sunt deteriorate, nu folosiți compresorul. Contactați un centru de service autorizat pentru înlocuirea cu o piesă de rezervă originală.

Nu introduceți mâinile și/sau orice obiect în interiorul grilajelor de protecție.

Deconectați întotdeauna fișa de la priză după utilizare.

3. ÎNTREȚINERE

Tip de acțiune	Operație	Zilnic	La fiecare 100 h	La fiecare 250 h / 6 luni	500 h / 6 luni	750 h / 6 luni	1000 h / 6 luni
Verificare	Scurgerea condensului	x					
Verificare	Curățați filtrul de admisie		x				
Verificare	Strângeți șuruburile de la cap		x				
KITURI INDIVIDUALE							
Înlocuire	Kit de filtru de aer			x	x	x	x
Înlocuire	Kit de placă de supapă				x		x
Înlocuire	Kit pentru toate garniturile						x
Înlocuire	Kit de piston						x
KITURI ÎN CANTITĂȚI MARI (*)							
Întreținere simplă	Kit Easy/Light						
Lucrări de întreținere normale	Kit Performance						
Lucrări de întreținere majore	Kit pentru capacitate ridicată						
(*) Disponibilitatea și configurația kitului poate diferi în funcție de model.							

Înainte de a încerca efectuarea oricăror lucrări de întreținere la nivelul compresorului, asigurați-vă că:

Comutatorul principal de linie este în poziția „0”.

Presostatul și/sau comutatoarele de la nivelul unității de control sunt oprite (Poziția „0/OFF”).

NU EXISTĂ PRESIUNE în rezervor.

În cazul modelelor care necesită îndepărtarea carcaselor de plastic pentru accesarea pieselor interioare, asigurați-vă că nu rupeți cablurile sau conexiunile.

3.1 CURĂȚAREA/ÎNLOCUIREA FILTRULUI DE ADMISIE

La fiecare 100 de ore de funcționare se recomandă dezasamblarea filtrului de admisie și curățarea elementului de filtrare prin suflarea cu aer comprimat (fig. 11).

Se recomandă înlocuirea elementului de filtrare cel puțin o dată pe an în cazul în care compresorul funcționează într-un mediu curat sau mai frecvent dacă acesta se află într-un mediu cu nivel ridicat de praf.

Filtrul se află la nivelul capului, sub carcasă, în cazul anumitor modele. În acest caz, îndepărtați cu grijă carcasa, îndepărtați filtrul și curățați-l.

Reasamblați corect toate piesele înainte de repornirea compresorului.

3.2 SCURGEREA CONDENSULUI

Compresorul generează apă de condens care se acumulează în rezervor. Condensul trebuie scurs în fiecare zi prin deschiderea robinetului de scurgere (fig. 12) de sub rezervor.

Asigurați-vă că rezervorul nu este presurizat (P.max 1–2 bar).

CONDENSUL NU TREBUIE SĂ FIE ARUNCAT LA CANALIZARE SAU ÎN MEDIUL ÎNCONJURĂTOR.

3.3 REZERVOR DE AER

Coroziunea trebuie să fie prevenită. În funcție de condițiile de operare, condensul se poate acumula în interiorul rezervorului și trebuie scurs zilnic. Acest lucru poate fi realizat manual prin deschiderea supapei de scurgere. Cu toate acestea, verificați o dată pe săptămână dacă supapa automată funcționează corect. Pentru a face acest lucru, deschideți supapa de scurgere manuală și verificați prezența condensului.

Este necesară verificarea grosimii peretelui rezervorului o dată pe an de către un organism notificat, pentru că grosimea stratului de oțel poate fi redusă de coroziuni interne și astfel poate apărea riscul de explozie. Respectați regulamentele locale, dacă sunt aplicabile. Rezervorul de aer nu trebuie să fie

folosit atunci când grosimea peretelui atinge o valoare minimă specificată în documentul de certificare ale rezervorului (inclus în documentația livrată împreună cu unitatea).

Durata de viață a rezervorului de aer depinde în principal de mediul de lucru. Evitați instalarea compresorului într-un mediu murdar sau coroziv pentru că acesta va reduce în mod semnificativ durata de viață a rezervorului.

Nu ancorați rezervorul sau componentele sale direct la nivelul solului sau de structuri rigide. Montați rezervorul de presiune echipat cu amortizoare de vibrații pentru a preveni defectele din cauza stresului excesiv provocat de vibrațiile la nivelul rezervorului în timpul utilizării.

Folosiți rezervorul în intervalele de temperatură și presiune de pe plăcuța cu specificații și din raportul de testare.

Nu realizați modificări la nivelul acestui rezervor prin sudare, găurire sau alte procese mecanice.

4. REMEDIEREA DEFECȚIUNILOR

Scurgeri de aer de la nivelul supapei de sub presostat:

Acest lucru este provocat de etanșarea imperfectă a supapei de închidere (fig. 13).

Evacuați presiunea din rezervor.

Deșurubați capul hexagonal al supapei (A).

Curățați cu grijă elementul (B) și scaunul acestuia și reasamblați supapa.

Pierderi de apă:

Acestea pot fi provocate de etanșarea necorespunzătoare a conectorului.

Verificați toți conectorii prin udarea cu apă cu săpun.

Compresorul se rotește însă nu se încarcă:

Acest lucru poate fi provocat de o supapă defectă sau o garnitură deteriorată. Contactați un centru de service.

În cazul în care compresorul întâmpină probleme la pornire, verificați dacă:

Tensiunea de alimentare corespunde celei afișate pe plăcuța de specificații. Secțiunea transversală sau lungimea cablului prelungitor de alimentare sunt adecvate.

Mediul de lucru nu este prea rece (sub 0°C).

Protecția motorului nu a fost declanșată (vezi paragraful 2.4).

Cablul electric este sub tensiune și sistemul are dimensiunile corecte.

În cazul în care compresorul nu se oprește atunci când presiunea maximă este atinsă, supapa de siguranță a rezervorului este activată.

Oprii compresorul și contactați cel mai apropiat centru de service pentru verificarea acestuia.

5. NOTE

5.1 DEPOZITAREA COMPRESORULUI (AMBALAT ȘI DEZAMBALAT)

Pentru întreaga perioadă în care compresorul nu este utilizat sau înainte de dezambalare, acesta trebuie depozitat într-un spațiu uscat, la o temperatură între +5°C și + 45°C, ferit de intemperii.

Pentru întreaga perioadă în care compresorul nu este folosit după dezambalare, în timp ce se așteaptă pornirea acestuia sau din cauza opririi procesului de producție, așezați pături peste acesta pentru a proteja mecanismele împotriva prafului.

5.2 CONEXIUNI PNEUMATICE

Asigurați-vă că sunt folosite tuburile pneumatice pentru aer comprimat cu caracteristici pentru presiune maximă adecvate compresorului.

Nu încercați să reparați tuburile defecte.

1. УВОД

1.1 ВАЖНА ИНФОРМАЦИЯ

Прочетете внимателно всички инструкции за експлоатация, съвети за безопасност и предупреждения в настоящото ръководство с инструкции. Повечето инциденти по време на използване на компресора произтичат от неспазването на основните правила за безопасност. Инцидентите могат да се избягват чрез разпознаване на потенциалните опасни ситуации и спазване на съответните правила за безопасност.

Основните правила за безопасност са посочени в раздел „БЕЗОПАСНОСТ“ в това ръководство.

Опасности, които трябва да се избягват, за предотвратяване на нараняване или щети на машината, са посочени в раздела „ПРЕДУПРЕЖДЕНИЕЯ“.

Никога не използвайте този компресор по начин, който не е специално препоръчан от производителя.

Ключ:

ПРЕДУПРЕЖДЕНИЕ: Указва потенциално опасна ситуация, която, ако бъде игнорирана, може да доведе до сериозна повреда.

ВНИМАНИЕ: Указва опасна ситуация, която, ако бъде игнорирана, може да доведе до леко нараняване или повреда.

ЗАБЕЛЕЖКА: Набляга върху важна информация.

1.2 ПРАВИЛА ЗА БЕЗОПАСНОСТ

НЕПРАВИЛНОТО ИЗПОЛЗВАНЕ И ПОДДРЪЖКА НА ТОЗИ КОМПРЕСОР МОЖЕ ДА ДОВЕДЕ ДО ТЕЛЕСНО НАРАНЯВАНЕ. СПАЗВАЙТЕ ТЕЗИ ИНСТРУКЦИИ ВНИМАТЕЛНО, ЗА ДА ИЗБЕГНЕТЕ ОПАСНОСТИ.

1. НИКОГА НЕ ДОКОСВАЙТЕ ДВИЖЕЩИ СЕ ЧАСТИ

Никога не поставяйте ръцете, пръстите или други части от тялото близо до движещи се части на компресора.

2. НИКОГА НЕ ИЗПОЛЗВАЙТЕ КОМПРЕСОРА БЕЗ МОНТИРАНИ ВСИЧКИ ПРЕДПАЗНИ СРЕДСТВА.

Никога не използвайте компресора, без да са монтирани всички предпазни средства на своите места (напр. корпус, предпазител на ремъка, предпазен клапан). Ако предпазителите са отстранени за поддръжка или обслужване, не забравяйте да ги монтирате обратно на оригиналното им място, преди да възобновите работа с компресора.

3. ВИНАГИ НОСЕТЕ ЗАЩИТА ЗА ОЧИТЕ

Винаги носете предпазни очила или еквивалентна защита за очите. Никога не насочвайте състения въздух към тялото ви или към очите на хората.

4. ПРЕДПАЗВАЙТЕ СЕ СРЕЩУ ТОКОВИ УДАРИ

Предотвратете случайния контакт на тялото с метални части на компресора като тръби, резервоар или заземени метални части. Никога не работете с компресора във влажни или мокри места.

5. РАЗКАЧЕТЕ КОМПРЕСОРА

Разкачете компресора от източника на захранване и разтоварете състения въздух от нагнетателния резервоар преди обслужване, инспекция, поддръжка, почистване, подмяна или проверка на части.

6. СЛУЧАЙНО СТАРТИРАНЕ

Не носете компресора, докато е свързан към източника на захранване или когато въздушният резервоар е под налягане. Уверете се, че превключвателят за налягане е на позиция „OFF“ (Изкл.), преди да свържете компресора към захранването.

7. СЪХРАНЯВАЙТЕ ПРАВИЛНО

Компресорът трябва да се съхранява на сухо място, защитено от външните условия, когато не се използва. Пазете го далеч от обсега на деца.

8. РАБОТНА ЗОНА

Поддържайте работната зона чиста и без ненужни инструменти. Поддържайте работната зона добре проветрена. Не използвайте компресора при наличието на запалими течности или газове. Възможно е по време на работа компресорът да генерира

искри. Не използвайте компресора при ситуации, където има налични боя, бензин, химикали, лепила и други запалими или взривоопасни материали.

9. ПАЗЕТЕ ДАЛЕЧ ОТ ДЕЦА

Не допускайте деца или други хора близо до захранващия кабел на компресора. Неоторизираните лица трябва да се държат на безопасно разстояние от работната зона.

10. РАБОТНО ОБЛЕКЛО

Не носете отпуснато облекло или бижута, които може да бъдат захванати в движещи се части. Носете защитно покритие за косата, ако е необходимо.

11. РАБОТЕТЕ ПРАВИЛНО СЪС ЗАХРАНВАЩИЯ КАБЕЛ

Никога не изключвайте компресора, като дърпате захранващия кабел. Дръжте кабела далеч от топлина, масло и остри ръбове. Не стъпвайте върху електрическия кабел и не го мачкайте с тежки предмети.

12. ГРИЖЕТЕ СЕ ЗА КОМПРЕСОРА

Спазвайте инструкциите за смазване (не е приложимо за безмаслени модели) Проверявайте захранващите кабели периодично и ги ремонтирайте в оторизиран център, ако са повредени. Проверявайте външния вид на компресора за визуални аномалии. Свържете се с най-близкия сервиз, ако е необходимо.

13. ИЗПОЛЗВАНЕ НА УДЪЛЖИТЕЛНИ КАБЕЛИ ЗА ОТКРИТО

Използвайте единствено удължителни кабели, които са подходящи за използване на открито, когато използвате компресора на открито.

14. БЪДЕТЕ ВНИМАТЕЛНИ

Концентрирайте се върху това, което правите. Използвайте здравия си разум. Не работете с компресора, когато сте уморени. Не работете с компресора, ако сте под влиянието на алкохол, наркотици или лекарства, които ви правят сънливи.

15. ПРОВЕРЯВАЙТЕ ЗА НЕИЗПРАВНИ ЧАСТИ ИЛИ ИЗТИЧАНЕ НА ВЪЗДУХ

При повреда на предпазител или друга част, проверете ги внимателно, за да определите дали могат да работят според предназначението си, преди да използвате отново компресора. Проверете подравняването на движещите се части, маркучите, манометрите, редукторите на налягане, пневматичните връзки и всички други части, които са важни за нормалната работа. Повредените части трябва правилно да се ремонтират или подменят от оторизиран сервиз или да се подменят съгласно показаното в ръководството с инструкции. НЕ ИЗПОЛЗВАЙТЕ КОМПРЕСОРА, АКО ПРЕВКЛЮЧВАТЕЛЯТ ЗА НАЛЯГАНЕ Е НЕИЗПРАВЕН.

16. ИЗПОЛЗВАЙТЕ КОМПРЕСОРА ЕДИНСТВЕНО ЗА ПОСОЧЕНИТЕ ПРИЛОЖЕНИЯ

Компресорът е машина за производство на състен въздух. Никога не използвайте компресора за цели, различни от посочените в ръководството с инструкции.

17. ИЗПОЛЗВАЙТЕ ПРАВИЛНО КОМПРЕСОРА

Управлявайте компресора съгласно инструкциите, посочени в това ръководство. Не позволявайте на деца или лица, които не са запознати с работата му, да използват компресора.

18. ПРОВЕРЕТЕ ДАЛИ ВСИЧКИ ВИНТОВЕ, БОЛТОВЕ И КАПАЦИ СА ЗДРАВО ЗАКРЕПЕНИ.

Проверете дали всички винтове, болтове и капаци са здраво закрепени. Проверявайте периодично тяхната стегнатост.

19. ПОДДЪРЖАЙТЕ ЧИСТА РЕШЕТКАТА ЗА ВХОДЯЩ ВЪЗДУХ

Поддържайте чиста вентилационната решетка на двигателя. Почиствайте редовно решетката, ако работната среда е много замърсена.

20. РАБОТЕТЕ С КОМПРЕСОРА ПРИ НОМИНАЛНОТО НАПРЕЖЕНИЕ

Работете с компресора при номиналното напрежение, показано на табелката с данни. Използването на компресора при по-високо напрежение от номиналното ще доведе до по-високи обороти на двигателя, което може да причини сериозна повреда на уреда и да доведе до изгаряне на двигателя.

21. НИКОГА НЕ ИЗПОЛЗВАЙТЕ КОМПРЕСОРА, АКО Е НЕИЗПРАВЕН

Ако компресорът издава странни звуци, вибрира много или изглежда неизправен, спрете незабавно да го използвате и проверете работата му или се свържете с оторизиран сервиз.

22. НЕ ПОЧИСТВАЙТЕ ПЛАСТМАСОВИТЕ ЧАСТИ С РАЗТВОРИТЕЛ

Разтворители, като бензин, разредител, дизелово гориво или други вещества,

съдържащи алкохол, може да повредят пластмасовите части. Не търкайте тези вещества върху пластмасови части. Избършете с мека кърпа и сапунена вода или с подходящи течности, ако е необходимо.

23. ИЗПОЛЗВАЙТЕ ЕДИНСТВЕНО ОРИГИНАЛНИ РЕЗЕРВНИ ЧАСТИ

Използването на резервни части, които не са оригинални, ще анулира вашата гаранция и може да доведе до неизправност на компресора. Оригиначните резервни части са налични от упълномощени дистрибутори.

24. НЕ ИЗМЕНЯЙТЕ КОМПРЕСОРА

Не изменяйте компресора. Винаги се свързвайте с оторизиран сервиз за ремонт. Неоторизираните изменения може да повредят производителността на компресора, но също така може да причинят сериозни инциденти за хора, които не разполагат с техническите познания за извършване на промените.

25. ИЗКЛЮЧЕТЕ ГО, КОГАТО НЕ ГО ИЗПОЛЗВАТЕ

Когато не използвате компресора, завъртете копчето на превключвателя за налягане на позиция „0“ (ИЗКЛ.), извадете щепсела от контакта и отворете кранчето за източване, за да изкарате състения въздух от резервоара.

26. НИКОГА НЕ ДОКОСВАЙТЕ ГОРЕЩИ ПОВЪРХНОСТИ

Не докосвайте тръбите, двигателя и други горещи части.

27. НЕ НАСОЧВАЙТЕ ВЪЗДУШНАТА СТРУЯ КЪМ ТЯЛОТО

Никога не насочвайте въздушната струя към хора или животни.

28. ИЗТОЧЕТЕ КОНДЕНЗАТА ОТ РЕЗЕРВОАРА

Източвайте резервоара всеки ден или на всеки 4 часа работа. Отворете пробката за източване и наклонете компресора, ако е необходимо, за да отстраните натрупаната вода.

29. НЕ СПИРАЙТЕ ЧРЕЗ ДЪРГАНЕ НА ЩЕПСЕЛА

Винаги използвайте превключвателя „O/I“ (ВКЛ./ИЗКЛ.) на превключвателя за налягане, за да спрете компресора.

30. ПНЕВМАТИЧНА ВЕРИГА

Използвайте единствено тръби и препоръчителни инструменти, които са в състояние да издържат на налягане, което е по-високо от или равно на максималното работно налягане на компресора.

1.3 ПРЕДНАЗНАЧЕНИЕ

Моделите, описани в това ръководство, са предназначени и създадени за периодично използване с максимален коефициент на обслужване от 40% (напр. 4 минути работа и 6 минути покой), при оптимални условия на околната среда (макс. температура 25°C). Спазването на тези индикации и редовна поддръжка ще гарантира доброто функциониране на продукта.

1.4 ВРЪЗКА КЪМ ЗЕМЯ

Еднофазният компресор е оборудван с електрически кабел с двуполусен щепсел плюс земя.

Трифазният компресор е снабден с електрически кабел без щепсел. Електрическата връзка трябва да бъде направена от квалифициран електротехник. Заземеният проводник е зеленият или жълто-зеленият проводник. Никога не свързвайте този проводник към клемата под напрежение.

Важно: Не правете други връзки на превключвателя за налягане. Всички ремонтни дейности трябва да се извършват от квалифициран електротехник.

1.5 ИЗПОЛЗВАНЕ НА УДЪЛЖИТЕЛНИЯ КАБЕЛ

Използвайте единствено удължителни кабели с щепсел и заземяване. Не използвайте удължителни кабели, които са повредени или смачкани. Всички много тънки кабели ще доведат

до спад в линейното напрежение, което ще доведе до загуба на мощност и прегряване на устройството. Удължителният кабел трябва да има напречно сечение, което е пропорционално на дължината му.

Проверете правилния размер, като направите справка с таблица А.

ПРЕДУПРЕЖДЕНИЯ

Избягвайте всички рискове от токов удар. Никога не използвайте компресора, ако електрическият кабел или удължителният кабел са повредени. Проверявайте редовно електрическите кабели. Никога не използвайте компресора в или близо до вода, или в опасна среда, където са възможни токови удари.

2. МОНТАЖ И УПОТРЕБА

Забележка: Информацията в това ръководство има за цел да помогне на оператора по време на използването и поддръжката на компресора.

Част от илюстрациите може да показват различни подробности от вашия компресор.

НИЕ СИ ЗАПАЗВАМЕ ПРАВОТО ДА ИЗВЪРШВАМЕ ПРОМЕНИ БЕЗ ПРЕДИЗВЕСТИЕ

2.1 МОНТАЖ

Извадете компресора от опаковката му (фиг. 1), уверете се, че е в идеално състояние, като проверите дали не е бил повреден по време на транспортирането. След това **извършете следното:**

- Монтирайте колелата и/или гумите, като следвайте инструкциите на фиг. 2. В случай на надуваеми гуми, надуйте ги до максималното налягане от 1,6 bar.

- Поставете компресора на равна повърхност (фиг. 3), в добре проветрено място, защитен от метеорологичните условия и в невзривоопасна среда.

- **ТРАНСПОРТИРАЙТЕ КОМПРЕСОРА ПРАВИЛНО. НЕ ГО ПРЕОБРЪЩАЙТЕ ИЛИ ПОВДИГАЙТЕ С КУКИ ИЛИ ВЪЖЕТА.** (фиг. 4/5)

- Ако е поставен на рафт или стелаж, се уверете, че може да издържи на теглото и го обезопасете правилно, за да не може да падне.

- За да осигурите добра вентилация и ефективно охлаждане, компресорът трябва да бъде на поне 50 cm от всяка стена/препятствие (фиг. 6).

2.2 СВЪРЗВАНЕ НА ЕЛЕКТРИЧЕСТВО

Еднофазните компресори са предоставени с електрически кабел и двуполусен + заземен щепсел.

Важно е да свържете компресора към заземен захранващ контакт (фиг. 7), защитен чрез подходящ диференциален прекъсвач (термичен-магнитен).

2.3 СТАРТИРАНЕ

Проверете дали захранването отговаря на посоченото на електрическата табелка (фиг. 7); допустимият диапазон на допуск трябва да бъде в рамките на $\pm 5\%$.

- Поставете щепсела в захранващия контакт и стартирайте компресора, като завъртите копчето на превключвателя за налягане на позиция „I/ ON“ (фиг. 8).

- Компресорът е напълно автоматичен и се контролира чрез превключвателя за налягане, който го спира, когато налягането в резервоара достигне максимална стойност и го рестартира, когато спадне под минималната стойност. Разликата в налягането между максималните и минималните стойности обикновено е около 2 bar (29 psi).

Пример: компресорът спира, когато достигне 10 bar (145 psi) (макс.) и се рестартира автоматично, когато налягането в резервоара спадне до 8 bar (116 psi).

Някои модели са оборудвани с изпускателен клапан върху главата, който е полезен за улесняване на следващото стартиране. В този случай е нормално да излезе въздух при спиране на двигателя.

2.4 ПРЕДПАЗНИ УСТРОЙСТВА НА ДВИГАТЕЛЯ

Почти всички компресори са оборудвани с автоматичен термичен прекъсвач, разположен вътре в намотката, който спира компресора, когато температурата на двигателя достигне прекомерно високи стойности. Компресорът ще се рестартира автоматично след 10 – 15 минути, ако прекъсне.

Ако предпазното устройство прекъсне отново, препоръчително е да спрете компресора, да разкачите електрическия щепсел и да се свържете с оторизиран сервиз.

2.5 РЕГУЛИРАНЕ НА РАБОТНОТО НАЛЯГАНЕ

Използването на максималното работно налягане през цялото време е необходимо, защото пневматичният инструмент често работи при ниско налягане. Винаги проверявайте правилното работно налягане на инструмента, който използвате.

Работното налягане трябва да се регулира на компресори, оборудвани с редуктор на налягането. Отключете копчето на редуктора на налягането, като го издърпате нагоре, регулирайте налягането до желаната стойност, като завъртите копчето по часовниковата стрелка, за да го увеличите или обратно на часовниковата стрелка, за да го намалите. След като достигнете до желаното налягане (можете да го проверите на манометъра), заключете копчето, като го натиснете надолу (фиг. 9).

Налягането на калибриране може да се види на градуираната скала на корпуса на редуктора на налягането при версии, снабдени с манометър.

ВНИМАНИЕ: Някои редуктори на налягането не са оборудвани със система тип „натискане за заключване“, така че просто завъртете копчето, за да регулирате налягането.

Когато не е налично на машината, средствата за прекъсване

и редуциране на налягането трябва да бъдат монтирани на разпределителната линия от потребителя.

2.6 ПРЕДПАЗНИ МЕРКИ ПО ВРЕМЕ НА УПОТРЕБА

Не отменяйте връзки, докато резервоарът е под налягане. Уверете се, че резервоарът е празен.

Не пробивайте отвори, не заварявайте и не деформирайте умислено въздушния резервоар.

Не извършвайте дейности на компресора, без да сте извадили първо щепсела.

Препоръчително работно налягане: 0°C +35°C

Не насочвайте въздушни струи или запалими течности към компресора.

Не поставяйте запалими предмети близо до компресора.

Задайте превключвателя за налягане на позиция „0“ (ИЗКЛ.) по време на спирания.

Никога не насочвайте въздушната струя към хора или животни.

Не транспортирайте компресора, докато резервоарът е под налягане.

Внимание: Някои части от компресора, като главата и маркучът за подаване, може да се нагорещят. Не докосвайте тези компоненти, за да избегнете изгаряния. (фиг. 10)

Транспортирайте компресора, като го повдигате или дърпате с подходящи захвати или дръжки.

Дръжте децата и животните далече от работната зона на машината.

Ако компресорът се използва за боядисване:

a) Не работете в затворени среди или близо до открити пламъци

b) Уверете се, че има адекватен обмен на въздух

c) Защитете носа и устата си с подходяща маска.

Ако електрическият кабел или щепсел са повредени, не използвайте компресора. Свържете се с оторизиран център за подмяна с оригинална резервна част.

Не поставяйте ръце и/или предмети вътре в защитните решетки.

Винаги след употреба изваждайте щепсела от контакта.

3. ПОДДРЪЖКА

Тип действие	Експлоатация	Ежедневно	На всеки 100 часа	На всеки 250 часа/ 6 месеца	500 часа/ 6 месеца	750 часа/ 6 месеца	1000 часа/ 6 месеца
Проверка	Източете кондензата	x					
Проверка	Почистете входящия филтър		x				
Проверка	Затегнете болтовете на главата		x				
ЕДИНИЧНИ КОМПЛЕКТИ							
Подмяна	Комплект въздушен филтър			x	x	x	x
Подмяна	Комплект клапанна плоча				x		x
Подмяна	Всички комплекти уплътнения						x
Подмяна	Комплект бутало						x
НАСИПНИ КОМПЛЕКТИ (*)							
Лесна поддръжка	Лесен/лек комплект						
Редовна поддръжка	Комплект за производителност						
Основна поддръжка	Комплект за тежък режим на работа						

(*) Наличността и конфигурацията на комплекта може да се променят в зависимост от модела

Преди да се опитате да извършите дейности по поддръжка на компресора, се уверете, че:

Линейният главен превключвател е на позиция „0“.

Превключвателят за налягане и/или превключвателите на контролера са изключени (позиция „0/Изкл.“).

НЯМА НАЛЯГАНЕ в резервоара.

При модели, които изискват отстраняване на пластмасовия корпус за достъп до вътрешните части, внимавайте да не скъсате кабели или връзки.

3.1 ПОЧИСТВАНЕ/ПОДМЯНА НА ВХОДЯЩИЯ ФИЛТЪР

На всеки 100 часа работа е препоръчително да разглобявате входящия филтър и да почиствате филтриращия елемент чрез издухване на състен въздух (фиг. 11).

Препоръчително е да сменяте филтриращия елемент поне веднъж годишно, ако компресорът работи в чиста среда или често, ако средата, в която компресорът се намира, е замърсена.

При някои модели филтърът се намира на главата под корпуса. В този случай внимателно отстранете корпуса, извадете филтъра и го почистете.

Сглобете повторно всички части, преди да рестартирате компресора.

3.2 ИЗТОЧВАНЕ НА КОНДЕНЗАТА

Компресорът генерира кондензна вода, която се натрупва в резервоара. Кондензът трябва да се източва всеки ден чрез отваряне на пробката за източване (фиг. 12) под резервоара.

Уверете се, че резервоарът не е под налягане (P.max 1 – 2 bar).

НЕ ТРЯБВА ДА ИЗХВЪРЛЯТЕ КОНДЕНЗАТА В КАНАЛА ИЛИ В ОКОЛНАТА СРЕДА.

3.3 ВЪЗДУШЕН РЕЗЕРВОАР

Корозията трябва да се предотврати. Съгласно условията за работа вътре в резервоара може да се натрупва кондензат и **трябва да се източва ежедневно**. Това може да се направи ръчно чрез отваряне на вентила за източване. Проверявайте веднъж седмично, за да гарантирате правилната работа на автоматичния клапан. За да направите това, отворете вентила за ръчно източване и проверете за кондензата.

Необходимо е дебелината на стената на резервоара да се проверява веднъж годишно от нотифициран орган, защото вътрешната корозия може да намали дебелината на стоманената стена, което ще доведе до опасност от експлозия. Спазвайте местните разпоредби, ако е приложимо. Въздушният резервоар не трябва да се използва, когато дебелината на стената достигне минимална стойност, посочена в сертификата на резервоара (включен в доставената с уреда документация).

Срокът на експлоатация на въздушния резервоар зависи от работната среда. Избягвайте да монтирате компресора в замърсена или корозивна среда, защото това значително ще намали срока на експлоатация на резервоара.

Не закрепвайте резервоара или компонентите му директно към земята или към твърди конструкции. Закрепете резервоара за налягане, оборудван с вибрационни буфери, за да предотвратите неизправности поради прекомерно напрежение, причинено от вибрации на резервоара по време на употреба.

Използвайте резервоара в рамките на температурните граници и границите на налягане, посочени на табелката с данни и на доклада от изпитване.

Не извършвайте никакви изменения на този резервоар чрез заваряване, пробиване или други механични методи.

4. ОТСТРАНЯВАНЕ НА НЕИЗПРАВНОСТИ

Изтичане на въздух от клапана под превключвателя за налягане:

Това зависи от уплътнението на контролния клапан (фиг. 13).

Изпразнете налягането от резервоара.

Развийте шестоъгълната глава на клапана (А).

Внимателно почистете елемента (В) и неговото уплътнение и сглобете повторно клапана.

Загуба на въздух:

Може да се дължи на лоша херметичност на конектор.

Проверете всички конектори, навлажнете ги със сапунена вода.

Компресорът се върти, но не нагнетява:

Това може да се дължи на повреден клапан или уплътнение.

Свържете се с центъра за обслужване.

Ако има проблем при стартиране на компресора, проверете следното:

Главното напрежение отговаря на показаното на табелката с данни. Напречното сечение или дължината на удължителния захранващ кабел са подходящи.

Работната среда не е прекалено студена (под 0°C).

Защитата на двигателя не е изключила (вижте параграф 2.4).

Електрическата линия е захранена и системата е правилно оразмерена.

Ако компресорът не спре при достигане на максималното налягане, предпазният клапан на резервоара влиза в експлоатация.

Спрете компресора и се свържете с най-близкия сервиз, за да го проверят.

5. БЕЛЕЖКИ

5.1 СЪХРАНЕНИЕ НА КОМПРЕСОРА (ОПАКОВАН И РАЗОПАКОВАН)

През цялото време, когато компресорът не се използва или преди разопаковане, го съхранявайте на сухо място при температура между +5 °C и + 45 °C и далече от атмосферните условия.

През цялото време, когато не използвате компресора след разопаковането му, докато чакате да го включите или поради прекъсване на производството, поставете листове върху него, за да предпазите механизмите от прах.

5.2 ПНЕВМАТИЧНИ ВРЪЗКИ

Уверете се, че използвате пневматични тръби за състен въздух с характеристики за максимално налягане, подходящи за тези на компресора.

Не се опитвайте да ремонтирате неизправни тръби.

1. PREGOVOR

1.1 VAŽNE INFORMACIJE

Pažljivo pročitajte sva uputstva za rukovanje, bezbednosne savete i upozorenja sadržana u uputstvu za upotrebu. Većina nezgoda tokom upotrebe kompresora rezultat je nepridržavanja osnovnih bezbednosnih pravila. Nezgode se mogu izbexi prepoznavanjem potencijalno opasnih situacija i poštovanjem odgovarajućih bezbednosnih pravila.

Osnovna bezbednosna pravila navedena su u odeljku „BEZBEDNOST” ovog uputstva.

Opasnosti koje treba izbegavati kako ne bi došlo do teških povreda ili oštećenja mašine navedene su u odeljku „UPOZORENJA”.

Nikada nemojte koristiti ovaj kompresor na način koji proizvođač nije konkretno preporučio.

Legenda:

UPOZORENJE: Ovo označava potencijalno opasnu situaciju koja, ukoliko se zanemari, može prouzrokovati ozbiljnu štetu.

OPREZ: Ovo označava opasnu situaciju koja, ukoliko se zanemari, može prouzrokovati lakšu povredu ili štetu.

NAPOMENA: Ovim se naglašavaju važne informacije.

1.2 BEZBEDNOSNA PRAVILA

NEPRAVILNA UPOTREBA I ODRŽAVANJE OVOG KOMPRESORA MOGU PROUZROKOVATI TELESNE POVREDE. PRIDRŽAVAJTE SE OVIH UPUTSTAVA DA BISTE IZBEGLI RIZIKE.

1. NIKADA NEMOJTE DODIRIVATI POKRETNE DELOVE

Nikada ne stavljajte ruke, prste ili druge delove tela blizu pokretnih delova kompresora.

2. NIKADA NEMOJTE KORISTITI KOMPRESOR AKO NISU POSTAVLJENI SVI ZAŠTITNI ELEMENTI

Nikada nemojte koristiti kompresor ako svi zaštitni elementi nisu pravilno postavljeni na svoja mesta (npr. kućište, zaštita za remen, sigurnosni ventil). Ako su zaštitni elementi skinuti radi održavanja ili servisiranja, vratite ih u prvobitni položaj pre ponovnog uključivanja kompresora.

3. UVEK NOSITE ZAŠTITU ZA OČI

Uvek nosite naočare ili ekvivalentnu zaštitu za oči. Nikada nemojte usmeravati komprimovani vazduh ka svom telu ili nekoj drugoj osobi.

4. ZAŠTITITE SE OD STRUJNOG UDARA

Sprečite nenamerni kontakt tela sa metalnim delovima kompresora, kao što su cevi, rezervoar ili uzemljeni metalni delovi. Nikada nemojte rukovati kompresorom na vlažnom ili mokrom mestu.

5. ISKLJUČITE KOMPRESOR IZ STRUJE

Isključite kompresor iz izvora napajanja i ispraznite komprimovani vazduh iz rezervoara pod pritiskom pre servisiranja, pregleda, održavanja, čišćenja, zamene ili provere bilo kog dela.

6. NENAMERNO UKLJUČIVANJE

Nemojte nositi kompresor dok je uključen u izvor napajanja ili dok je rezervoar za vazduh pod pritiskom. Pre priključivanja kompresora na izvor napajanja proverite da li je presostat u položaju „OFF” (isključeno).

7. PRAVILNO SKLADIŠTENJE

Kada se ne koristi, kompresor se mora čuvati na suvom mestu zaštićen od vremenskih uslova. Držite van domašaja dece.

8. RADNI PROSTOR

Radni prostor treba da bude čist i raščišćen od nepotrebnih alata. Radni prostor treba da ima dobru ventilaciju. Nemojte koristiti kompresor u prisustvu zapaljivih tečnosti ili gasova. Prilikom rada kompresor može varničiti. Nemojte koristiti kompresor kada koristite farbe, benzin, hemikalije, lepkove ili bilo koji drugi zapaljivi ili eksplozivni materijal.

9. DRŽITE VAN DOMAŠAJA DECE

Nemojte dozvoliti deci ili drugim ljudima da dođu u kontakt s kablom za napajanje kompresora. Neovlašćena lica moraju biti na bezbednoj udaljenosti od radnog prostora.

10. RADNA ODEĆA

Nemojte nositi široku odeću ili nakit koji bi se mogao zakačiti za pokretne delove. Ako je potrebno, nosite zaštitu za kosu.

11. PRAVILNO POSTUPAJTE S KABLOM ZA NAPAJANJE

Nikada nemojte isključivati kompresor iz struje povlačenjem kabla za napajanje. Držite kabl dalje od toplote, ulja i oštih ivica. Nikada nemojte gaziti električni kabl niti ga pritiskati teškim predmetima.

12. BUDITE PAŽLJIVI PRILIKOM ODRŽAVANJA KOMPRESORA

Pratite uputstva za podmazivanje (ne odnosi se na modele bez ulja). Povremeno pregledajte kablove za napajanje i odnesite ih na popravku u ovlašćeni servis ako su oštećeni. Proverite da li na spoljašnjem delu kompresora ima vidljivih nepravilnosti. Ako je potrebno, pozovite najbliži servis.

13. KORIŠĆENJE PRODUŽNIH KABLOVA U SPOLJAŠNJOJ SREDINI

Kada kompresor koristite na otvorenom, koristite samo produžne kablove predviđene za upotrebu u spoljašnjoj sredini.

14. BUDITE PAŽLJIVI

Usredsredite se na ono što radite. Postupajte zdravorazumski. Nemojte rukovati kompresorom kada ste umorni. Nemojte rukovati kompresorom ako ste pod uticajem alkohola, narkotika ili lekova koji čine da se osećate pospano.

15. PROVERITE DA LI POSTOJE NEISPRAVNI DELOVI ILI CURENJE VAZDUHA

Ako je zaštitni element ili neki drugi deo oštećen, pažljivo ih pregledajte da biste utvrdili da li mogu bezbedno da rade pre ponovne upotrebe kompresora. Proverite poravnanje pokretnih delova, creva, manometara, regulatora pritiska, pneumatskih priključaka i svih drugih delova koji mogu biti važni za normalan rad. Oštećene delove mora pravilno popraviti ili zameniti ovlašćeni servis ili serviser za zamenu, kako je prikazano u uputstvu za upotrebu. NEMOJTE KORISTITI KOMPRESOR AKO JE PRESOSTAT NEISPRAVAN.

16. KORISTITE KOMPRESOR ISKLJUČIVO U SVRHE ZA KOJE JE PREDVIĐEN

Kompresor je mašina za proizvodnju komprimovanog vazduha. Nikada nemojte koristiti kompresor u svrhe koje nisu navedene u uputstvu za upotrebu.

17. KORISTITE KOMPRESOR PRAVILNO

Rukujte kompresorom na način predviđen ovim uputstvom za upotrebu. Nemojte dozvoliti deci ili licima koja nisu upoznata sa radom kompresora da njime rukuju.

18. PROVERITE DA LI SU SVI ŠRAFOVI, ZAVRTNJI I ŠTITNICI PRAVILNO PRIČVRŠĆENI

Proverite da li su svi šrafovi, zavrtnji i štitnici pravilno pričvršćeni. Povremeno proveravajte da li su pričvršćeni.

19. ODRŽAVAJTE REŠETKU DOVODA VAZDUHA ČISTOM

Održavajte ventilacionu rešetku motora čistom. Ako je radno okruženje veoma prljavo, redovno čistite rešetku.

20. KORISTITE KOMPRESOR PRI NOMINALNOM NAPONU

Koristite kompresor pri nominalnom naponu istaknutom na nazivnoj pločici. Korišćenje kompresora pri naponu većem od nominalnog napona prouzrokuje brže okretanje motora i može prouzrokovati ozbiljna oštećenja jedinice i pregorevanje motora.

21. NIKADA NEMOJTE KORISTITI NEISPRAVAN KOMPRESOR

Ako kompresor ispušta neobične zvuke, previše vibrira ili se čini da je neispravan, odmah prestanite da ga koristite i proverite rad ili pozovite ovlašćeni servis.

22. NEMOJTE ČISTITI PLASTIČNE DELOVE RASTVARAČEM

Rastvarači kao što su benzin, razređivač, dizel ili druge supstance koje sadrže alkohol mogu oštetiti plastične delove. Nemojte trljati plastične delove ovim supstancama. Po potrebi prebrišite mekom krpom i sapunicom ili odgovarajućom tečnošću.

23. KORISTITE SAMO ORIGINALNE REZERVNE DELOVE

Korišćenje neoriginalnih rezervnih delova poništava garanciju i može prouzrokovati kvar kompresora. Originalni rezervni delovi dostupni su kod ovlašćenih distributera.

24. NEMOJTE MODIFIKOVATI KOMPRESOR

Nemojte modifikovati kompresor. Za popravke se uvek obratite ovlašćenom servisu. Neovlašćeno modifikovanje može ugroziti performanse kompresora, a takođe može prouzrokovati ozbiljne nezgode za ljude koji nemaju tehničko znanje potrebno za takvo modifikovanje.

25. ISKLJUČITE UREĐAJ KADA GA NE KORISTITE
Kada ne koristite kompresor, okrenite toččić presostata u položaj „0” (isključeno), isključite kompresor iz izvora napajanja i otvorite ventil za odvod da biste ispraznili komprimovani vazduh iz rezervoara.
26. NIKADA NEMOJTE DODIRIVATI VRELE POVRŠINE
Nemojte dodirivati cevi, motor i druge vrele delove.
27. NEMOJTE USMERAVATI MLAZ VAZDUHA KA TELU
Nikada nemojte usmeravati mlaz vazduha ka ljudima ili životinjama.
28. ISPRAZNITE KONDENZAT IZ REZERVOARA
Praznite rezervoar svakodnevno ili na svaka 4 sata rada. Otvorite odvod i ako je potrebno nagnite kompresor kako biste uklonili vodu koja se nakupila.
29. NEMOJTE ISKLJUČIVATI UREĐAJ IZVLAČENJEM UTIKAČA
Za isključivanje kompresora uvek koristite prekidač „O/I” (uključeno/isključeno) na presostatu.
30. PNEUMATSKI PRIKLJUČCI
Koristite samo cevi i preporučene alate koji mogu da izdrže pritisak koji je jednak ili veći od maksimalnog radnog pritiska kompresora.

1.3 PREDVIĐENA UPOTREBA

Modeli opisani u ovom uputstvu dizajnirani su i predviđeni za isprekidanu upotrebu sa maksimalnim servisnim faktorom od 40% (npr. 4 minuta rada i 6 minuta odmora) u optimalnim uslovima radnog okruženja (maks. temp. 25°C). Pridržavanje ovih uputstava i redovno održavanje obezbediće pravilan rad proizvoda tokom vremena.

1.4 UZEMLJENJE

Jednofazni kompresor ima električni kabl sa dvopolnim utikačem s uzemljenjem.

Trofazni kompresor ima električni kabl bez utikača. Električni priključak mora da pripoča kvalifikovani tehničar. Žica uzemljenja je zelena ili žuta/zelena žica. Nikada nemojte priključivati ovu žicu na terminal pod naponom.

Važno: Nemojte prikopčavati druge priključke na presostatu. Sve popravke mora da izvrši kvalifikovani tehničar.

1.5 UPOTREBA PRODUŽNOG KABLA

Koristite samo produžne kablove koji imaju utikač i uzemljenje. Nemojte koristiti produžne kablove koji su oštećeni ili zgnječeni. Previše tanak kabl će prouzrokovati pad mrežnog napona, što će dovesti do prekida napajanja i pregrevanja uređaja. Produžni kabl mora imati poprečni presek proporcionalan svojoj dužini.

Pogledajte odgovarajuću veličinu u tabeli A.

UPOZORENJA

Izbegnite sve rizike od strujnog udara. Nikada nemojte koristiti kompresor ako je električni kabl ili produžni kabl oštećen. Redovno proveravajte električne žice. Nikada nemojte koristiti kompresor u vodi ili u blizini vode ili u opasnom okruženju gde postoji mogućnost strujnog udara.

2. MONTAŽA I UPOTREBA

Napomena: Informacije sadržane u ovom uputstvu služe kao pomoć rukovaocu tokom upotrebe i održavanja kompresora.

Na nekim ilustracijama mogu biti prikazani detalji koji se razlikuju u odnosu na vaš kompresor.

ZADRŽAVAMO PRAVO NA IZMENE BEZ OBAVEŠTENJA PREMA POTREBI

2.1 MONTAŽA

Izvadite kompresor iz pakovanja (sl. 1), uverite se da je u savršenom stanju i proverite da nije oštećen u transportu. Zatim **pratite sledeće korake:**

- Postavite točkove i/ili gumu prateći uputstva na sl. 2. U slučaju točkova na naduvavanje, naduvajte ih do maksimalnog pritiska od 1,6 bara.
- Postavite kompresor na ravnu površinu (sl. 3), na mesto s dobrom ventilacijom, gde će biti zaštićen od vremenskih uslova i u neeksplozivnom okruženju.
- PAZITE DA PRAVILNO IZVRŠITE PRENOS KOMPRESORA.

NEMOJTE GA PREVRTATI NITI PODIZATI POMOĆU KUKA I KANAPA (sl. 4/5).

- Ako je kompresor postavljen na policu, proverite da li polica može da izdrži njegovu težinu i postavite ga tako da ne može da padne.

- Da bi se obezbedila dobra ventilacija i efikasno hlađenje, kompresor mora biti udaljen najmanje 50 cm od bilo kog zida/prepreke (sl. 6).

2.2 ELEKTRIČNI PRIKLJUČAK

Jednofazni kompresori imaju električni kabl i dvopolni utikač sa uzemljenjem.

Potrebno je priključiti kompresor u uzemljenu utičnicu (sl. 7) koja je zaštićena odgovarajućim diferencijalnim prekidačem (termomagnetnim).

2.3 UKLJUČIVANJE

Proverite da li mrežno napajanje odgovara onom koje je navedeno na nazivnoj pločici uređaja (sl. 7); raspon dozvoljene tolerancije mora biti unutar $\pm 5\%$.

- Utaknite utikač u utičnicu i uključite kompresor okretanjem točkica presostata u položaj „I/ON” (uključeno) (sl. 8).

- Kompresor je potpuno automatski i kontroliše ga presostat, koji ga isključuje kada pritisak u rezervoaru dostigne maksimalnu vrednost, a ponovo ga uključuje kada pritisak dostigne minimalnu vrednost. Razlika između maksimalne i minimalne vrednosti pritiska uglavnom iznosi oko 2 bara (29 psi).

Primer: kompresor se isključuje kada dostigne 10 bara (145 psi) (maksimalno) i automatski se ponovo uključuje kada pritisak unutar rezervoara padne na 8 bara (116 psi).

Pojedini modeli imaju odvodni ventil na vrhu glave, što može olakšati sledeće pokretanje. U tom slučaju normalno je da se ispusti malo vazduha kada se motor zaustavi.

2.4 UREĐAJI ZA ZAŠTITU MOTORA

Gotovo svi kompresori opremljeni su automatskim termalnim prekidačem koji se nalazi unutar namotaja, a koji će zaustaviti kompresor kada temperatura motora dostigne previsoku vrednost. Ukoliko se prekidač aktivira, kompresor će se automatski ponovo pokrenuti nakon 10-15 minuta.

Ukoliko se zaštitni uređaj ponovo aktivira, preporučuje se da isključite kompresor, izvadite utikač iz utičnice i obratite se ovlašćenom servisu.

2.5 PRILAGOĐAVANJE RADNOG PRITISKA

Nije neophodno koristiti maksimalni radni pritisak sve vreme, jer pneumatski alat često radi pod nižim pritiskom. Uvek proverite koji je ispravni radni pritisak alatke koju želite da koristite.

Radni pritisak se mora podesiti kod kompresora koji imaju regulator pritiska. Otključajte toččić regulatora pritiska povlačenjem nagore, pa podesite pritisak na željenu vrednost okretanjem točkica u smeru kazaljke na satu radi povećanja, odnosno suprotno od smeru kazaljke na satu radi smanjenja. Nakon što se dostigne željeni pritisak (može se proveriti na manometru), zaključajte toččić tako što ćete ga pritisnuti nadole (sl. 9).

Pritisak kalibracije može se videti na gradiranoj skali na regulatoru pritiska kod onih verzija koje nemaju manometar.

OPREZ: Pojedini regulatori pritiska nemaju sistem „zaključavanja pritiskanjem”, pa je potrebno samo okrenuti toččić kako bi se podesio pritisak.

Ako na uređaju nema regulatora, korisnik mora postaviti odgovarajuća sredstva za regulisanje pritiska na distribucionu liniju.

2.6 MERE OPREZA TOKOM UPOTREBE

Nemojte vaditi priključke dok je rezervoar pod pritiskom. Uvek proverite da li je rezervoar prazan.

Nemojte bušiti, zavarivati ili namerno menjati oblik rezervoara vazduha.

Nemojte vršiti nikakve operacije na kompresoru ukoliko ga prethodno niste isključili iz struje.

Preporučena radna temperatura: 0°C–+35°C.

Nemojte izlagati kompresor mlazovima vode ili zapaljivim tečnostima.

Nemojte ostavljati zapaljive predmete u blizini kompresora.

Tokom zastoja u radu postavite presostat u položaj „0” (isključeno).

Nikada nemojte usmeravati mlaz vazduha ka ljudima ili životinjama.

Nemojte prenositi kompresor dok je rezervoar pod pritiskom.

Opres: Pojedini delovi kompresora, kao što su glava i cevi za dovod vazduha mogu biti vrela. Nemojte dodirivati ove komponente da ne biste zadobili opekotine (sl. 10).

Kada prenosite kompresor, podižite ga ili povlačite pomoću odgovarajućih držača ili ručki.

Ne dozvolite deci i životinjama da budu u blizini područja rada uređaja.

Ukoliko kompresor koristite za farbanje:

a) nemojte raditi u zatvorenoj sredini ili u blizini otvorenog plamena;

b) proverite da li postoji adekvatna ventilacija;

c) zaštitite nos i usta odgovarajućom maskom.

Ako je električni kabl ili utikač oštećen, nemojte koristiti kompresor. Obratite se ovlašćenom servisu radi zamene originalnim rezervnim delom.

Nemojte stavljati ruke i/ili bilo kakve predmete u zaštitne rešetke.

Uvek izvadite utikač iz utičnice kada završite s upotrebom.

3. ODRŽAVANJE

Vrsta postupka	Rad	Svakodnevno	Svaki 100 sati	Svaki 250 sati / 6 meseci	500 sati / 6 meseci	750 sati / 6 meseci	1000 sati / 6 meseci
Pregledati	Isprazniti kondenzat	x					
Pregledati	Očistiti filter dovoda vazduha		x				
Pregledati	Pričvrstiti zavrtnje glave		x				
POJEDINAČNI KOMPLETI							
Zameniti	Komplet filtera za vazduh			x	x	x	x
Zameniti	Komplet dihtunga za ventil				x		x
Zameniti	Komplet svih zaptivača						x
Zameniti	Komplet klipova						x
GRUPNI KOMPLETI (*)							
Jednostavno održavanje	Jednostavan/laki komplet						
Redovno održavanje	Komplet za performanse						
Veće održavanje	Komplet za visoke performanse						
(*) Dostupnost i konfiguracija kompleta mogu se razlikovati prema modelu							

Pre nego što započnete bilo koju vrstu održavanja kompresora, proverite da li:

je glavni prekidač u položaju „0”;

su presostat i/ili prekidači kontrolne jedinice isključeni (pozicija „0/Off” (isključeno));

je rezervoar BEZ PRITISKA.

Kod modela gde je neophodno ukloniti plastično kućište kako bi se pristupilo unutrašnjim delovima, vodite računa da ne pokidate bilo kakve kablove ili priključke.

3.1 ČIŠĆENJE/ZAMENA FILTERA DOVODA VAZDUHA

Na svakih 100 sati rada preporučljivo je rastaviti filter dovoda vazduha i očistiti filtrirajući element produvavanjem komprimovanim vazduhom (sl. 11).

Preporučljivo je zameniti filtrirajući element barem jednom godišnje ako kompresor radi u čistom okruženju, a češće ukoliko u okruženju u kom se kompresor nalazi ima prašine.

Filter se kod nekih modela nalazi na glavi ispod kućišta. U tom slučaju pažljivo uklonite kućište, izvadite filter i očistite ga.

Pravilno sklopite sve delove pre nego što ponovo uključite kompresor.

3.2 ODVOD KONDENZATA

Kompresor stvara kondenzovanu vodu koja se nakuplja u rezervoaru. Kondenzat se mora ispuštati svaki dan otvaranjem ventila za odvod (sl. 12) ispod rezervoara.

Rezervoar ne sme da bude pod pritiskom (P. maks. 1–2 bara).

KONDENZAT SE NE SME ISPUŠTATI U KANALIZACIJU ILI PROSIPATI U ŽIVOTNU SREDINU.

3.3 REZERVOAR ZA VAZDUH

Morate sprečiti koroziju. U skladu s operativnim uslovima, u rezervoaru se može nakupiti kondenzat i mora se ispuštati svakodnevno. Ovo se može uraditi ručno, otvaranjem ventila za odvod. Međutim, jednom nedeljno proverite da li automatski ventil pravilno radi. Da biste to uradili, otvorite ručni ventil za odvod i proverite da li ima kondenzata.

Neophodno je da debljinu zida rezervoara jednom godišnje pregleda nadležna služba, pošto unutrašnja korozija može dovesti do stanjivanja čeličnog zida, čime se povećava rizik od eksplozije. Postupite u skladu s lokalnim propisima gde je primenljivo. Rezervoar za vazduh se ne sme koristiti kada debljina njegovog zida dostigne minimalnu vrednost navedenu u sertifikaciji rezervoara (sadržanoj u dokumentaciji koja se isporučuje zajedno s jedinicom).

Životni vek rezervoara uglavnom zavisi od radnog okruženja. Izbegavajte postavljanje kompresora u prljavo ili korozivno okruženje, jer bi to značajno skratilo životni vek rezervoara.

Nemojte pričvršćivati rezervoar ili njegove komponente direktno za pod ili krute strukture. Postavite zaštitu od vibracija na rezervoar pod pritiskom kako biste sprečili kvarove koji nastaju zbog opterećenja izazvanih vibracijama rezervoara tokom upotrebe.

Koristite rezervoar u granicama vrednosti temperature i pritiska

navedenim na nazivnoj pločici i u izveštaju o ispitivanju.

Nemojte pokušavati da modifikujete rezervoar varenjem, bušenjem ili bilo kojom drugom mehaničkom metodom.

4. REŠAVANJE PROBLEMA

Vazduh curi iz ventila ispod presostata:

Ovo nastaje usled nesavršenog zaptivanja nepovratnog ventila (sl. 13).

Ispraznite sav pritisak iz rezervoara.

Odvrnite heksagonalnu glavu ventila (A).

Pažljivo očistite i element (B) i njegovo ležište, pa ponovo postavite ventil.

Gubici vazduha:

Ovo može izazvati loša zaptivenost nekog konektora.

Proverite sve konektore tako što ćete ih navlažiti sapunicom.

Kompresor se okreće, ali se ne puni:

Ovo mogu izazvati oštećeni ventil ili zaptivač. Pozovite servis.

Ako se kompresor teško uključuje, proverite:

Da li mrežni napon odgovara onom koji je naveden na nazivnoj pločici. Da li su poprečni presek ili dužina produžnog kabla adekvatni.

Da li je radno okruženje previše hladno (ispod 0°C).

Da li se aktivirala zaštita motora (videti odeljak 2.4).

Da li postoji napajanje i da li je sistem pravilno dimenzioniran.

Ukoliko kompresor ne prestane s radom kada se dostigne maksimalni pritisak, aktivira se sigurnosni ventil rezervoara.

Isključite kompresor i obratite se najbližem servisu radi pregleda.

5. NAPOMENE

5.1 SKLADIŠTENJE KOMPRESORA (ZAPAKOVANOG I OTPAKOVANOG)

Sve vreme dok se kompresor ne koristi ili pre nego što ga otpakujete, čuvajte ga na suvom mestu na temperaturi između +5°C i +45°C zaštićenog od vremenskih uslova.

Sve vreme dok se kompresor ne koristi nakon što ga otpakujete, dok čekate da ga upotrebite ili tokom prekida proizvodnje, treba da bude prekriven odgovarajućim materijalom radi zaštite mehanizama od prašine.

5.2 PNEUMATSKI PRIKLJUČCI

Proverite da li se koriste pneumatske cevi za komprimovani vazduh s karakteristikama maksimalnog pritiska koje odgovaraju kompresoru.

Ne pokušavajte da popravite neispravne cevi.

1. ĮŽANGA

1.1. SVARBI INFORMACIJA

Atidžiai perskaitykite visas naudojimo vadove nurodytas naudojimo instrukcijas, saugos patarimus ir įspėjimus. Dauguma nelaimingų atsitikimų naudojant kompresorių įvyksta nesilaikant pagrindinių saugos taisyklių. Nelaimingų atsitikimų galima išvengti atpažinus galimai pavojingas situacijas ir laikantis tinkamų saugos taisyklių.

Pagrindinės saugos taisyklės nurodytos šio vadovo skyriuje SAUGUMAS.

Pavojai, kurių reikėtų vengti, kad neįvyktų rimtas sužalojimas arba prietaiso sugadinimas, nurodyti skyriuje ĮSPĖJIMAI.

Niekada nenaudokite šio kompresoriaus taip, kaip nerekomendavo gamintojas.

Svarbiausi žodžiai:

ĮSPĖJIMAS: nurodo potencialiai rizikingą situaciją, kuri, jei ignoruojama, gali sukelti didelę žalą.

PERSPĖJIMAS: nurodo rizikingą situaciją, kuri, jei ignoruojama, gali lemti vidutinius susižeidimus ar pakenkti mašinai.

PASTABA: pabrėžia svarbią informaciją.

1.2. SAUGOS TAISYKLĖS

NETINKAMAS ŠIO KOMPRESORIAUS NAUDOJIMAS AR TECHNINĖ PRIEŽIŪRA GALI LEMTI KŪNO SUŽALOJIMUS, NORĖDAMI IŠVENGTI PAVOJAUS, GRIEŽTAI LAIKYKITĖS ŠIŲ INSTRUKCIJŲ.

1. NIEKADA NELIESKITE JUDANČIŲ DALIŲ

Niekada savo rankų, pirštų ar kitų kūno dalių nelaikykite šalia judančių kompresoriaus dalių.

2. NIEKADA NENAUDOKITE KOMPRESORIAUS BE UŽDĖTŲ APSAUGŲ

Niekada nenaudokite kompresoriaus be gerai uždėtų apsaugų (pvz., gaubto, diržo apsaugos, apsauginio vožtuvo). Jei apsaugos nuimtos techninės priežiūros ar patikros tikslu, būtinai jas grąžinkite į jų originalią vietą, prieš vėl naudodami kompresorių.

3. VISADA DĖVĖKITE AKIŲ APSAUGĄ

Visada dėvėkite apsauginius akinius ar atitinkamas akių apsaugos priemones. Niekada nenukreipkite suslėgto oro į save arba kitą asmenį.

4. APSISAUGOKITE NUO ELEKTROS SROVĖS

Apsisaugokite nuo netyčinio kūno sąlyčio su metalinėmis kompresoriaus dalimis, pavyzdžiui, vamzdžiais, rezervuaru ar įžemintomis metalinėmis detalėmis. Niekada nenaudokite kompresoriaus drėgnose ar šlapiose vietose.

5. ATJUNKITE KOMPRESORIŲ

Prieš aptarnaudami, apžiūrėdami, atlikdami techninę priežiūrą, valydami, keisdami ar tikrindami bet kurias dalis, kompresorių atjunkite nuo maitinimo šaltinio, o suslėgtąjį orą pašalinkite iš slėginio rezervuaro.

6. NETIKĖTAS ĮJUNGIMAS

Jei kompresorius prijungtas prie maitinimo šaltinio arba oro rezervuaras yra pripildytas suslėgto oro, kompresoriaus neperkelkite į kitą vietą. Prieš prijungdami kompresorių prie maitinimo šaltinio, įsitinkinkite, kad slėgio jungiklis yra išjungtoje (OFF) padėtyje.

7. TINKAMAI LAIKYKITE

Nenaudojamą kompresorių laikykite sausoje vietoje, apsaugotą nuo nepalankių oro sąlygų. Laikyti vaikams nepasiekiamoje vietoje.

8. DARBO VIETA

Susitvarkykite darbo vietą ir nelaikykite joje nereikalingų įrankių. Darbo vieta turi būti gerai vėdinama. Nenaudokite kompresoriaus, jei šalia yra degių skysčių ar dujų. Kompresorius darbo metu gali sukelti kibirkštis. Nenaudokite kompresoriaus vietose, kur gali būti dažų, benzino, chemikalų, klijų ir kitų degių ar sprogių medžiagų.

9. LAIKYKITE VAIKAMS NEPASIEKIAMOJE VIETOJE

Neleiskite vaikams ar kitiems asmenims liesti kompresoriaus maitinimo laido. Neįgaloti asmenys turi laikytis saugaus atstumo nuo darbo vietos.

10. DARBINIAI DRABUŽIAI

Neįlėkite palaidais drabužiais, nusiimkite papuošalus, nes jie gali įstrigti judančiose dalyse. Jei reikia, užsidenkite plaukus.

11. TINKAMAI ELKITĖS SU MAITINIMO LAIDU

Niekada neatjunkite kompresoriaus nuo maitinimo tinklo traukdami už maitinimo laido. Laidą laikykite toliau nuo karščio, alyvos ir aštrių kampų. Neužminkite ant maitinimo laido ir neprispauskite jo sunkiais objektais.

12. ATIDŽIAI PRIŽIŪRĖKITE KOMPRESORIŲ

Vadovaukitės sutepimo instrukcijomis (netaikoma modeliams, kuriems nenaudojama alyva). Reguliariai apžiūrėkite maitinimo laidus ir perduokite remontuoti į įgaliotą priežiūros centrą, jei jie pažeisti. Apžiūrėkite, ar kompresoriaus išorėje nėra matomų pažeidimų. Susisiekite su artimiausiu priežiūros centru, jei reikia.

13. LAUKO ILGINTUVŲ NAUDOJIMAS

Kai kompresorių naudojate lauke, naudokite tik lauke naudoti tinkamus ilgintuvus.

14. BŪKITE ATSARGŪS

Atkreipkite dėmesį į tai, ką darote. Pasitarkite sveiką nuovoką. Nejunkite kompresoriaus, kai esate pavargęs. Niekada nenaudokite kompresoriaus, jei esate apsvaigęs nuo alkoholio, narkotikų ar vaistų, kurie sukelia mieguistumą.

15. PATIKRINKITE, AR NĖRA PAŽEISTŲ DALIŲ IR ORO NUTEKĖJIMŲ

Jei apsauga ar kita detalė yra pažeista, atidžiai patikrinkite ir nustatykite, ar ji tinkamai veiks, prieš vėl naudodami kompresorių. Patikrinkite, ar tinkamai išlygiuotos judančios dalys, žarnos, manometrai, slėgio reduktoriai, pneumatinės jungtys ir kitos dalys, kurios gali būti svarbios įprastam veikimui. Sugadintas dalis turi tinkamai suremontuoti arba pakeisti įgaliotas priežiūros ar keitimo centras, kaip pavaizduota naudojimo vadove. NENAUDOKITE KOMPRESORIAUS, JEI SLĖGIO JUNGIKLIS YRA SUGEDĖS.

16. NAUDOKITE KOMPRESORIŲ TIK NUMATYTAJAI PASKIRČIAI

Kompresorius yra įrenginys, generuojantis suslėgtąjį orą. Niekada nenaudokite kompresoriaus kitoms reikmėms nei nurodyta naudojimo vadove.

17. TINKAMAI NAUDOKITE KOMPRESORIŲ

Naudokite kompresorių, laikydamiesi šiame vadove pateiktų instrukcijų. Niekada neleiskite naudotis kompresoriumi vaikams ar kitiems su jo naudojimu nesusipažinusiems asmenims.

18. PATIKRINKITE, AR VISI SRAIGTAI, VARŽTAI IR GAUBTAI GERAI PRITVIRTINTI

Patikrinkite, ar visi sraigčiai, varžtai ir gaubtai gerai pritvirtinti. Reguliariai juos tikrinkite.

19. PALAIKYKITE ORO ĮLEIDIMO GROTELIŲ ŠVARĄ

Palaiykite variklio ventiliacijos grotelių švarą. Reguliariai valykite groteles, jei darbo aplinka nėra švari.

20. KOMPRESORIŲ NAUDOKITE ESANT VARDINEI ĮTAMPAI

Naudokite kompresorių laikydamiesi vardinės įtampos, nurodytos techninių duomenų plokštelėje. Jei kompresorių naudojate aukštesnėje įtampoje nei vardinė įtampa, variklis ims sukintis greičiau ir gali pakenkti prietaisui ar net sudeginti patį variklį.

21. NENAUDOKITE SUGEDUSIO KOMPRESORIAUS

Jei kompresorius skleidžia neįprastą triukšmą, pernelyg vibruoja ar atrodo sugedęs, iškart jį sustabdykite ir patikrinkite veikimą arba susisiekite su įgaliotu priežiūros centru.

22. PLASTIKINIŲ DALIŲ NEVALYKITE SU TIRPIKLIU

Tokie tirpikliai kaip benzinas, skiediklis, dyzelinas arba kitos medžiagos, kuriose yra alkoholio, gali sugadinti plastikines dalis. Netrinkite šių medžiagų į plastikines dalis. Valykite švelnia šluoste ir muilinu vandeniu arba tinkama valymo priemone, jei reikia.

23. NAUDOKITE TIK AUTENTIŠKAS ATSARGINES DALIS

Neoriginalių atsarginių dalių naudojimas anuliuos jūsų garantiją ir gali lemti kompresoriaus gedimą. Originalių atsarginių dalių galite įsigyti iš įgaliotų platintojų.

24. NEMODIFIKUOKITE KOMPRESORIAUS

Nemodifikuokite kompresoriaus. Visada kreipkitės į įgaliotą priežiūros centrą dėl bet kokio remonto. Atliekant neleistinas modifikacijas, gali sutrikti kompresoriaus veikimas, be to, gali susižaloti pakeitimus atliekantys ir tinkamų techninių žinių neturintys asmenys.

25. IŠJUNKITE, JEI NENAUDOJATE

Kai nenaudojate kompresorius, pasukite slėgio jungiklio rankenėlę į išjungimo „0“ (OFF) padėtį, atjunkite prietaisą nuo maitinimo šaltinio ir atsukite išleidimo čiaupą, kad suslėgtąjį orą išleistumėte iš rezervuaro.

26. NIEKADA NELIESKITE KARŠTŲ PAVIRŠIŲ
Nelieskite vamzdžių, variklio ir kitų karštų dalių.

27. NENUKREIPKITE ORO SROVĖS Į KŪNĄ

Niekada oro srovės nenutaikykite į žmones ar gyvūnus.

28. KONDENSATO IŠLEIDIMAS IŠ REZERVUARO

Rezervuarą išleiskite kasdien arba po 4 valandų naudojimo. Atsukite čiaupą ir, jei reikia, pakreipkite kompresorių, kad išleistumėte susikaupusį vandenį.

29. NEIŠJUNKITE IŠTRAUKDAMI KIŠTUKĄ

Visada naudokite slėgio jungiklį „O/I“ (ON/OFF) norėdami išjungti kompresorių

30. PNEUMATINĖ GRANDINĖ

Naudokite tik vamzdžius ir rekomenduojamus įrankius, galinčius atlaikyti slėgį, aukštesnį arba lygų didžiausiam kompresoriaus darbiniam slėgiui.

1.3. NUMATYTA PASKIRTIS

Šiame vadove aprašyti modeliai skirti naudoti su pertraukomis, kai didžiausias aptarnavimo rodiklis yra 40 % (pvz., 4 minutės darbo ir 6 minutės poilsio) esant optimalioms aplinkos sąlygoms (didž. temperatūra 25 °C). Atsižvelgus į šiuos nurodymus ir reguliarią techninę priežiūrą, bėgant laikui bus užtikrintas geras gaminio veikimas.

1.4. ĮŽEMINIMO JUNGTIS

Vienfaziamė kompresoriuje įrengtas elektros kabelis su dviejų kontaktų bei įžeminimo kištuku.

Trifazis kompresorius tiekiamas su elektros kabeliu be kištuko. Visas elektros jungtis turi atlikti tinkamai kvalifikuotas technikas. Įžemintas laidas yra žalias arba geltonas / žalias laidas. Niekada jo neįjunkite prie jungties, kuria teka elektros srovė.

Svarbu: neprijunkite kitų jungčių prie slėgio jungiklio. Remonto darbus gali atlikti tik kvalifikuotas technikas.

1.5. ILGINAMOJO KABELIO NAUDOJIMAS

Naudokite tik ilginamuosius kabelius su kištuku ir įžeminimu. Nenaudokite pažeistų ar suspaustų ilginamųjų kabelių. Per plono kabelio naudojimas lems įtampos sumažėjimą, elektros galios praradimą ir prietaiso perkaitimą. Ilginamojo laido skerspjūvis turi būti proporcingas jo ilgiui.

Patikrinkite, ar jo dydis tinkamas, pagal A lentelę.

ĮSPĖJIMAI

Venkite sužalojimo elektros srove. Niekada nenaudokite kompresoriaus, jei elektros kabelis arba ilgintuvas yra pažeistas. Reguliariai tikrinkite elektros laidas. Niekada kompresoriaus nenaudokite vandenyje ar šalia vandens arba bet kokiaje aplinkoje, kur galima susižaloti elektros srove.

2. MONTAVIMAS IR NAUDOJIMAS

Pastaba: šiame vadove pateikta informacija yra skirta padėti operatoriui saugiai naudoti kompresorių ir jį prižiūrėti.

Kai kuriose iliustracijose gali būti detalių, kurios skiriasi nuo jūsų kompresoriaus.

PASILIEKAME TEISĘ ATLIKTI REIKALINGUS KEITIMUS NEPRANEŠUS

2.1. MONTAVIMAS

Kompresorių išimkite iš pakuotės (1 pav.), įsitikinkite, kad jis idealios būklės, patikrinkite, ar jis nebuvo pažeistas transportavimo metu. Tuomet **atlikite nurodytus veiksmus:**

• Uždėkite ratukus ir (arba) padangą vadovaudamiesi 2 pav. pateiktomis instrukcijomis. Jei naudojami pripučiami ratai, pripūskite ratus iki daugiausia 1,6 bar slėgio.

• Kompresorių pastatykite ant lygaus (3 pav.), gerai vėdinamoje vietoje, atokiau nuo oro sąlygų ir sprogios atmosferos.

• TINKAMAI TRANSPORTUOKITE KOMPRESORIŲ. NEAPVERSKITE IR NEKELKITE JO KABLIAIS AR VIRVĖMIS (4/5 pav.).

• Jei jis padėtas ant lentynos ar stovo, įsitikinkite, kad jie išlaiko jo svorį, ir tinkamai apsaugokite jį, kad jis nenukristų.

• Norėdami užtikrinti gerą ventiliaciją ir efektingą vėsinimą, kompresorių bent 50 cm atitraukite nuo sienos ar kito objekto (6 pav.).

2.2. ELEKTROS JUNGTIS

Vienfaziai kompresoriai yra pristatomi su elektros kabeliu ir dviejų kontaktų bei įžeminimo kištuku.

Svarbu prijungti kompresorių prie įžeminto maitinimo tiekimo lizdo (7 pav.), apsaugoto tinkamu diferenciniu grandinės išjungikliu (šiluminiu-magnetiniu).

2.3. ĮJUNGIMAS

Patikrinkite, kad tinklo galingumas atitinka įtampą, nurodytą ant elektros parametrų plokštelės (7 pav.), leistinas nuokrypio intervalas yra +/5 %.

• Prijunkite kištuką prie maitinimo tinklo lizdo ir paleiskite kompresorių pasukdami slėgio jungiklio rankenėlę į „I/ON“ padėtį (8 pav.).

• Kompresorius veikia automatiškai ir yra valdomas slėgio jungikliu, kuris jį išjungia, kai rezervuaro slėgis pasiekia maksimalią vertę, bei įjungia iš naujo, kai pasiekiamas minimali vertė. Skirtumas tarp maksimalios ir minimalios verčių paprastai yra 2 bar (29 psi).

Pvz., kompresorius išsijungia, kai pasiekia 10 bar (145 psi) (maks.) ir vėl automatiškai įsijungia, kai slėgis nukrenta iki 8 bar (116 psi).

Kai kuriuose modeliuose ant galvutės yra išleidžiamasis vožtuvas, palengvinantis paleidimą. Šiuo atveju normalu, kad varikliui sustojus išsiskiria truputį oro.

2.4. APSAUGINIAI VARIKLIO PRIETAISAI

Beveik visuose kompresoriuose yra automatinis šiluminis išjungiklis, esantis apvijoje ir išjungiantis kompresorių, kai variklio temperatūra yra per didelė. Kompresorius iš naujo automatiškai įjungiamas praėjus 10–15 minučių.

Jei apsauginis prietaisas vėl suveikia, rekomenduojame išjungti kompresorių, ištraukti maitinimo laido kištuką ir susisiekti su įgaliotu priežiūros centru.

2.5. DARBINIO SLĖGIO NUSTATYMAS

Nebūtina visada naudoti maksimalaus darbinio slėgio, kadangi pneumatinis įrankis dažnai veikia mažesniu slėgiu. Visada patikrinkite tinkamą norimo naudoti įrankio darbinį slėgį.

Darbinį slėgį reikia reguliuoti kompresoriuje, kuriame įrengtas slėgio reduktorius. Atleiskite slėgio reduktoriaus rankenėlę, traukdami ją aukštyn. Slėgį nustatykite iki reikiamos vertės, rankenėlę sukdami pagal laikrodžio rodyklę, jei norite jį padidinti, ir prieš laikrodžio rodyklę, jei norite jį sumažinti. Nustačius norimą slėgį (jį galima patikrinti manometre), užfiksokite rankenėlę paspausdami ją žemyn (9 pav.).

Kalibravimo slėgis nurodytas graduotoje skalėje ant slėgio reduktoriaus korpuso modeliuose be manometro.

PERSPĖJIMAS: kai kuriuose slėgio reduktoriuose nėra „užrakinimo“ sistemos, todėl norėdami reguliuoti slėgį, tiesiog pasukite rankenėlę.

Naudotojas tiekimo linijoje turi įrengti elektros energijos tiekimo atjungimo ir slėgio mažinimo priemones, jei jų nėra.

2.6. ATSARGUMO PRIEMONĖS NAUDOJANT

Neatjunkite jokių jungčių, jei rezervuare vis dar yra suslėgtojo oro. Visada įsitikinkite, kad rezervuaras yra tuščias.

Oro rezervuare negręžkite skylių, jos nevirinkite ar specialiai nedeformuokite.

Neatlikite jokių veiksmų su kompresoriumi, pirmiausia jo neatjungę. Rekomenduojama darbinė temperatūra: 0–35 °C.

Į kompresorių nenukreipkite vandens ar degių skysčių srovių.

Šalia kompresoriaus nelaikykite degių objektų.

Sustabdžius nustatykite slėgio jungiklį į išjungimo padėtį „0“ (OFF).

Niekada oro srovės nenuitaikykite į žmones ar gyvūnus.

Neperkelkite kompresoriaus į kitą vietą, jei rezervuare vis dar yra suslėgto oro.

Perspėjimas: kai kurios kompresoriaus dalys, pvz., galvutė ir tiekimo žarnos, gali labai įkaisti. Nelieskite šių komponentų, kad nenusidegintumėte (10 pav.).

Kompresorių pervežkite jį pakeldami ar traukdami už atitinkamų paėmimo vietų ar rankenų.

Neleiskite vaikams ir gyvūnams prisitarti prie įrenginio veikimo vietos.

Jei kompresorius naudojamas dažymui:

a) nedirbkite uždaroje patalpoje ar šalia atviros ugnies;

b) įsitinkite, kad oro kaita pakankama;

c) su atitinkama kauke uždenkite savo nosį ir burną.

Jei elektros laidas arba kištukas pažeistas, nenaudokite kompresoriaus. Susisiekite su įgaliotu priežiūros centru dėl pakeitimo naudojant originalią atsarginę dalį.

Į apsaugines groteles neikiškite rankų ir (arba) kitų objektų.

Po naudojimo visada ištraukite kištuką iš maitinimo tiekimo lizdo.

3. PRIEŽIŪRA

Veiksmo tipas	Operacija	Kasdien	Kas 100 val.	Kas 250 val. / 6 mėn.	500 val. / 6 mėn.	750 val. / 6 mėn.	1000 val. / 6 mėn.
Patikrinti	Išleisti kondensatą	x					
Patikrinti	Valyti įsiurbimo filtrą		x				
Patikrinti	Priveržti galvutės varžtus		x				
VIENAS RINKINYS							
Pakeisti	Oro filtro rinkinys			x	x	x	x
Pakeisti	Vožtuvo plokštelės rinkinys				x		x
Pakeisti	Visų tarpiklių rinkinys						x
Pakeisti	Stūmoklio rinkinys						x
DIDELIO KIEKIO RINKINIAI (*)							
Paprasta techninė priežiūra	Lengvam darbui skirtas rinkinys						
Reguliari techninė priežiūra	Veikimo gerinimo rinkinys						
Kapitalinė techninė priežiūra	Sunkiam darbui skirtas rinkinys						
(*) Rinkinio pasiekiamumas ir konfigūracija priklauso nuo modelio							

Prieš atlikdami bet kuriuos kompresoriaus techninės priežiūros darbus, įsitinkite, kad:

Linijos pagrindinis jungiklis yra padėtyje „0“.

Slėgio jungiklis ir (arba) jungikliai ant valdymo bloko yra išjungti („0/Off“ padėtis).

Rezervuare NĖRA SLĖGIO.

Kai atliekate darbus su modeliais, nuo kurių reikia nuimti plastikinį gaubtą, kad pasiektumėte vidines dalis, nenutraukite jokių kabelių ar jungčių.

3.1 ĮSIURBIMO FILTRO VALYMAS / PAKEITIMAS

Kas 100 darbo valandų rekomenduojama išmontuoti įsiurbimo filtrą ir išvalyti filtravimo elementą jį pučiant suslėgtąjį orą (11 pav.).

Jei kompresorius dirba švarioje aplinkoje, filtrą pakeiskite bent kartą per metus, bet dažniau, jei kompresorius dirba dulkečioje aplinkoje.

Kai kuriuose modeliuose filtras įrengtas ant galvutės po korpusu. Tokiu atveju atsargiai nuimkite korpusą, išimkite filtrą ir išvalykite jį.

Prieš iš naujo paleisdami kompresorių, tinkamai sumontuokite visas dalis.

3.2. KONDENSATO IŠLEIDIMAS

Kompresorius generuoja kondensato vandenį, kuris kaupiasi rezervuare. Kondensatas turi būti išleistas kiekvieną dieną, atsukant išleidimo čiaupą (12 pav.), esantį po rezervuaru.

Įsitinkite, kad rezervuare nėra suslėgto oro (P maks. 1–2 bar).

KONDENSATO NEGALIMA IŠLEISTI Į KANALIZACIJĄ AR Į APLINKĄ.

3.3 ORO REZERVUARAS

Būtina apsaugoti nuo korozijos. Priklausomai nuo darbo sąlygų, kondensatas gali kauptis rezervuare ir **turi būti išleidžiamas kas dieną**. Išleisti galima atidarius išleidimo vožtuvą. Tačiau kartą per savaitę patikrinkite, ar tinkamai veikia automatinis vožtuvas. Tam atidarykite išleidimo vožtuvą ir patikrinkite, ar yra kondensato.

Būtina, kad notifikuootoji įstaiga patikrintų rezervuaro sienelių storį kartą per metus, nes vidinė korozija gali sumažinti plieninių sienelių storį ir lemti sprogamą. Laikykites vietos taisyklių, jei taikoma. Oro rezervuaro negalima naudoti, kai sienelių storis pasiekia minimalią vertę, nurodytą rezervuaro sertifikate (pridėtame prie įrenginio dokumentų).

Oro rezervuaro eksploataavimo trukmė iš esmės priklauso nuo darbinės aplinkos. Nemontuokite kompresoriaus nešvarioje arba korozinėje aplinkoje, nes tai žymiai sutrumpins rezervuaro eksploataavimo trukmę.

Netvirtinkite rezervuaro arba jo komponentų tiesiai prie žemės ar standžių konstrukcijų. Ant slėgio rezervuaro sumontuokite vibracijos slopintuvus, kad išvengtumėte gedimų dėl per didelės įtampos, kurią sukelia naudojamo rezervuaro vibracijos.

Naudokite rezervuarą laikydamiesi temperatūrų ir slėgio ribų, nurodytų techninių duomenų plokštelėje ir bandymo ataskaitoje.

Neatlikite jokių rezervuaro modifikacijų jį virindami, gręždami arba taikydami kitus mechaninius metodus.

4. TRIKČIŲ ŠALINIMAS

Oro nuotėkis iš vožtuvo po slėgio jungikliu:

Tai priklauso nuo netinkamo kontrolinio vožtuvo sandarinimo (13 pav.).

Iš rezervuaro išleiskite visą slėgį.

Atsukite šešiakampę vožtuvo galvutę (A).

Atsargiai išvalykite elementą (B) bei jo lizdą ir vėl sumontuokite vožtuvą.

Oro nuotėkiai:

Juos gali lemti prastas jungties sandarumas.

Patikrinkite visas jungtis, sudrėkinkite jas muilinu vandeniu.

Kompresorius įsijungia, bet neužsipildo:

Tai gali lemti sugedęs vožtuvas arba pažeistas tarpiklis. Susisiekite su priežiūros centru.

Jei kompresorius neįsijungia, patikrinkite:

Ar maitinimo tinklo įtampa atitinka ant techninių duomenų plokštelės nurodytą įtampą. Ar maitinimo kabelio skerspjūvis ar ilgis yra tinkamas.

Ar darbinė aplinka nėra per šalta (mažiau nei 0 °C).

Ar nesuveikė variklio apsauga (žr. 2.4 paragrafą).

Ar elektros linijai tiekiamas maitinimas ir sistemos matmenys yra tinkami.

Jei kompresorius neišsijungia, kai pasiekiamas maksimalus slėgis, naudojamas rezervuaro apsauginis vožtuvas.

Išjunkite kompresorių ir susisiekite su artimiausiu priežiūros centru.

5. PASTABOS

5.1 KOMPRESORIAUS LAIKYMAS (SUPAKUOTO IR NESUPAKUOTO)

Kai kompresorius dar nėra išpakuotas ir naudojamas, laikykite jį sausoje vietoje, temperatūroje nuo +5 °C iki +45 °C ir apsaugokite nuo blogų oro sąlygų.

Kai kompresorius nenaudojamas jį jau išpakavus, laukdami, kol vėl jį įjungsite ar produkcijos sustabdymo metu, uždenkite jį, kad apsaugotumėte mechanizmus nuo dulkių.

5.2. PNEUMATINĖS JUNGTYS

Įsitikinkite, kad pneumatiniai vamzdeliai, naudojami maksimalaus slėgio suslėgtajam orui, yra tinkami kompresoriui.

Nebandykite taisyti sugadintų vamzdžių.

1. EESSÕNA

1.1 OLULINE TEAVE

Lugege siin kasutusjuhendis toodud kasutussuunised, ohutusteave ja hoiatused hoolikalt läbi. Enamik kompressori kasutamise ajal toimuvaid õnnetusi on tingitud peamiste ohutuseeskirjade eiramisest. Õnnetusi on võimalik ohtlike olukordi tuvastades ja asjakohaseid ohutuseeskirju järgides vältida.

Peamised ohutuseeskirjad on toodud selle juhendi jaotises „OHUTUS“.

Ohud, mida tuleb raskete kehavigastuste või kahjustuste ärahoidmiseks vältida, on loetletud jaotises „HOIATUSED“.

Ärge kasutage kompressorit viisil, mida tootja pole konkreetselt soovitanud.

Märksõnad

HOIATUS! Viitab võimalikule ohtlikule olukorrale, mille eiramine võib põhjustada raskeid kehavigastusi või tõsiseid kahjustusi.

ETTEVAATUST! Viitab ohtlikule olukorrale, mille eiramine võib põhjustada kergemaid kehavigastusi või kahjustusi.

MÄRKUS! Tähistab olulist teavet.

1.2 OHUTUSEESKIRJAD

KOMPRESSORI VALESTI KASUTAMINE JA HOOLDAMINE VÕIB TEKITADA KEHAVIGASTUSI. OHTUDE VÄLTIMISEKS JÄRGIGE HOOLIKALT NEID SUUNISEID.

1. ÄRGE KUNAGI PUUDUTAGE LIIKUVAID OSI

Ärge pange oma käsi, sõrmi ega muid kehaosi kompressori liikuvate osade lähedale.

2. ÄRGE KASUTAGE KOMPRESSORIT, KUI KÕIK KAITSMED POLE PAIGALDATUD

Ärge kasutage kompressorit, kui selle kõik kaitsmed (nt korpus, rihmakaitse, kaitsekapp) pole nõuetekohaselt oma kohale paigaldatud. Kui kaitsmed hoolduse või teeninduse jaoks eemaldatakse, paigaldage need enne kompressori kasutamise jätkamist ettenähtud kohtadele tagasi.

3. KANDKE ALATI SILMAKAITSET

Kandke alati kaitseprille või samaväärset silmakaitset. Ärge suunake suruõhku oma keha ega kellegi teise poole.

4. KAITSKE END ELEKTRILÕOGI EEST

Vältige keha juhuslikku kokkupuudet kompressori metallosadega, nt torude, paagi või maandatud metallosadega. Ärge kunagi kasutage kompressorit niisketes või märgades kohtades.

5. KOMPRESSORI LAHTIÜHENDAMINE

Enne osade hooldamist, ülevaatamist, puhastamist, vahetamist või kontrollimist eemaldage kompressor toiteallikast ja laske survepaagist suruõhk välja.

6. JUHUSLIK KÄIVITAMINE

Ärge kandke kompressorit, kui see on toiteallikaga ühendatud või kui õhupaak on rõhu all. Enne kompressori toiteallikaga ühendamist veenduge, et rõhulüliti oleks asendis OFF (VÄLJAS).

7. HOIUSTAGE KOMPRESSORIT NÕUETEKOHASELT

Kui kompressorit ei kasutata, tuleb seda hoida kuivas ja ilmastiku eest kaitstud kohas. Hoidke lastele kättesaamatus kohas.

8. TÖÖKESKKOND

Hoidke töökeskkond puhtana ja ebavajalikest tööriistadest vabana. Tagage töökeskkonnas hea ventilatsioon. Ärge kasutage kompressorit tuleohtlike vedelike ega gaaside läheduses. Kompressor võib töö ajal sädemeid tekitada. Ärge kasutage kompressorit kohas, kus võivad olla värvid, bensiin, kemikaalid, liimained või mis tahes muud ergestisütavate või plahvatusohtlike materjalid.

9. HOIDKE LASTELE KÄTTESAAMATUS KOHAS

Ärge laske lastel ega teistel inimestel kompressori toitekaabliga kokku puutuda. Kõrvalised isikud tuleb hoida töökeskkonnast ohutult kaugel.

10. TÖÖRÕIVAD

Ärge kandke lahtisi rõivaid ega ehteid, mis võivad liikuvate osade vahele jääda. Vajaduse korral kandke kaitsvat peakatet.

11. KÄSITSEGE TOITEKAABLIT ÕIGESTI

Ärge eemaldage kompressorit vooluvõrgust toitekaablist tõmmates. Hoidke kaablit kuumuse, õli ja teravate servade eest. Ärge astuge toitekaablile ega muljuge seda raskete esemetega.

12. HOOLDAGE KOMPRESSORIT HOOLIKALT

Järgige määrimissuuniseid (õlivabade mudelite puhul pole kohaldatav). Kontrollige perioodiliselt toitekaableid ja laske need vajaduse korral volitatud hoolduskeskuses parandada. Kontrollige kompressorit visuaalselt kahjustuste suhtes. Vajaduse korral võtke ühendust lähima hoolduskeskusega.

13. ILMASTIKUKINDLATE PIKENDUSKAABLITE KASUTAMINE

Kui kasutate kompressorit välitingimustes, kasutage ainult välitingimustesse mõeldud pikendusjuhtmeid.

14. OLGE ETTEVAATLIK

Keskenduge oma tööle. Kasutage tervet mõistust. Ärge kasutage kompressorit, kui olete väsinud. Kompressorit ei tohi kasutada, kui olete alkoholi, uimastite või ravimite mõju all, mis muudab teid uniseks.

15. KONTROLLIGE KOMPRESSORIT KAHJUSTATUD OSADE JA ÕHULEKETE SUHTES

Kui mõni kaitse või muu osa on kahjustatud, kontrollige neid enne kompressori uuesti kasutamist hoolikalt ja tehke kindlaks, kas neid saab jätkuvalt ohutult kasutada. Kontrollige liikuvate osade joondust, voolikuid, rõhumõõdikuid, rõhualandajaid, pneumaatilisi ühendusi ja muid tavapärase töö jaoks olulisi osi. Kahjustatud osad tuleb lasta volitatud hoolduskeskuses nõuetekohaselt parandada või asendada või kasutusjuhendis näidatud viisil ise asendada. **ÄRGE KASUTAGE KOMPRESSORIT, KUI RÕHULÜLITI ON RIKKIS.**

16. KASUTAGE KOMPRESSORIT AINULT ETTENÄHTUD RAKENDUSTEKES

Kompressor on masin suruõhuvarustuse loomiseks. Ärge kasutage kompressorit otstarbel, mida selles kasutusjuhendis pole ette nähtud.

17. KASUTAGE KOMPRESSORIT ÕIGESTI

Kasutage kompressorit vastavalt kasutusjuhendile. Ärge lubage kompressorit kasutada lastel ega isikutel, kes ei ole selle kasutamise kursis.

18. KONTROLLIGE, ET KÕIK KRUID, POLDID JA KATTED OLEKSID TUGEVALT KINNITATUD

Kontrollige, et kõik kruvid, poldid ja katted oleksid tugevalt kinnitatud. Kontrollige seda perioodiliselt.

19. HOIDKE ÕHUVÕTUVÕRE PUHTANA

Hoidke mootori ventilatsioonivõre puhtana. Puhastage võret pidevalt, kui töökeskkond on väga saastunud.

20. ÜHENDAGE KOMPRESSOR AINULT SOBIVAVOOLUALLIKAGA

Kasutage kompressorit andmesildil näidatud nimipingega. Kompressori kasutamine nimipingest kõrgema pingega põhjustab ebavaliselt kiireid mootori pöördeid ning võib seadet kahjustada ja mootori läbi põletada.

21. ÄRGE KASUTAGE DEFEKTSET KOMPRESSORIT

Kui kompressor teeb imelikku häält, vibreerib liigselt või tundub olevat defektne, lõpetage kohe selle kasutamine ja kontrollige selle tööd või võtke ühendust volitatud hoolduskeskusega.

22. ÄRGE PUHASTAGE PLASTOSI LAHUSTIGA

Sellised lahustid nagu bensiin, vedeldi, diiseli või muud alkoholi sisaldavad ained võivad plastosi kahjustada. Ärge puhastage nende ainetega plastosi. Pühkige vajaduse korral pehme lapi ja seebivee või sobilike vedelikega.

23. KASUTAGE AINULT ORIGINALVARUOSI

Muude varuosade kasutamine tühistab garantii ja võib põhjustada kompressori rikkeid. Originaalvaruosad on saadaval volitatud edasimüüjatelt.

24. KOMPRESSORI MUUTMINE ON KEELATUD

Ärge tehke kompressori juures muudatusi. Remonditööde tegemiseks pöörduge alati volitatud hoolduskeskuse poole. Volitamata muudatused võivad kompressori jõudlust vähendada, kuid samas võivad põhjustada ka raskeid õnnetusi, kui kasutajal puuduvad muudatuste tegemiseks vajalikud tehnilised teadmised.

25. LÜLITAGE KOMPRESSOR MITTEKASUTAMISE KORRAL VÄLJA

Kui kompressorit ei kasutata, keerake rõhulüliti asendisse 0 (VÄLJAS), ühendage kompressor toiteallikast lahti ja avage äravoolukraan suruõhu eemaldamiseks õhupaagist.

26. ÄRGE PUUDUTAGE KOMPRESSORI KUUMI OSI

Ärge puudutage torusid, mootorit ega muid kuumi osi.

27. ÄRGE SUUNAKE ÕHUVUUGA KEHA POOLE

Ärge suunake õhujuga inimeste ega loomade poole.

28. LASKE PAAGIST KONDENSAAT VÄLJA

Tühjendage paak iga päev või iga nelja töötundi järel. Avage äravool ja vajaduse korral kallutage kompressorit, et kogunenud vesi saaks välja voolata.

29. ÄRGE SEISAKE KOMPRESSORIT PISTIKUT VOOLUVÖRGUST EEMALDADES

Kasutage kompressori seiskamiseks alati rõhulüliti O/I (SEES/VÄLJAS).

30. SURUÕHUKONTUUR

Kasutage ainult torusid ja soovitatud tööriistu, mis on võimelised taluma kompressori maksimaalset või sellest kõrgemat töörohku.

1.3 SIHTOTSTARVE

Siin juhendis kirjeldatud mudelid on ette nähtud vahelduvaks kasutamiseks maksimaalselt 40% kasutusteguriga (nt neli minutit tööd ja kuus minutit pausi) optimaalsetest keskkonningimustes (temperatuur max 25 °C). Nende nõuete ja korrapärase hoolduse järgimine pikendab seadme tööiga.

1.4 ELEKTRIÜHENDUS

Ühefaasilisel kompressoril on maandusega kahepooluselise pistikuga toitekaabel.

Kolmefaasiline kompressor tarnitakse ilma pistikuta toitekaabliga. Elektriühenduse peab looma kvalifitseeritud tehnik. Maandusjuhe on roheline või kollane/roheline. Ärge ühendage seda kunagi pingestatud klemmiga.

Tähtis! Ärge tehke rõhulülitele ühtegi muud ühendust. Kõiki parandustöid peab tegema kvalifitseeritud tehnik.

1.5 PIKENDUSJUHTME KASUTAMINE

Kasutage ainult pistiku ja maandusega pikendusjuhtmeid. Ärge kasutage kahjustatud või muljutud pikendusjuhtmeid. Liiga peenike kaabel põhjustab liinipinge languse, mille tagajärjeks on energia kaotus ja ülekuumenemine. Pikendusjuhtme ristlõige peab vastama selle pikkusele.

Valige õige suurus vastavalt tabelile A.

HOIATUSED

Vältige elektrilöögiohtu. Ärge kasutage kompressorit, kui toitekaabel või pikendusjuhe on kahjustatud. Kontrollige elektrijuhtmeid pidevalt. Ärge kasutage kompressorit vees või selle läheduses ega ohtlikus keskkonnas, kus esineb elektrilöögioht.

2. KOKKUPANEK JA KASUTAMINE

Märkus! Selles juhendis esitatud teave on mõeldud kasutaja abistamiseks kompressori kasutamisel ja hooldamisel.

Mõned joonised võivad teie kompressorist erineda.

JÄTAME ENDALE ÕIGUSE TEHA VAJADUSE KORRAL MUUDATUSI ILMA ETTETEATAMISETA

2.1 KOKKUPANEK

Eemaldage kompressor pakendist (joonis 1) ja veenduge, et see oleks ideaalses seisukorras, kontrollides kompressorit võimalike transpordikahjustuste suhtes. **Seejärel toimige järgmiselt.**

• Paigaldage rattad ja/või rehvi joonisel 2 näidatud viisil. Pumbatavate rataste korral pumbake rattad maksimaalselt rõhuni 1,6 baari.

• Asetage kompressor tasasele (joonis 3) hästi ventileeritud ja plahvatusohuta kohas, mis on kaitstud ilmastikutingimuste eest.

• TRANSPORTIGE KOMPRESSORIT NÕUETEKOHASELT. **ÄRGE PÖÖRAKE SEDA ÜMBER EGA KASUTAGE KONKSE VÕI KÕISI** (joonis 4/5).

• Kui asetate kompressori riulile, siis veenduge, et riul oleks piisava kandevõimega, ja fikseerige kompressor, et see alla ei kukuks.

• Hea ventilatsiooni ja tõhusa jahutuse tagamiseks on oluline, et

kompressor asuks seintest/takistustest vähemalt 50 cm kaugusel (joonis 6).

2.2 ELEKTRIÜHENDUS

Ühefaasilised kompressorid tarnitakse toitekaabli ja maandusega kahepooluselise pistikuga.

Oluline on ühendada kompressor maandusega pistikupesaga (joonis 7), mida kaitseb sobiv diferentsiaalreaktiiv (termomagnetiline).

2.3 KÄIVITAMINE

Veenduge, et võrgutoide vastaks andmesildil toodud toiteparameetritele (joonis 7), lubatud hälve on +/-5%.

• Ühendage pistik pistikupesaga ja käivitage kompressor, keerates rõhulüliti nupu asendisse I (SEES) (joonis 8).

• Kompressor on täisautomaatne ja seda juhivad rõhulüliti, mis seiskab seadme, kui paagi rõhk saavutab maksimaalse väärtuse, ja taaskäivitab, kui see langeb miinimumväärtuseni. Maksimaalse ja minimaalse rõhuväärtuse erinevus on tavaliselt umbes 2 baari (29 psi).

Näide: kompressor seiskub, kui paagi rõhk jõuab 10 baarini (145 psi) (max), ja taaskäivitub automaatselt, kui paagi rõhk langeb 8 baarini (116 psi).

Mõnel mudelil on kompressori pea peal rõhuklapp, mis võimaldab taaskäivitamist kiirendada. Sellisel juhul on mootori seiskumisel normaalne, kui rõhuklapist väljub õhupahvakas.

2.4 MOOTORI KAITSESEADMED

Peaaegu kõigil kompressoritel on elektrisüsteemis automaatne termokaitse, mis seiskab mootori, kui mootor liigselt kuumeneb. Kaitse rakendumise korral taaskäivitub kompressor automaatselt 10–15 minuti pärast.

Kui kaitseseade rakendub uuesti, on soovitatav kompressor seisata, toitepistik lahti ühendada ja võtta ühendust volitatud hoolduskeskusega.

2.5 TÖÖRÕHU REGULEERIMINE

Alati pole vaja kasutada maksimaalset töörohku, kuna pneumaatiline tööriist töötab sageli madalamal rõhul. Kontrollige alati kasutatava tööriista õiget töörohku.

Rõhualandajaga varustatud kompressorite puhul tuleb töörohku reguleerida. Vabastage rõhualandaja nupp seda üles tõmmates, reguleerige rõhk soovitud väärtuseni, pöörates nuppu päripäeva, et rõhku suurendada, ja vastupäeva, et seda vähendada. Kui soovitud rõhk on saavutatud (vt rõhumöödikult), lukustage nupp seda alla vajutades (joonis 9).

Ilma rõhumöödikuta versioonide puhul näeb kalibreerimisrõhku rõhualandaja korpusel olevalt astmeliselt skaalalt.

ETTEVAATUST! Teatud rõhualandajatel puudub vajutusega lukustussüsteem, seega pöörake rõhu reguleerimiseks lihtsalt nuppu.

Kui seadmel neid pole, peab kasutaja jaotusliini väljalülitus- ja rõhualandusfunktsiooniga varustama.

2.6 ETTEVALMISTUSED KASUTAMISEKS

Ärge ühendage ühendusi lahti, kui paak on rõhu all. Veenduge alati, et paak oleks tühi.

Ärge puurige auke, keevitage ega kahjustage õhupaaki tahtlikult. Ärge tehke mingeid kompressoriga seotud toiminguid, kui see pole vooluvõrgust eemaldatud.

Soovitatav töötemperatuur: 0 °C kuni +35 °C.

Ärge suunake kompressori poole vee- ega kergestisüttivate vedelike jugasid.

Ärge asetage kompressori lähedusse tuleohtlikke esemeid.

Tööpauside ajal seadke rõhulüliti asendisse 0 (VÄLJAS).

Ärge suunake õhujuga inimeste ega loomade poole.

Ärge transportige kompressorit, kui paak on rõhu all.

Ettevaatust! Mõned kompressori osad, nt pea ja toitevoolikud, võivad olla väga kuumad. Ärge neid osi puudutage, sest võite end põletada (joonis 10).

Transportige kompressorit, tõstes või tõmmates seda vastavate käepidemete abil.

Hoidke lapsed ja loomad seadme tööalast eemale.

Kui kasutate kompressorit värvimiseks, toimige järgmiselt.

a) Ärge töötage suletud keskkonnas või lahtise leegi läheduses.

b) Veenduge, et õhuvahetus oleks piisav.

c) Kaitske oma nina ja suu sobiva maskiga.

Kui toitekaabel või pistik on kahjustatud, ärge kompressorit kasutage. Võtke ühendust volitatud hoolduskeskusega, et hankida asenduseks originaalvaruosad.

Ärge pange käsi ega/või muid esemeid kaitsevõredesse.

Pärast kasutamist eemaldage pistik alati pistikupesast.

3. HOOLDUS

Tegevus	Komponent	Iga päev	Iga 100 h järel	Iga 250 h / 6 kuu järel	500 h / 6 kuu järel	750 h / 6 kuu järel	1000 h / 6 kuu järel
Kontrollida	Kondensaadi äravool	x					
Kontrollida	Imifiltri puhtus		x				
Kontrollida	Kompressoripea poltide kinnitus		x				
ÜKSIKKOMPLEKTID							
Asendada	Õhufiltri komplekt			x	x	x	x
Asendada	Klapiplaadi komplekt				x		x
Asendada	Kõigi tihendite komplekt						x
Asendada	Kolvikomplekt						x
HULGIKOMPLEKTID (*)							
Kerghooldus	Kerghoolduse komplekt						
Tavahooldus	Tavahoolduse komplekt						
Täishooldus	Täishoolduse komplekt						
(*) Komplekti saadavus ja sisu võib olenevalt mudelist erineda							

Enne kompressori hooldustööde tegemist veenduge järgmises.

Liini pealüliti on asendis 0.

Rõhulüliti ja/või juhtseadme lülitid on välja lülitatud (asendis 0). Paak on RÕHU ALT VABASTATUD.

Mudelite puhul, millel tuleb siseosadele juurdepääsuks plastkorpus eemaldada, tuleb jälgida, et kaablid või ühendused ei saaks viga.

3.1 IMIFILTRI PUHASTAMINE/VAHETAMINE

Iga 100 töötunni järel on soovitatav imifilter eemaldada ja filtrielement suruõhuga puhastada (joonis 11).

Kui kompressor töötab puhtas keskkonnas, vahetage filtrielement vähemalt kord aastas, kuid tolmu keskkonnas sagedamini.

Teatud mudelitel paikneb filter kompressoripea peal korpuse all. Sellisel juhul eemaldage ettevaatlikult korpus, eemaldage filter ja puhastage see.

Enne kompressori taaskäivitamist paigaldage kõik osad õigesti tagasi.

3.2 KONDENSAADI EEMALDAMINE

Kompressor tekitab kondensaatt, mis koguneb paaki. Kondensaati tuleb eemaldada iga päev, avades paagi all oleva äravoolukraani (joonis 12).

Veenduge, et paak ei oleks rõhu all (max 1–2 baari).

KONDENSAATI EI TOHI JUHTIDA KANALISATSIOONI EGA VALADA KESKKONDA.

3.3 ÕHUPAAK

Vältida tuleb korrosiooni. Olenevalt töötingimustest võib paagis koguneda kondensaati, mis tuleb iga päev välja lasta. Seda saab teha käsitsi, avades äravoolukraani. Kuid kontrollige kord nädalas, et automaatventiil oleks töökorras. Selleks avage käsitsi äravoolukraan ja kontrollige kondensaadi olemasolu.

Laske kord aastas teavitatud asutusel paagi seina paksust mõõta, kuna sisemine korrosioon võib terasseina paksust vähendada, mis põhjustab plahvatusohtu. Järgige kohaldatavaid kohalikke eeskirju. Õhupaaki ei tohi kasutada, kui seina paksus väheneb paagi sertifikaadile (seadme dokumentidega kaasas) märgitud miinimumväärtuseni.

Õhupaagi kasutusiga oleneb peamiselt töökeskkonnast. Vältige kompressori paigaldamist saastunud või söövitavasse keskkonda, kuna see lühendab oluliselt paagi kasutusiga.

Ärge ankurdate paaki ega selle komponente otse maapinna või jäiga konstruktsiooni külge. Paigaldage survepaagile vibratsioonisummutid, et vältida paagi kasutamise ajal tekkivast liigest vibratsioonikoormusest tingitud rikkeid.

Kasutage paaki andmesildil ja katsearuandes esitatud temperatuuri ja rõhu piirväärtuste ulatuses.

Ärge tehke paagile keevitades, puurides ega muul mehaanilisel viisil mingeid muudatusi.

4. TÕRKEOTSING

Õhuleke rõhulüliti all asuva klapi kaudu

See oleneb tagasilöögiklapi halvast tihendusest (joonis 13).

Vabastage paak rõhu alt.

Keerake klapi kuuskantpea (A) lahti.

Puhastage hoolikalt nii element (B) kui ka selle pesa ja pange klapp uuesti kokku.

Õhukadu

Seda võib põhjustada liitmike halb ühendus.

Kontrollige kõiki liitmikke, tehke need seebiveega märjaks.

Kompressor pöörleb, kuid ei lae

Seda võib põhjustada katkine klapp või kahjustatud tihend. Võtke ühendust hoolduskeskusega.

Kui kompressoril esineb käivitamisel probleeme, kontrollige järgmist

Võrgutoide vastab andmesildile märgitud toiteparameetritele.

Toitekaabli pikenduse ristlõige või pikkus on piisav.

Töökeskkond ei ole liiga külm (alla 0 °C).

Mootorikaitse ei ole rakendunud (vt jaotist 2.4).

Seadmel on elektritoide olemas ja elektrisüsteem vastab nõuetele.

Kui kompressor maksimaalse rõhu saavutamisel ei seisku, rakendub paagi kaitseklapp.

Seisake kompressor ja võtke selle kontrollimiseks ühendust lähima hoolduskeskusega.

5. MÄRKUSED

5.1 KOMPRESSORI HOIUSTAMINE (PAKENDIS JA ILMA)

Kui kompressorit ei kasutata või enne selle lahtipakkimist, hoidke seda kuivas kohas temperatuuril vahemikus +5 °C kuni +45 °C ja ilmastiku eest kaitstult.

Ajal, mil kompressorit pärast selle lahtipakkimist käivitamise eel või kasutuspauside tõttu ei kasutata, tuleb kompressor kinni katta, et selle mehhanisme tolmu eest kaitsta.

5.2 PNEUMAATILISED ÜHENDUSED

Veenduge, et kasutataks kompressori maksimaalsetele rõhuväärtustele vastavaid suruõhuvoolikuid.

Ärge proovige defektseid voolikuid ise parandada.

1. PRIEKŠVĀRDS

1.1. SVARĪGA INFORMĀCIJA

Rūpīgi izlasiet visus lietošanas norādījumus, drošības ieteikumus un brīdinājumus, kas ietverti lietošanas rokasgrāmatā. Lielāko daļu negadījumu kompresora lietošanas laikā izraisa drošības pamatnoteikumu neievērošana. Nelaiemes gadījumus var nepieļaut, atpazīstot potenciāli bīstamas situācijas un ievērojot atbilstošus drošības noteikumus.

Drošības pamatnoteikumi ir izklāstīti šīs rokasgrāmatas sadaļā "DROŠĪBA".

Apdraudējumi, kas jānovērš, lai nepieļautu smagas traumas vai mašīnas bojājumus, ir norādīti sadaļā "BRĪDINĀJUMI".

Nekad nelietojiet šo kompresoru tā, kā to nav ieteicis ražotājs.

Skaidrojums:

BRĪDINĀJUMS. Norāda uz potenciāli bīstamu situāciju, kuru ignorējot var tikt radīti būtiski bojājumi.

UZMANĪBU! Norāda uz bīstamu situāciju, kuru ignorējot var tikt gūtas nelielas traumas vai radīti iekārtas bojājumi.

PIEZĪME. Uzsver būtisku informāciju.

1.2. DROŠĪBAS NOTEIKUMI

ŠĪ KOMPRESORA NEPAREIZA LIETOŠANA UN APKOPE VAR RADĪT TRAUMAS. RŪPĪGI IEVĒROJIET ŠOS NORĀDĪJUMUS, LAI IZVAIRĪTOS NO RISKĀ.

1. NEKAD NEPIESKARIETIES KUSTĪGAJĀM DETAĻĀM

Nekad netuviniet rokas, pirkstus vai citas ķermeņa daļas kompresora kustīgajām detaļām.

2. NEKAD NEIZMANTOJIET KOMPRESORU, JA NAV UZSTĀDĪTI VISI AIZSARGI

Nekad nelietojiet kompresoru, ja visi aizsargi nav pareizi uzstādīti savās vietās (piem., korpuss, siksnas aizsargs, drošības vārsts). Ja aizsargi ir noņemti, lai veiktu tehnisko apkopi vai apkopi, pirms kompresora darbības atsākšanas pārliecinieties, vai tie ir nostiprināti sākotnējā stāvoklī.

3. VIENMĒR VALKĀJIET AIZSARGBRILLES

Vienmēr valkājiet aizsargbrilles vai līdzvērtīgus acu aizsarglīdzekļus. Nekādā gadījumā nevērsiet saspiestu gaisu pret sevi un citiem cilvēkiem.

4. SARGIETIES NO ELEKTROTRAUMAS

Nepieļaujiet nejaūsu ķermeņa saskari ar kompresora metāla detaļām, piemēram, caurulēm, tvertni vai iezemētām metāla daļām. Nekad nedarbiniet kompresoru mitrās vai slapjās vietās.

5. ATVIENOJIET KOMPRESORU

Atvienojiet kompresoru no barošanas avota un izvadiet saspiestu gaisu no spiediena tvertnes, pirms jebkādas kompresora daļas apkopes, pārbaudes, tehniskās apkopes, tīrīšanas, nomaiņas vai pārbaudes.

6. NEJAUŠA IEDARBINĀŠANA

Nepārvietojiet kompresoru, kad tas ir pievienots barošanas avotam vai gaisa tvertne ir pilna ar saspiestu gaisu. Pirms kompresora pievienošanas barošanas avotam, pārliecinieties, vai spiediena slēdža poga ir stāvoklī "IZSLĒGTS".

7. PAREIZA UZGLABĀŠANA

Kompresors, to neizmantojot, jāuzglabā sausā vietā, kas aizsargāta pret laikapstākļu ietekmi. Uzglabājiet bērniem nepieejamā vietā.

8. DARBA VIETA

Nodrošiniet, lai darba vieta būtu tīra un tajā nebūtu nevajadzīgu darbarīku. Nodrošiniet pienācīgu darba zonas vēdināšanu. Nelietojiet kompresoru ugunsnedrošu šķidrumu vai gāzu tuvumā. Kompresors darbības laikā var radīt dzirksteles. Neizmantojiet kompresoru vietās, kur var atrasties krāsa, benzīns, ķīmiskas vielas, līmes un jebkāds cits ugunsnedrošs vai sprādzienbīstams materiāls.

9. NEĻAUJIET TUVOTIES BĒRNIEM

Neļaujiet bērniem un citiem cilvēkiem nonākt saskarē ar kompresora barošanas kabeli. Nepiederošām personām jāatrodas drošā attālumā no darba zonas.

10. DARBA APĢĒRBS

Nevalkājiet vaļīgu apģērbu vai rotaslietas, ko var ieraut kompresora kustīgajās daļās. Ja nepieciešams, valkājiet matu pārsegu.

11. APEJIETIES AR BAROŠANAS KABELI PAREIZI

Nekad neatslēdziet kompresoru, velkot aiz barošanas kabeļa. Sargājiet kabeli no karstuma, eļļas un asām malām. Nekāpiet uz barošanas kabeļa un nenovietojiet uz tā smagus priekšmetus, kas kabeli var saspīst.

12. RŪPĪGI UZTURIET KOMPRESORU

Ievērojiet eļļošanas norādījumus (neattiecas uz bezēļļas modeļiem). Regulāri pārbaudiet barošanas kabelus un, ja tie ir bojāti, salabojiet tos pilnvarotā apkopes centrā. Pārbaudiet, vai kompresoram nav ārēju bojājumu pazīmju. Ja nepieciešams, sazinieties ar tuvāko apkopes centru.

13. ĀRA PAGARINĀTĀJU IZMANTOŠANA

Lietojot kompresoru ārpus telpām, izmantojiet tikai tādus pagarinātājus, kas piemēroti lietošanai ārpus telpām.

14. ESIET PIESARDZĪGS

Pievērsiet uzmanību tam, ko darāt. Rīkojieties saprātīgi. Nedarbiniet kompresoru, kad esat noguris. Nelietojiet kompresoru, ja esat alkohola, narkotiku vai tādu medikamentu ietekmē, kas rada miegainību.

15. PĀRBAUDIET, VAI NAV BOJĀTU DETAĻU UN GAISA NOPLŪDES

Ja aizsargs vai kāda cita detaļa ir bojāta, pirms turpmākas kompresora lietošanas rūpīgi pārbaudiet šīs detaļas, lai noteiktu, vai tās var droši darboties, kā paredzēts. Pārbaudiet kustīgo daļu, šļūteņu, manometru, spiediena samazinātāju (reduktoru), pneimatisko savienojumu un citu pareizai darbībai svarīgu detaļu salāgojumu. Bojātās daļas ir pienācīgi jāsamontē vai jānomaina pilnvarotam apkopes dienestam vai kā norādīts lietošanas rokasgrāmatā. NELIETOJIET KOMPRESORU, JA SPIEDIENA SLĒDZIS IR BOJĀTS.

16. LIETOJIET KOMPRESORU TIKAI TIEM MĒRĶIEM, KURIEM TAS PAREDZĒTS

Kompresors ir iekārta, kas rada saspiestu gaisu. Nekad neizmantojiet kompresoru citiem mērķiem, kā vien tiem, kas norādīti lietošanas rokasgrāmatā.

17. IZMANTOJIET KOMPRESORU PAREIZI

Lietojiet kompresoru tikai saskaņā ar šīs rokasgrāmatas norādījumiem. Nepieļaujiet, ka bērni vai personas, kas nepazīna kompresora darbību, to izmanto.

18. PĀRBAUDIET, VAI VISAS SKRŪVES, UZGRIEŽŅI UN PĀRSEGI IR STINGRI FIKSĒTI

Pārbaudiet, vai visas skrūves, uzgriežņi un pārsegi ir stingri fiksēti. Regulāri pārbaudiet, vai tie ir stingri pievilkti.

19. UZTURIET TĪRU GAISA IEPLŪDES REŽĢI

Uzturiet tīru motora ventilācijas režģi. Regulāri pārbaudiet režģi, ja darba vide ir ļoti netīra.

20. DARBINIET KOMPRESORU AR NOMINĀLO SPIRIEGUMU

Darbiniet kompresoru ar nominālo spriegumu, kas norādīts tehnisko datu plāksnē. Ja kompresors tiek lietots ar augstāku spriegumu nekā nominālais spriegums, motors griežas ātrāk un var radīt būtiskus iekārtas bojājumus, pat sadedzināt motoru.

21. NEKĀDĀ GADĪJUMĀ NELIETOJIET KOMPRESORU, JA TAS IR BOJĀTS

Ja kompresors rada neierastas skaņas, pārāk spēcīgi vibrē vai šķiet, ka radusies kļūme, nekavējoties pārtrauciet kompresora lietošanu un pārbaudiet darbību vai sazinieties ar pilnvarotu apkopes centru.

22. NETĪRIET PLASTMASAS DETAĻAS AR ŠĶĪDINĀTĀJU

Šķīdinātāji, piemēram, benzīns, atšķaidītājs, dīzeļdegviela vai citas vielas, kas satur spirtu, var sabojāt plastmasas detaļas. Netīriet ar šīm vielām plastmasas detaļas. Ja nepieciešams, noslaukiet ar mitstu drānu un ziepjūdeni vai atbilstošiem šķīdumiem.

23. IZMANTOJIET TIKAI ORIĢINĀLĀS REZERVES DAĻAS

Neoriģinālo rezerves daļu izmantošana anulēs jūsu garantiju un var izraisīt kompresora darbības traucējumus. Oriģinālās rezerves daļas ir iegādājamas no pilnvarotiem izplatītājiem.

24. NEPĀRVEIDOJIET KOMPRESORU

Nepārveidojiet kompresoru. Lai veiktu remontu, vienmēr sazinieties ar pilnvarotu apkopes centru. Neatļautas izmaiņas var pasliktināt kompresora darbību, kā arī izraisīt smagus negadījumus tiem, kuriem nav nepieciešamo tehnisko zināšanu, lai veiktu šādas izmaiņas.

25. IZSLĒDZIET, JA NELIETOJAT

Kad kompresors netiek lietots, pagrieziet spiediena slēdža pogu stāvoklī "0" (IZSLĒGTS), atvienojiet kompresoru no barošanas avota un atveriet iztukšošanas krānu, lai izlaistu saspiesto gaisu no tvertnes.

26. NEPIESKARIETIES KARSTĀM VIRSMĀM

Nepieskarieties karstām caurulēm, motoram un citām detaļām.

27. NEVĒRSIET GAISA PLŪSMU PRET SEVI UN UZ CITIEM

Nekad nevērsiet gaisa plūsmu uz cilvēkiem un dzīvniekiem.

28. IZVADIET NO TVERTNES KONDENSĀTU

Iztukšojiet tvertni katru dienu vai pēc 4 stundu lietošanas. Atveriet iztukšošanas vietu un, ja nepieciešams, sasveriet kompresoru, lai izlietu sakrājušos ūdeni.

29. NEAPTURIET KOMPRESORA DARBĪBU, IZRAUJOT SPRAUDNI

Lai apturētu kompresoru, vienmēr izmantojiet spiediena slēdža slēdzi "O/I" (ieslēgts/izslēgts).

30. PNEIMATIKAS KONTŪRS

Izmantojiet tikai tādas caurules un ieteicamos darbarīkus, kuri spēj izturēt spiedienu, kas ir vienāds ar kompresora maksimālo darba spiedienu vai pārsniedz to.

1.3. PAREDŽĒTAIS LIETOJUMS

Šajā rokasgrāmatā aprakstītie modeļi ir izstrādāti un paredzēti neregulārai lietošanai ar maksimālo darba koeficientu 40% (piemēram, 4 minūšu darbs un 6 minūšu pārtraukums) optimālos vides apstākļos (maks. temperatūra 25 °C). Šo norāžu ievērošana un regulāra tehniskā apkope nodrošinās labu un ilgstošu iekārtas darbību.

1.4. ZEMĒJUMA SAVIENOJUMS

Vienfāzes kompresors ir aprīkots ar barošanas kabeli ar divpolu kontaktspraudni un zemējumu.

Trīsfāžu kompresors ir aprīkots ar barošanas kabeli bez kontaktspraudņa. Elektrības pieslēgšana jāveic kvalificētam tehnikam. Zemējuma vads ir zaļā vai dzeltenajā krāsā. Nekādā gadījumā nepievienojiet šo vadu sprieguma spaiļei.

Svarīgi! Neveiciet citus savienojumus pie spiediena slēdža. Remontu drīkst veikt tikai kvalificēts tehniķis.

1.5. PAGARINĀTĀJA LIETOŠANA

Izmantojiet tikai tādas pagarinātājus, kuriem ir spraudnis un zemējums. Neizmantojiet bojātus vai saspiestus pagarinātājus. Pārāk tievs kabelis izraisa līnijas sprieguma pazemināšanos, iekārtas jaudas zudumu un pārkaršanu. Pagarinātāja šķērsgriezumam jābūt samērīgam ar garumu.

Pareizus izmērus skatiet A tabulā.

BRĪDINĀJUMI

Sargieties no elektrotraumas. Nekad nelietojiet kompresoru, ja ir bojāts barošanas kabelis vai pagarinātājs. Regulāri pārbaudiet elektrības vadus. Nekad neizmantojiet kompresoru ūdenī vai tā tuvumā, kā arī bīstamā vidē, kur var tikt gūta elektrotrauma.

2. UZSTĀDĪŠANA UN IZMANTOŠANA

Piezīme. Šajā rokasgrāmatā ietvertā informācija ir paredzēta, lai palīdzētu operatoram kompresora lietošanas un apkopes laikā.

Dažos attēlos var būt redzamas detaļas, kas atšķiras no jūsu kompresora.

MĒS PATURAM TIESĪBAS VEIKT JEBKĀDAS NEPIECIEŠAMĀS IZMAIŅAS BEZ IEPRIEKŠĒJA PAZIŅOJUMA

2.1. UZSTĀDĪŠANA

Izņemiet kompresoru no iepakojuma (1. att.), pārliecinieties, vai tas ir nevainojamā stāvoklī, un pārbaudiet, vai tas nav bojāts transportēšanas laikā. Pēc tam **rīkojieties, ka aprakstīts zemāk.**

- Uzmontējiet riteņus un/vai riepu, izpildot norādījumus 2. attēlā. Ja riteņi ir piesūknējami, piesūknējiet tos līdz maksimālajam spiedienam 1,6 bāri.

- Novietojiet kompresoru uz līmeniskas virsmas (3. att.) labi vēdināmā vietā, kas aizsargāta pret laikapstākļu ietekmi un nerada sprādzienbīstamību.

- **PĀRVADĀJIET KOMPRESORU PAREIZI. NEAPGĀZIET TO UN NECELIET AR ĀĶIEM VAI VIRVĒM** (4./5. att.).

- Ja kompresoru novietojat uz plaukta vai statīva, pārliecinieties, vai tas var noturēt kompresora svaru; nostipriniet kompresoru pareizi, lai tas nevarētu nokrist.

- Lai nodrošinātu labu ventilāciju un efektīvu dzesēšanu, kompresoram jābūt vismaz 50 cm attālumā no jebkuras sienas/objekta (6. att.).

2.2. ELEKTRISKAIS SAVIENOJUMS

Vienfāzes kompresori ir aprīkoti ar barošanas kabeli un divu polu un zemējuma spraudni.

Ir svarīgi pievienot kompresoru iezemētai barošanas kontaktligzdai (7. att.), kas aizsargāta ar piemērotu jaudas slēdzi (termomagnētisku).

2.3. IESLĒGŠANA

Pārbaudiet, vai elektrotīkls atbilst tehnisko datu plāksnē norādītajiem parametriem (7. att.); pieļaujamajam pielaišanas diapazonam jābūt ± 5% robežās.

- Ievietojiet kontaktspraudni barošanas kontaktligzdā un ieslēdziet kompresoru, pagriežot spiediena slēdža pogu stāvoklī "I/ON" (8. att.).

- Kompresors ir pilnībā automātisks, un to vada spiediena slēdzis, kas pārtrauc kompresora darbību, kad tvertnes spiediens sasniedz maksimālo vērtību, un atsāk tā darbību, kad tas nokrītas līdz minimālajai vērtībai. Spiediena starpība starp maksimālo un minimālo vērtību parasti ir aptuveni 2 bāri (29 psi).

Piemēram, kompresors pārtrauc darbību, kad sasniedz 10 bārus (145 psi) (maks.) un automātiski atsāk darbību, kad spiediens nokrītas līdz 8 bāriem (116 psi).

Daži modeļi ir aprīkoti ar izvades vārstu galvas augšdaļā, kas atvieglo nākamo ieslēgšanu. Šajā gadījumā gaisa plūsma, motoram apstājoties, ir parasta parādība.

2.4. MOTORA AIZSARGIERĪCES

Gandrīz visi kompresori ir aprīkoti ar automātisko termisko jaudas slēdzi, kas atrodas tinuma iekšpusē un aptur kompresoru, kad motora temperatūra ir pārmērīgi augsta. Pēc izslēgšanās kompresors tiks automātiski atkal ieslēgts pēc 10–15 minūtēm.

Ja aizsargierīce atkal ieslēdzas, ieteicams apturēt kompresoru, atvienot kontaktspraudni un sazināties ar pilnvarotu apkopes centru.

2.5. DARBA SPIEDIENA REGULĒŠANA

Lietošana ar maksimālo darba spiedienu vienmēr nav nepieciešama, jo pneimatiskā iekārta bieži darbojas ar zemāku spiedienu. Vienmēr pārbaudiet, kāds ir izmantojamās iekārtas pareizais darba spiediens.

Darba spiediens jāneregulē kompresoros, kas aprīkoti ar spiediena samazinātāju (reduktoru). Atbloķējiet spiediena samazinātāja pogu, pavelkot to uz augšu, neregulējiet spiedienu līdz vēlamajai vērtībai, griežot pogu pulksteņrādītāju kustības virzienā, lai to palielinātu, vai pretēji pulksteņrādītāju kustības virzienam, lai to samazinātu. Kad vajadzīgais spiediens ir sasniegts (to var pārbaudīt manometrā), bloķējiet pogu, nospiežot to (9. att.).

Kalibrēšanas spiedienu var redzēt uz spiediena samazinātāja korpusa graduētās skalas versijās, ko piegādā bez manometra.

UZMANĪBU! Daži spiediena samazinātāji nav aprīkoti ar "nospiežamās fiksācijas" sistēmu, tāpēc griežiet pogu, lai regulētu spiedienu.

Ja spiediena samazinātāju nav, lietotājam sadales līnijā jāuzstāda atslēgšanas un spiediena samazināšanas ietaises.

2.6. PIESARDZĪBA LIETOŠANAS LAIKĀ

Neatvienojiet savienojumus, kad tvertnē ir spiediens. Vienmēr pārliecinieties, vai tvertne ir tukša.

Neurbiet caurumus, nemetiniet un tīši nedeformējiet gaisa tvertni.

Neveiciet jebkādas darbības, iekams kompresors nav atvienots no elektrotīkla.

Ieteicamā darba temperatūra: 0–35 °C.

Nevērsiet pret kompresoru ūdens vai ugunsnedrošu šķidrumu strūklu.

Neenovietojiet blakus kompresoram viegli uzliesmojošus priekšmetus.

Apturēšanas laikā pārslēdziet spiediena slēdzi stāvoklī "0" (Izslēgts).

Nekad nevērsiet gaisa plūsmu uz cilvēkiem un dzīvniekiem.

Nepārvadājiet kompresoru, kad tvertnē ir spiediens.

Uzmanību! Dažas kompresora daļas, piemēram, galva un pievades šļūtenes, var būt ļoti karstas. Nepieskarieties šīm daļām, lai izvairītos no apdegumiem (10. att.).

Transportējiet kompresoru, paceļot un velkot to aiz attiecīgajiem rokturiem vai satvērējiem.

Neļaujiet bērniem un dzīvniekiem atrasties iekārtas darba zonā.

Ja kompresoru izmanto krāsošanai:

a) nelietojiet to slēgtā vidē vai atklātas uguns tuvumā;

b) pārliecinieties, ka notiek pietiekama gaisa apmaiņa;

c) aizsargājiet degunu un muti, nēsājot atbilstošu masku.

Ja barošanas kabelis vai kontaktspraudnis ir bojāts, neizmantojiet kompresoru. Sazinieties ar pilnvarotu apkopes centru, lai aizstātu detaļu ar oriģinālo rezerves daļu.

Neievietojiet aizsargrežģos rokas un/vai priekšmetus.

Pēc lietošanas vienmēr atvienojiet iekārtu no elektrotīkla.

3. APKOPE

Darbības veids	Lietošana	Katru dienu	Ik pēc 100 h	Ik pēc 250 h/ 6 mēnešiem	500 h/ 6 mēnešiem	750 h/ 6 mēnešiem	1000 h/ 6 mēnešiem
Pārbaudīt	Izliet kondensātu	x					
Pārbaudīt	Iztīriet ieplūdes filtru		x				
Pārbaudīt	Pievilkta galvas skrūves		x				
ATSEVIŠĶI KOMPLEKTI							
Nomainīt	Gaisa filtra komplekts			x	x	x	x
Nomainīt	Vārsta plāksnes komplekts				x		x
Nomainīt	Visu blīvju komplekts						x
Nomainīt	Virzuļu komplekts						x
LIELAPJOMA KOMPLEKTI (*)							
Vienkārša tehniskā apkope	Nelielas apkopes komplekts						
Regulāra tehniskā apkope	Veiktspējas komplekts						
Plaša tehniskā apkope	Lielas slodzes komplekts						
Komplekta pieejamība un konfigurācija var atšķirties dažādiem modeļiem							

Pirms sākat kompresora tehniskās apkopes darbus, pārliecinieties, vai ir izpildīti turpmāk norādītie kritēriji.

Līnijas galvenais slēdzis ir stāvoklī "0".

Spiediena slēdzis un/vai vadības bloka slēdži ir izslēgti (stāvoklī "0/Off").

Tvertnē NAV SPIEDIENA.

Modeļiem, kuriem jānoņem plastmasas korpuss, lai piekļūtu iekšējām daļām: uzmanieties, lai nesabojātu kabeļus vai savienojumus.

3.1. IEPLŪDES FILTRA TĪRĪŠANA/MAIŅA

Ik pēc 100 darba stundām ieteicams izjaukt ieplūdes filtru un iztīrīt filtrējošo elementu, izpūšot ar saspīestu gaisu (11. att.).

Filtra elementu ieteicams nomainīt vismaz reizi gadā, ja kompresors darbojas tīrā vidē vai biežāk, kad vidē, kurā kompresors atrodas, ir daudz putekļu.

Dažos modeļos filtrs atrodas uz galvas zem korpusa. Šādā gadījumā uzmanīgi noņemiet korpusu, izņemiet filtru un iztīriet to.

Pirms kompresora atkārtotas ieslēgšanas pareizi samontējiet atpakaļ visas detaļas.

3.2. KONDENSĀTA IZVADE

Kompresorā rodas kondensāts, kas uzkrājas tvertnē. Kondensāts katru dienu jāiztecina, atverot iztukšošanas krānu (12. att.) zem tvertnes.

Pārliecinieties, vai tvertnē nav spiediena (ne vairāk kā 1–2 bāri).

KONDENSĀTU NEDRĪKST NOVADĪT KANALIZĀCIJĀ VAI IZKLIEDĒT VIDĒ.

3.3. GAISA TVERTNE

Nepieļaujiet koroziju. Atkarībā no lietošanas apstākļiem kondensāts var veidoties tvertnē, un tas katru dienu jāizlej. To var izdarīt manuāli, atverot iztukšošanas vārstu. Tomēr pārbaudiet reizi nedēļā, lai pārliecinātos, vai automātiskais vārsts darbojas pareizi. Lai to izdarītu, atveriet manuālo iztukšošanas vārstu un pārbaudiet, vai nav kondensāta.

Pilnvarotajai iestādei reizi gadā jāpārbauda tvertnes sienu biezums, jo iekšējā korozija var samazināt tērauda sienas biezumu, izraisot sprādzienbīstamību. Ievērojiet attiecīgos valsts normatīvus. Gaisa tvertni nedrīkst izmantot, ja sienu biezums sasniedz tvertnes sertifikātā (iekļauts iekārtas dokumentācijā) norādīto minimālo vērtību.

Gaisa tvertnes darbmūžs galvenokārt ir atkarīgs no darba vides. Neuzstādiat kompresoru netīrā vai korozīvā vidē, jo tas ievērojami samazinās tvertnes darbmūžu.

Neostipriniet tvertni vai tās sastāvdaļas tieši pie zemes vai monolītam konstrukcijām. Uzstādiat spiediena tvertni, kas aprīkota ar vibrācijas amortizatoriem, lai novērstu kļūmes, ko izraisa tvertnes vibrācija lietošanas laikā.

Izmantojiet tvertni temperatūras un spiediena robežās, kas norādītas tehnisko datu plāksnē un pārbaudes ziņojumā.

Neveiciet jebkādu šīs tvertnes pārveidi, metinot, urbjot vai lietojot citus mehāniskos paņēmienus.

4. PROBLĒMU NOVĒRŠANA

Gaisa noplūde no vārsta zem spiediena slēdža

Tas ir atkarīgs no drošības vārsta nepilnīga blīvējuma (13. att.).

Izlaidiet visu spiedienu no tvertnes.

Atskrūvējiet vārsta sešstūra galvu (A).

Rūpīgi notīriet gan elementu (B), gan tā ligzdu un uzstādiet vārstu.

Gaisa zudumi:

Gaisa zudumu var izraisīt vājš savienotāja savienojums.

Pārbaudiet visus savienotājus, lietojot ziepjūdeni.

Kompresors griežas, taču nespiež gaisu:

To var izraisīt bojāts vārsts vai blīve. Sazinieties ar apkopes centru.

Ja kompresoru grūti iedarbināt, pārbaudiet turpmāk norādīto:

Elektroītkla spriegums atbilst tehnisko datu plāksnē norādītajam spriegumam. Barošanas kabeļa pagarinājuma šķērsriezums vai garums ir atbilstošs.

Darba vide nav pārāk auksta (zem 0 °C).

Nav ieslēgusies motora aizsardzība (skatiet 2.4. sadaļu).

Barošana tiek pievadīta, un sistēmas izmēri ir pareizi.

Ja kompresors nepārtrauc darboties, sasniedzot maksimālo spiedienu, sāk darboties tvertnes drošības vārsts.

Apturiet kompresoru un sazinieties ar tuvāko apkopes centru, lai pārbaudītu kompresoru.

5. PIEZĪMES

5.1. KOMPRESORA UZGLABĀŠANA (IEPAKOTS UN IZPAKOTS)

Kamēr kompresors netiek lietots vai pirms tā izpakošanas, pastāvīgi uzglabājiet to sausā vietā no +5 °C līdz +45 °C temperatūrā, sargājot no laikapstākļu ietekmes.

Kamēr kompresors netiek lietots pēc tā izpakošanas, gaidot tā ieslēgšanu vai ražošanas pārtraukumos, aplājiet to, lai aizsargātu to pret putekļiem un netīrumiem.

5.2. PNEIMATISKIE SAVIENOJUMI

Pārliecinieties, vai pneimatiskās šļūtenes saspīestā gaisa nodrošināšanai atbilst izmantotā kompresora maksimālā spiediena raksturlielumiem.

Nemēģiniet labot bojātas šļūtenes.

1. تصدير

تشغل ضاغط الهواء إذا كنت تحت تأثير الكحول أو المخدرات أو أدوية تصيبك بالنعاس.
15. الفحص بحثاً عن قطع معيبة أو تسريب هواء

إذا تلف واطق أو قطعة أو جزء آخر، فيجب فحصه بدقة وعناية لتحديد هل يمكن أن يعمل حسب الغرض المصمم له بأمن قبل استخدام ضاغط الهواء مرة أخرى. ويجب فحص محاذاة الأجزاء المتحركة والخرائطيم (الليات) ومقاييس الضغط ومخفضات الضغط وتوصيلات الهواء المضغوط وأي قطع وأجزاء أخرى مهمة في التشغيل العادي. وبالإضافة إلى ذلك، يجب أن يقوم فني/ مركز خدمة أو استبدال معتمد بإصلاح أو استبدال القطع والأجزاء التالفة بالطرق الصحيحة كما هو مبين في دليل الإرشادات. ممنوع استخدام ضاغط الهواء إذا كان مفتاح الضغط معطلاً.

16. عدم استخدام ضاغط الهواء إلا في التطبيقات المحددة حصرياً
ضاغط الهواء هو آلة لإنتاج الهواء المضغوط. فيمنع منعاً باتاً استخدامه إلا للأغراض المحددة في دليل الإرشادات.

17. استخدام ضاغط الهواء بالطرق الصحيحة
يجب تشغيل ضاغط الهواء طبقاً للإرشادات الواردة في هذا الدليل؛ وعدم السماح للأطفال أو لأشخاص لا يعلمون كيفية تشغيله باستخدامه.

18. التأكد من الربط المحكم لجميع البراغي والمسامير والأغطية.
يجب التأكد من الربط المحكم لجميع البراغي والمسامير والأغطية. وفحص إحكامها دورياً.
19. المحافظة على نظافة شبكة دخول الهواء

يجب المحافظة على نظافة شبكة تهوية المحرك. يجب تنظيف الشبكة بانتظام في حالة وجود أوساخ كثيرة بيئة العمل.
20. تشغيل ضاغط الهواء بالفولتية المقننة

يجب تشغيل ضاغط الهواء بالفولتية المقننة الموضحة على لوحة التقنين. وتشغيله بفولتية أعلى من الفولتية المقننة سوف يتسبب في دوران أسرع للمحرك وقد يسبب أضراراً جسيمة للضاغط ويحرق المحرك.

21. ممنوع منعاً باتاً استخدام ضاغط الهواء إذا كان معطلاً
ضاغط الهواء يحدث ضوضاء غريبة، أو يهتز اهتزازاً مفرطاً، أو يبدو معطلاً، في هذه الحالة يجب إيقاف استخدامه على الفور وفحص التشغيل أو الاتصال بمركز خدمة معتمد.

22. عدم تنظيف القطع والأجزاء البلاستيكية بالمذيبات
المذيبات مثل البنزين ومخففات البوية (النتنر) والديزل أو المواد الأخرى التي تحتوي على الكحول قد تتسبب في تلف القطع والأجزاء البلاستيكية. فيحظر مسح أو حك القطع والأجزاء البلاستيكية بهذه المواد. بل يجب مسحها بقطعة قماش ناعمة وماء يحتوي على صابون أو سائل مناسب، إذا لزم الأمر.

23. استخدام قطع غيار أصلية فقط
إن استخدام قطع غيار غير أصلية سوف يلغي ويبطل الضمان ويمكن أن يؤدي إلى تعطيل ضاغط الهواء. وتتوفر قطع الغيار الأصلية لدى الموزعين المعتمدين.

24. ممنوع تعديل ضاغط الهواء
ممنوع تعديل ضاغط الهواء. بل يجب دائماً الاتصال بمركز الخدمة المعتمد لإجراء الإصلاحات. والتعديلات غير المعتمدة يمكن أن تعيق أداء ضاغط الهواء، بل قد تسبب أيضاً حوادث جسيمة للأشخاص الذين ليس لديهم المعرفة الفنية اللازمة لإجراء التغييرات.

25. إيقاف التشغيل في حالة عدم الاستخدام
في حالة عدم استخدام ضاغط الهواء، يجب تدوير قبضة مفتاح الضغط إلى وضع "0" (إيقاف التشغيل)، وفصل الضاغط من مصدر التغذية الكهربائية، وفتح صنبور (حفية) التصريف لتفريغ الهواء المضغوط من الخزان.

26. ممنوع منعاً باتاً لمس الأسطح الساخنة
ممنوع لمس المواسير والمحرك والقطع والأجزاء الساخنة الأخرى.
27. ممنوع توجيه تيار الهواء إلى الجسم

ممنوع منعاً باتاً توجيه تيار الهواء إلى البشر أو الحيوانات.
28. تصريف ناتج التكاثر من الخزان
يجب تصريف الخزان يومياً أو كل 4 ساعات عمل. فيتم فتح صنبور (حفية) التصريف وإمالة ضاغط الهواء إذا لزم الأمر لإخراج الماء المتركم.

29. ممنوع إيقاف التشغيل بجذب القابس (الفيشة)
يجب دائماً استخدام مفتاح التشغيل وإيقاف التشغيل (O/I) بمفتاح الضغط لإيقاف تشغيل ضاغط الهواء.

30. دائرة الهواء المضغوط
يجب فقط استخدام مواسير وأدوات موصى بها قادرة على تحمل ضغط أعلى من أقصى ضغط تشغيل لضاغط الهواء أو تحمل ضغط يساويه.

3.1 الاستخدام المقصود

تم تصميم الطرازات الموصوفة في هذا الدليل وتصنيعها للاستخدام المتقطع بعامل خدمة أقصى قدره 40% (على سبيل المثال 4 دقائق تشغيل و6 دقائق راحة)، في الظروف البيئية المثلى (أقصى درجة حرارة هي 25 درجة مئوية). وسوف يضمن الالتزام بهذه المعايير والصيانة المنتظمة الأداء الجيد للجهاز بمرور الوقت.

4.1 توصيلة التاريز

ضاغط الهواء أحادي الطور مزود بكابل طاقة كهربائية يحتوي على قابس (فيشة ذكر) بقطبين (مسمارين) وقطب أرضي.
ضاغط الهواء ثلاثي أضعاف الطور مزود بكابل طاقة كهربائية بدون قابس (فيشة). فيجب أن يقوم فني مؤهل بعمل التوصيلات الكهربائية. وسلك الأرضي هو السلك الأخضر أو الأصفر/ الأخضر. وممنوع منعاً باتاً توصيل هذا السلك إلى طرف حي (كهرباء).

معلومة مهمة: ممنوع عمل أي توصيلات أخرى بمفتاح الضغط. ويجب أن يقوم فني مؤهل بجميع الإصلاحات.

1.1 معلومات مهمة

يُرجى القراءة المتأنية الدقيقة لجميع إرشادات التشغيل وأجهزة/ تجهيزات وتحذيرات السلامة التي يتضمنها دليل الإرشادات. فإن معظم الحوادث التي تقع أثناء استخدام ضاغط الهواء (الكمبروسور) سببها الفشل في الالتزام بقواعد السلامة الأساسية. ويمكن تفادي الحوادث في حالة التعرف على الحالات الخطرة الممكنة والالتزام بقواعد السلامة الملائمة.

ويتضمن قسم "السلامة" بهذا الدليل قواعد السلامة الأساسية. كما يوضح قسم "التحذيرات" الأخطار التي يمكن تفاديها للوقاية من التعرض لإصابة شديدة أو حدوث أضرار جسيمة للجهاز.

ممنوع منعاً باتاً استخدام ضاغط الهواء هذا بطريقة لم توص بها الشركة المصنعة تحديداً.

الدليل:

تحذير: يشير إلى حالة خطيرة ممكنة يمكن أن يؤدي تجاهلها إلى حدوث أضرار جسيمة. تنبيه: يشير إلى حالة خطيرة يمكن أن يؤدي تجاهلها إلى حدوث إصابة أو أضرار بسيطة. ملاحظة: للتأكيد على معلومات جوهرية.

2.1 قواعد السلامة

قد يؤدي الاستخدام أو الصيانة بطرق غير صحيحة لضغط الهواء (الكمبروسور) هذا إلى التعرض لإصابة شخصية. ولذلك، يجب تطبيق هذه الإرشادات بدقة وعناية لتجنب المخاطر.

1. ممنوع منعاً باتاً لمس الأجزاء المتحركة
ممنوع منعاً باتاً وضع الأيدي أو الأصابع أو أجزاء الجسم الأخرى بالقرب من الأجزاء المتحركة لضغط الهواء.

2. ممنوع منعاً باتاً استخدام ضاغط الهواء بدون تركيب جميع الواقيات
ممنوع منعاً باتاً استخدام ضاغط الهواء بدون تركيب جميع الواقيات تركيباً محكماً في أماكنها (على سبيل المثال الغطاء (الظرف)، واقى السير، صمام الأمان). وإذا تم نزع الواقيات لأغراض الصيانة أو الخدمة، فيجب الحرص على إعادة تركيبها في مكانها الأصلي قبل استئناف تشغيل ضاغط الهواء.

3. يجب دائماً استخدام وسيلة حماية للعينين
يجب دائماً استخدام نظارة واقية أو وسيلة حماية مكافئة للعينين. ممنوع منعاً باتاً توجيه الهواء المضغوط إلى نفسك أو أي شخص آخر.

4. يجب أن تحمي نفسك من الصدمات الكهربائية
يجب منع تلامس الجسم العارض (عن غير قصد) مع الأجزاء المعدنية لضغط الهواء، مثل المواسير أو الخزانات أو الأجزاء المعدنية الموضحة. وممنوع منعاً باتاً تشغيل ضاغط الهواء في أماكن رطبة أو مبللة.

5. فصل ضاغط الهواء
يجب فصل ضاغط الهواء من مصدر التغذية الكهربائية وتفريغ الهواء المضغوط من الخزان قبل الخدمة أو التفتيش أو الصيانة أو التنظيف أو استبدال أو فحص أي قطعة أو جزء.

6. تجنب التشغيل العارض.
يجب عدم حمل ضاغط الهواء وهو موصل بمصدر التغذية الكهربائية أو في حالة وجود هواء مضغوط في الخزان. ويجب التأكد من أن مفتاح الضغط على وضعية إيقاف التشغيل (OFF) قبل توصيل ضاغط الهواء إلى مصدر التغذية الكهربائية.

7. التخزين الصحيح
يجب تخزين ضاغط الهواء في مكان جاف محمياً من العوامل الجوية في حالة عدم استخدامه. فيحفظ بعيداً عن متناول الأطفال.

8. منطقة العمل
يجب المحافظة على منطقة العمل نظيفة وخالية من الأدوات غير الضرورية؛ والمحافظة على التهوية الجيدة لمنطقة العمل. كما يجب عدم استخدام ضاغط الهواء في وجود سائل أو غازات قابلة للاشتعال. فقد يحدث ضاغط الهواء شرراً أثناء التشغيل. ويجب أيضاً عدم استخدام ضاغط الهواء في الحالات التي قد يوجد بها دهان أو بنزين أو كيماويات أو مواد لاصقة أو أي مادة أخرى قابلة للاحتراق أو الانفجار.

9. إبعاد الأطفال
يجب عدم السماح للأطفال أو الأشخاص الآخرين بملامسة كابل الطاقة الخاص بضاغط الهواء. ويجب إبعاد الأشخاص غير المصرح لهم إلى مسافة آمنة من منطقة العمل.

10. ملابس العمل
ممنوع ارتداء ملابس فضفاضة أو مجوهرات وحلي يمكن أن تتشابك مع الأجزاء المتحركة. ويجب ارتداء غطاء واق للشعر، إذا لزم الأمر.

11. التعامل مع كابل الطاقة بالطريقة الصحيحة
يُحظر تماماً فصل قابس (فيشة) ضاغط الهواء بجذب كابل الطاقة. ويجب إبعاد الكابل عن الحرارة والزيت والحواف الحادة. ويُمنع الدعس على كابل الطاقة أو سحقه (زنتقه) بأوزان ثقيلة.

12. صيانة ضاغط الهواء بعناية
يجب اتباع إرشادات التزليق (لا ينطبق ذلك على الطرازات التي لا تستخدم فيها زيوت) يجب فحص كابلات الطاقة دورياً وإصلاحها في مركز خدمة معتمد، حال كانت تالفة. يجب فحص المظهر الخارجي لضغط الهواء بحثاً عن أمور غير عادية بالنظر. ويجب الاتصال بأقرب مركز خدمة، إذا لزم.

13. استخدام كابلات تمديد (مشاركات) خارجية
يجب فقط استخدام كابلات تمديد (مشاركات) مناسبة للاستخدام خارج المباني عند تشغيل ضاغط الهواء في بيئات خارجية.

14. كن حذراً
ركز على ما تقوم به. تعامل بحصافة وحكمة. لا تشغل ضاغط الهواء عندما تكون متعباً. لا

5.1 استخدام كابل تمديد

يجب فقط استخدام كابل تمديد (مشترك) بقياس (فيشة ذكر) وأرضي. ويُمنع استخدام كابل التمديد إذا كان تالفًا أو مضغوطًا. وتجدر الإشارة إلى أن الكابل النحيف للغاية سوف يؤدي إلى هبوط فولتية الخط فيتسبب في فقد القدرة وسخونة مفرطة للجهاز. ويجب أن يكون المقطع العرضي لكابل التمديد (المشترك) متناسبًا مع طوله. ينبغي التحقق من المقاس الصحيح بالرجوع إلى الجدول (أ).

تحذيرات

تجنب جميع مخاطر التعرض لصدمة كهربائية. يُحظر تمامًا استخدام ضاغط الهواء إذا كان كابل الطاقة أو كابل التمديد (المشترك) تالفًا. فحص الأسلاك الكهربائية بانتظام. يُحظر تمامًا استخدام ضاغط الهواء في الماء أو بالقرب منه أو في بيئة خطيرة، حيث يمكن التعرض لصدّات كهربائية.

2. التركيب والاستخدام

ملاحظة: تم كتابة المعلومات الواردة في هذا الدليل لمساعدة المشغل أثناء استخدام ضاغط الهواء وصيانتها.

قد تبين الرسومات التوضيحية تفاصيل مختلفة عن ضاغط الهواء الخاص بك. نحن نحتفظ بالحق في إدخال أي تغييرات بدون إشعار مسبق حسب الاقتضاء.

1.2 التركيب

- أخرج ضاغط الهواء (الكمبروسور) من مواد التغليف والتعبئة (الشكل 1)، وتأكد من أنه في حالة مثالية، وذلك بالتحقق من عدم تعرضه للتلف أثناء النقل. ثم تابع على النحو التالي:
- ركب العجلات و/ أو الإطارات، متبعًا للإرشادات الموضحة في الشكل 2. وإذا كان ضاغط الهواء مزودًا بعجلات قابلة للنفخ، فيجب نفخها إلى أقصى ضغط وقدره 1.6 بار.
- ضع ضاغط الهواء على سطح مستوي (الشكل 3)، في مكان جيد التهوية، محميًا من العوامل الجوية، وفي بيئة غير متفجرة.
- يجب بذل العناية لنقل ضاغط الهواء بالطريقة الصحيحة. فيمنع تعريضه للانقلاب أو رفعه بخطاطيف أو حبال. (الشكلان 4/ 5)
- وفي حالة وضعه على رف أو حامل، فتتحقق من قدرته على دعم وزنه وثبته بإحكام حتى لا يسقط.
- لضمان التهوية الجيدة والتبريد الفعال، ينبغي أن يكون ضاغط الهواء على مسافة 50 سم على الأقل من أي جدار/ عائق (الشكل 6).

2.2 التوصيل بمصدر التغذية الكهربائية

ضاغط الهواء أحادي الطور مزود بكابل طاقة كهربائية يحتوي على قابس (فيشة ذكر) يقبلين (مسارين) وقطب أرضي. ومن الأهمية توصيل ضاغط الهواء بمأخذ (فيشة أنثى) كهرباء مؤرض (الشكل 7) بحميه قاطع دائرة تفاضلي مناسب (حراري مغناطيسي).

3.2 بدء التشغيل

يجب التحقق من أن الكهرباء الرئيسية تتوافق مع المواصفات المبينة على لوحة التقنين الكهربائية (الشكل 7)؛ ويجب أن يكون نطاق السماح المسموح به في حدود $\pm 5\%$.

- وصل القابس (الفيشة الذكر) بمأخذ الكهرباء (الفيشة الأنثى) وشغل ضاغط الهواء عن طريق لف قبضة مفتاح الضغط إلى وضع "I" (التشغيل) (الشكل 8).
- ضاغط الهواء آلي (أوتوماتيكي) بالكامل ويتحكم فيه مفتاح الضغط الذي يوقفه عندما يصل ضغط الخزان إلى القيمة العليا ويعيد تشغيله عندما ينخفض إلى القيمة الدنيا؛ وعادة ما يكون فارق الضغط بين القيمتين العليا والدنيا حوالي 2 بار (29 رطلًا على البوصة المربعة).
- مثال: يتوقف الضاغط عندما يصل إلى 10 بار (145 رطلًا على البوصة المربعة) (القيمة العليا) ويعود للعمل أوتوماتيكيًا (تلقائيًا) عندما ينخفض الضغط داخل الخزان إلى 8 بار (116 رطلًا على البوصة المربعة).

بعض الطرازات مجهزة بصمام تفريغ يوجد فوق الرأس، وهو مفيد في تسهيل التشغيل التالي. وفي هذه الحالة، فإن نفخة الهواء التي تحدث عندما يتوقف المحرك هي أمر عادي.

4.2 أجهزة حماية المحرك

كل ضواغط الهواء تقريبًا مجهزة بقاطع دائرة حراري أوتوماتيكي يوجد داخل الملفات التي تتوقف ضواغط الهواء عندما تصل درجة حرارة المحرك إلى قيم عالية مفرطة. وسوف يعود ضاغط الهواء إلى العمل تلقائيًا بعد 10-15 دقيقة إذا تم فصله.

إذا فصل جهاز الحماية مرة أخرى، فيوصى بإيقاف ضاغط الهواء وفصل قابس الكهرباء والاتصال بمركز خدمة معتمد.

5.2 ضبط ضغط التشغيل

ليس من الضرورة استخدام ضغط التشغيل الأقصى طوال الوقت؛ لأن عدة الهواء المضغوط غالبًا ما تعمل بضغط أقل. ويجب دائمًا التحقق من ضغط التشغيل الصحيح للعدة (الأداة) المراد استخدامها.

ويجب ضبط ضغط التشغيل بضاغط الهواء المزودة بمخفض ضغط. فك قفل قبضة مخفض الضغط برفعها لأعلى، واضبط الضغط على القيمة المطلوبة بأن تلف القبضة في اتجاه دوران عقارب الساعة لزيادته أو العكس لتقليله. وبعد الوصول إلى الضغط المطلوب (يمكن التحقق على مقياس الضغط)، اقل القبضة بالضغط عليها لأسفل (الشكل 9). ويمكن رؤية ضغط المعايرة على التدرج (المسطرة) الموجود على جسم مخفض الضغط بالطرزات المزودة بمقياس ضغط. تنبيه: بعض مخفضات الضغط غير مجهزة بنظام "اضغط لتقليل"، ولذلك يتم لف القبضة ببساطة لضبط الضغط. في حالة عدم تجهيز ضاغط الهواء بوسائل قطع وتخفيض ضغط، يجب على المستخدم تركيبها في خط التوزيع.

6.2 الاحتياطات أثناء الاستخدام

ممنوع فك أي توصيلات والخزان مضغوط. يجب دائمًا التأكد من تفريغ الخزان. ممنوع حفر ثقوب في خزان الهواء أو لحامه أو تعمد تشويبه. ممنوع تنفيذ أي عمليات بضاغط الهواء بدون فصل الكهرباء أولاً. درجة حرارة التشغيل الموصى بها: صفر إلى +35 درجة مئوية ممنوع توجيه تيار الماء أو سوائل قابلة للاشتعال إلى ضاغط الهواء. ممنوع وضع أجسام قابلة للاشتعال بالقرب من ضاغط الهواء. يجب وضع مفتاح الضغط على "0" (إيقاف التشغيل) أثناء الوقفات. ممنوع منعًا باتًا توجيه تيار الهواء إلى البشر أو الحيوانات. ممنوع نقل ضاغط الهواء والخزان مضغوط. تنبيه: بعض قطع وأجزاء ضاغط الهواء مثل الرأس وخرطوم (ليات) الضخ قد تكون ساخنة جدًا. فيمنع لمس هذه المكونات لتجنب التعرض لحروق. (الشكل 10) لنقل وتحريك ضاغط الهواء، يجب رفعه أو سحبه بالمسكات الملائمة أو أيديه. يجب إبعاد الأطفال والحيوانات عن منطقة تشغيل ضاغط الهواء. في حالة استخدام ضاغط الهواء للطلاء: (أ) ممنوع العمل في أماكن مغلقة أو بالقرب من لهب مكشوف (ب) يجب التأكد من وجود تبادل هواء كافٍ (ج) يجب حماية الأنف والفم بكمامة مناسبة. في حالة تلف كابل الطاقة أو القابس (الفيشة)، فيجب عدم استخدام ضاغط الهواء. ويجب الاتصال بمركز خدمة معتمد لاستبدال الكابل أو القابس بقطعة غيار أصلية. ممنوع وضع الأيدي و/ أو أي شيء داخل شبكات الحماية. يجب دائمًا فصل القابس (الفيشة) من مأخذ الكهرباء بعد الاستخدام.

3. الصيانة

الإجراء	العملية	يوميًا	كل 100 ساعة	كل 250 ساعة	كل 500 ساعة / 6 شهور	كل 750 ساعة / 6 شهور	كل 1000 ساعة / 6 شهور
فحص	تصريف ناتج التكاثف (الماء)	x					
فحص	تنظيف منقي (فلتر) دخول الهواء		x				
فحص	ربط مسامير الرأس		x				
أطقم فردية							
استبدال	طقم منقي (فلتر) الهواء			x	x	x	x
استبدال	طقم صفيحة الصمام				x		
استبدال	طقم جميع الحشيات (الجوانات)						
استبدال	طقم المكبس (البستم)						
أطقم الكميات							
الصيانة البسيطة	طقم سهل/ خفيف						
الصيانة العادية	طقم الأداء						
الصيانة الرئيسية	طقم الخدمة الشاقة						
(*) قد يتغير توافر وتكوين الطقم بحسب الطراز							

4. استكشاف الأعطال وإصلاحها

توجد تسريبات هواء من الصمام الموجود أسفل مفتاح الضغط: هذا نتيجة عيب في منع تسرب الصمام اللارجعي (الشكل 13).
أفرغ أي ضغط زائد من الخزان.
فك الرأس السداسي للصمام (A).
نظف بدقة وعناية العنصر (B) ومقعدته، وأعد تجميع الصمام.

فوائد في الهواء:

قد يكون سببها الربط غير المحكم لإحدى الوصلات.
افحص جميع التوصيلات بالماء والصابون.

ضاغط الهواء يعمل ولكن لا يشحن:

قد يحدث ذلك بسبب صمام معطل أو حشيتة (جوان) تالفة. اتصل بمركز خدمة.

في حالة استخدام وجود مشكلات في بدء تشغيل ضاغط الهواء، فتتحقق من أن: فولتية الكهرباء الرئيسية تتوافق مع الفولتية المبينة بلوحة التقنين. المقطع العرضي أو طول كابل التمديد (المشترك) كافٍ.

بيئة العمل ليست باردة للغاية (أقل من صفر درجة مئوية).

جهاز حماية المحرك لم يفصل (انظر الفقرة 4-2).

خط الكهرباء توجد به كهرباء وأن أبعاد النظام صحيحة.

إذا لم يتوقف ضاغط الهواء عندما يصل إلى أقصى ضغط، فصمام أمان الخزان يتدخل.

أوقف ضاغط الهواء واتصل بأقرب مركز خدمة لفحصه.

5. ملاحظات

1.5 تخزين ضاغط الهواء (في عبوة أو بدون عبوة)

طوال فترة عدم استخدام ضاغط الهواء أو قبل إخراجه من عبوته، يجب تخزينه في مكان جاف في درجة حرارة بين +5 و +45 درجة مئوية، محميًا من العوامل الجوية.
طوال فترة عدم استخدام ضاغط الهواء بعد إخراجه من عبوته، وأثناء انتظار بدء تشغيله أو نتيجة لتوقف الإنتاج، يجب تغطيته بملاءات (شراشف) لحماية الأليات من الأتربة والغبار.

2.5 توصيلات الهواء المضغوط

يجب استخدام مواسير هواء مضغوط مخصصة لأقصى ضغط ومناسبة لضغط الهواء.
ممنوع محاولة إصلاح المواسير المعيبة.

قبل محاولة تنفيذ أي مهام صيانة على ضاغط الهواء، يجب التأكد من:

المفتاح الرئيسي للخط على وضع "0".

مفتاح الضغط أو المفاتيح الموجودة على وحدة التحكم على وضع إيقاف التشغيل (Off/0).

"يوجد" ضغط في الخزان.

بالطرازات التي تتطلب إزالة الغطاء (الطرف) البلاستيكي للوصول إلى القطع والأجزاء الداخلية، يجب توخي الحذر حتى لا يتم الإضرار بالكابلات أو التوصيلات.

1.3 تنظيف/ استبدال منقي دخول الهواء

كل 100 ساعة تشغيل ينصح بتفكيك منقي (فلتر) دخول الهواء وتنظيف عنصر التنقية (الفلتر) بنفخه بالهواء المضغوط (الشكل 11).

ويُنصح باستبدال عنصر التنقية مرة كل سنة على الأقل في حالة استخدام ضاغط الهواء في بيئة نظيفة أو على فترات أقرب من ذلك إذا كانت البيئة التي يوجد بها ضاغط الهواء متربة أو مليئة بالغبار.

ويوجد منقي دخول الهواء على الرأس تحت الغطاء (الطرف) في بعض الطرازات. وفي هذه الحالة، يجب نزع الغطاء بعناية، وإخراج المنقي وتنظيفه.

يجب إعادة تجميع القطع والأجزاء بالطريقة الصحيحة قبل إعادة تشغيل ضاغط الهواء.

2.3 تصريف ناتج التكاثف

يُنتج ضاغط الهواء ماء تكاثف يتراكم في الخزان. يجب تصريف ناتج التكاثف (الماء) يوميًا بفتح صنبور (حنفية) التصريف (الشكل 12) الموجود في الجزء السفلي من الخزان. ويجب التأكد من أن الخزان لا يوجد به هواء مضغوط (أقصى ضغط 1-2 بار). ويجب عدم تصريف ناتج التكاثف في البالوعات أو في البيئة.

3.3 خزان الهواء

يجب منع التآكل. وفقًا لظروف التشغيل، يمكن أن يتراكم ناتج التكاثف (الماء) داخل الخزان فيجب تصريفه يوميًا. ويمكن القيام بذلك يدويًا بفتح صمام (صنبور) التصريف. ولكن ينبغي إجراء فحص مرة في الأسبوع لضمان أن الصمام الأوتوماتيكي يعمل بشكل صحيح. وللقيام بذلك، يتم فتح صمام التصريف اليدوي والتحقق من عدم وجود ناتج تكاثف (ماء).

إن من الضروري أن تقوم جهة مُعلنة بقياس سماكة جدران الخزان مرة في السنة؛ إذ يمكن للتآكل الداخلي أن يقلل سماكة الجدار الفولاذي مما يؤدي إلى خطر الانفجار. ويجب اتباع النواصح التنظيمية المحلية إذا كانت واجبة التطبيق. ويجب عدم استخدام خزان الهواء عندما تقل سماكة الجدران إلى القيمة الدنيا المحددة في شهادة الخزان (مضمنة مع الوثائق المزودة مع ضاغط الهواء).

ويعتمد العمر الافتراضي لخزان الهواء بصفة رئيسية على بيئة العمل. فيجب تجنب تركيب ضاغط الهواء في بيئة تحتوي على أوساخ أو مواد أكالة، فذلك سوف يحد كثيرًا من العمر الافتراضي للخزان.

كما يجب عدم تثبيت الخزان أو مكوناته مباشرة بالأرض أو هياكل جامدة. بل يجب استخدام واقيات اهتزاز للخزان للوقاية من تعرضه للتعب نتيجة الإجهاد المفرط الذي تسببه اهتزازات الخزان أثناء الاستخدام.

وفضلاً عن ذلك، لا بد من استخدام الخزان في حدود درجات الحرارة والضغط المبينة على لوحة التقنين وتقرير الاختبارات.

ويُمنع إجراء أي تعديلات على هذا الخزان عن طريق اللحام أو الثقب أو الطرق الميكانيكية الأخرى.

SCHEMA ELETTRICO – WIRING DIAGRAM – SCHÉMA DE CÂBLAGE – SCHALTPLAN – DIAGRAMA DE CABLEADO – ESQUEMA ELÉTRICO – AANSLUITSCHEMA – LEDNINGSDIAGRA – KOPPLINGSSCHEMA – KYTKENTÄKAAVIO – ΗΛΕΚΤΡΙΚΟ ΔΙΑΓΡΑΜΜΑ – SCHEMAT ELEKTRYCZNY – SHEMA OŽIČENJA – ŽIČNI DIAGRAM – SCHÉMA ZAPOJENÍ – SCHÉMA ZAPOJENIA – ELEKTROMOS KAPCSOLÁSI RAJZ – ПРИНЦИПИАЛЬНАЯ СХЕМА ЭЛЕКТРИЧЕСКИХ СОЕДИНЕНИЙ – KABELDIAGRAM – ELEKTRİK ŞEMASI – DIAGRAMĂ DE CABLARE – СХЕМА НА ЕЛЕКТРИЧЕСКИ ВРЪЗКИ – ŠEMA OŽIČENJA – ELEKTROS SCHEMA – JUHTMESTIKU SKEEM – ELEKTROINSTALĀCIJAS SHĒMA – مخطط توصيلات الأسلاك

	IT	EN	FR	DE	ES	PT
A	ALIMENTAZIONE	POWER SUPPLY	ALIMENTATION ÉLECTRIQUE	STROMVERSORGUNG	SUMINISTRO ELÉCTRICO	FONTE DE ALIMENTAÇÃO
P(SP)	PRESSOSTATO	PRESSURE SWITCH	PRESSOSTAT	DRUCKWÄCHTER	PRESOSTATO	PRESSÓSTATO
T	PROTEZIONE TERMICA AUTOMATICA	AUTOMATIC THERMAL PROTECTION	PROTECTION THERMIQUE AUTOMATIQUE	AUTOMATISCHER WÄRMESCHUTZ	PROTECCIÓN TÉRMICA AUTOMÁTICA	PROTEÇÃO TÉRMICA AUTOMÁTICA
TM	PROTEZIONE AMPEROMETRICA MANUALE	MANUAL AMPEROMETRIC PROTECTION	PROTECTION AMPÉROMÉTRIQUE MANUELLE	MANUELLE AMPEROMETRISCHE ABSICHERUNG	PROTECCIÓN AMPEROMÉTRICA MANUAL	PROTEÇÃO AMPEROMÉTRICA MANUAL
C	CONDENSATORE	CONDENSER	CONDENSEUR	KONDENSATOR	CONDENSADOR	CONDENSADOR
M(MC)	MOTORE	MOTOR	MOTEUR	MOTOR	MOTOR	MOTOR
AU	AVVOLGIMENTO AUSIL.	AUXILIARY WINDING	ENROULEMENT AUXILIAIRE	HILFSWICKLUNG	BOBINADO AUXILIAR	ENROLAMENTO AUXILIAR
ST	SENSORE TEMP. MOTORE	MOTOR TEMP. SENSOR	TEMP. DU MOTEUR CAPTEUR	MOTOR TEMP. SENSOR	SENSOR DE TEMP. MOTOR SENSOR	TEMP. DO MOTOR SENSOR
Z	FILTRO DI LINEA	LINE FILTER	FILTRE DE LIGNE	NETZFILTER	FILTRO DE LÍNEA	FILTRO DE LINHA
AM	AVVOLGIMENTO MARCIA	RUN WINDING	ENROULEMENT PRINCIPAL	WINDUNGEN	EJECUTAR DEVANADO	ACIONAR O ENROLAMENTO
	NL	DK	SE	FI	GR	PL
A	VOEDING	STRØMFORSYNING	STRÖMFÖRSÖRJNING	TEHOLÄHDE	ΠΑΡΟΧΗ ΡΕΥΜΑΤΟΣ	ZASILANIE
P(SP)	DRUKSCHAKELAAR	TRYKKONTAKT	TRYCKVAKT	PAINEKYTKIN	ΔΙΑΚΟΠΗΣ ΠΙΕΣΗΣ	WYŁĄCZNIK CIŚNIENIOWY
T	INSTALLATIEAUTOMAAT	AUTOMATISK VARMEBESKYTTELSE	AUTOMATISKT TERMISKT SKYDD	AUTOMAATTINEN LÄMPÖSUOJA	ΑΥΤΟΜΑΤΗ ΘΕΡΜΙΚΗ ΠΡΟΣΤΑΣΙΑ	AUTOMATYCZNE ZABEZPIECZENIE TERMICZNE
TM	AMPEROMETRISCHE BEVEILIGING	MANUEL AMPEROMETRISK BESKYTTELSE	MANUELL AMPEROMETRISKT SKYDD	MANUAALINEN AMPEROMETRINEN SUOJA	ΧΕΙΡΟΚΙΝΗΤΗ ΑΜΠΕΡΟΜΕΤΡΙΚΗ ΠΡΟΣΤΑΣΙΑ	RECZNE ZABEZPIECZENIE TERMICZNE
C	CONDENSATOR	KONDENSER	KYLARE	LAUHDUTIN	ΠΥΚΝΩΤΗΣ	SKRAPLACZ
M(MC)	MOTOR	MOTOR	MOTOR	MOOTTORI	KINHHTΡΑΣ	SILNIK
AU	EXTRA WIKKELING	EKSTRA VIKLING	EXTRA LINDNING	APUKÄÄMITYS	ΒΟΗΘΗΤΙΚΟ ΤΥΛΙΓΜΑ	UZWOJENIE DODATKOWE
ST	MOTORTEMP. SENSOR	MOTORTEMP. SENSOR	MOTORNS TEMP.-SENSOR	MOOTTORIN LÄMPÖ-ANTURI	ΑΙΣΘ. ΘΕΡΜΟΚΡΑΣΙΑΣ ΚΙΝΗΤΗΡΑ	CZUJNIK TEMP. SILNIKA
Z	LIJNFILTER	LINJEFILTER	LINJENS FILTER	LINJASUODATIN	ΦΙΛΤΡΟ ΓΡΑΜΜΗΣ	FILTR LINIOWY
AM	RUN WIKKELING	KØR-VIKLING	LINDNING	ÄJOKÄÄMITYS	ΤΥΛΙΓΜΑ ΛΕΙΤΟΥΡΓΙΑΣ	UZWOJENIE ROBOCZE
	HR	SLO	H	CZ	SK	RUS
A	NAPAJANJE	NAPAJANJE	BETÁPLÁLÁS / ÁRAMELLÁTÁS	ZDROJ NAPÁJENÍ	ZDROJ NAPÁJANIA	ИСТОЧНИК ПИТАНИЯ
P(SP)	PRESOSTAT	Tlačno stikalo	NYOMÁSKAPCSOLÓ	TLAKOVÝ SPÍNAČ	TLAKOVÝ SPÍNAČ	РЕЛЕ ДАВЛЕНИЯ
T	AUTOMATSKA TOPLINSKA ZAŠTITA	SAMODEJNA TERMIČNA ZAŠČITA	AUTOMATIKUS HÖVÉDELEM	AUTOMATICKÁ TEPELNÁ OCHRANA	AUTOMATICKÝ TEPELNÝ ISTIČ	АВТОМАТИЧЕСКАЯ ЗАЩИТА ОТ ПЕРЕГРЕВА
TM	RUČNA AMPERMETARSKA ZAŠTITA	ROČNA AMPEROMETRIČNA ZAŠČITA	KÉZI ÁRAMMÉRŐS VÉDELEM	RUČNÍ AMPEROMETRICKÁ OCHRANA	RUČNÁ AMPEROMETRICKÁ POISTKA	РУЧНАЯ АМΠΕΡΟΜΕΤΡΙЧЕСКАЯ ЗАЩИТА
C	KONDENZATOR	KONDENZATOR	KONDENZÁTOR	KONDENZÁTOR	KONDENZÁTOR	ΚΟΝΔΕΝΣΑΤΟΡ
M(MC)	MOTOR	MOTOR	MOTOR	MOTOR	MOTOR	ДВИГАТЕЛЬ
AU	POMOČNI NAMOT	POMOŽNO NAVITJE	SEGÉDTEKERCS	POMOCNÉ VINUTÍ	POMOCNÉ VINUTIE	ДОПОЛНИТЕЛЬНАЯ ОБМОТКА
ST	SENZOR TEMP. MOTORA	TEMP. MOTORJA SENZOR	MOTOR HŐMÉRSÉKLET SZENZOR	SNÍMAČ TEPLoty MOTORU	SNÍMAČ TEPLoty MOTORA	ДАТЧИК ТЕМП.ДВИГАТЕЛЯ
Z	LINIJSKI FILTAR	LINIJSKI FILTER	VONALI SZŰRŐ	NAPÁJECÍ FILTR	VSTUPNÝ FILTER	ЛИНЕЙНЫЙ ФИЛЬТР
AM	GLAVNI NAMOT	TEK NAVITJA	MUNKATEKERCS	PRACOVNÍ VINUTÍ	PRACOVNÉ VINUTIE	ПУСКОВАЯ ОБМОТКА
	NO	TR	RO	BG	SRB	LT
A	STRØMFORSYNING	GÜÇ KAYNAĞI	SURSĂ DE ALIMENTARE	ЗАХРАНВАНЕ	NAPAJANJE	MAITINIMO TIEKIMAS
P(SP)	PRESOSTAT	BASINÇ ŞALTERİ	PRESOSTAT	ПРЕВКЛЮЧВАТЕЛ ЗА НАЛЯГАНЕ	PRESOSTAT	SLĒGIO JUNGKLIS
T	AUTOMATISK TERMISK BESKYTTELSE	OTOMATİK ISI KORUMASI	PROTECȚIE TERMICĂ AUTOMATĂ	ΑΥΤΟΜΑΤΙΧΗ ΤΟΠΛΙΝΗ ΖΑΧΧΙΤΑ	AUTOMATSKA TERMALNA ZAŠTITA	AUTOMATINĖ ŠILUMINĖ APSAUGA
TM	MANUELL AMPEROMETRISK BESKYTTELSE	MANÜEL AMPEROMETRİK KORUMA	PROTECȚIE AMPEROMETRICĂ MANUALĂ	ΡΥΧΝΑ ΑΜΠΕΡΟΜΕΤΡΙΧΗ ΖΑΧΧΙΤΑ	RUČNA AMPEROMETRIJSKA ZAŠTITA	RANKINĖ AMPEROMETRINĖ APSAUGA
C	KONDENSATOR	KONDENSÖR	CONDENSATOR	ΚΟΝΔΕΝΖΑΤΟΡ	KONDENZATOR	KONDENSATORIUS
M(MC)	MOTOR	MOTOR	MOTOR	ДВИГАТЕЛ	MOTOR	VARIKLIS
AU	EKSTRA VIKLING	YARDIMCI SARGI	BOBINĂ AUXILIARĂ	СПОΜΑΓΑΤΕΛΗΝΑ ΗΜΟΤΚΑ	POMOČNI NAMOTAJ	PAPILDOMA APVIJA
ST	MOTORTEMP. SENSOR	MOTOR SICAK. SENSÖRÜ	SENZOR PT. TEMPERATURA MOTORULUI	СЕНЗОР ЗА ТЕМΠΕΡΑΤУРА НА ДВИГАТЕЛЯ	SENZOR TEMPERATURE MOTORA	VARIKLIO TEMP. JUTIKLIS
Z	LINJEFILTER	HAT FİLTRESİ	FILTRU DE LINIE	ЛИНЕЕН ФИЛТЪР	LINIJSKI FILTER	LINIJOS FILTRAS
AM	KJØREVIKLING	SARGI ÇALIŞTIRMA	BOBINĂ DE RULARE	ΗΜΟΤΚΑ	GLAVNI NAMOTAJ	VYKDYMO APVIJA

	EST	LV		AR	
A	TOITEALLIKAS	BAROŠANA		تغذية كهربائية	A
P(SP)	RÖHULŪLITI	SPIEDIENA SLĒDZIS		مفتاح ضغط	P(SP)
T	AUTOMAATNE TERMOKAITSE	AUTOMĀTISKA TERMISKĀ AIZSARDZĪBA		حماية حرارية أوتوماتيكية	T
TM	MANUAALNE AMPEROMETRILINE KAITSE	MANUĀLA AMPEROMETRISKĀ AIZSARDZĪBA		حماية أمبيرية يدوية	TM
C	KONDENSAATOR	KONDENSATORS		مكثف	C
M(MC)	MOOTOR	MOTORS		محرك	M(MC)
AU	ABIMĀHIS	PĀPILDU TINUMS		ملف ثانوي	AU
ST	MOOTORI TEMPERATUURI-ANDUR	MOTORA TEMPERATŪRA SENSORS		مستشعر درجة حرارة المحرك	ST
Z	LIINIFILTER	LĪNIJAS FILTRS		مُنقي (فلتر) خط	Z
AM	PŌHIMĀHIS	DARBA TINUMS		ملف تشغيل	AM

V230/V115 - V115/60/1

